



LCD TV
LE20S8

Owner's Instructions

Before operating the unit,
please read this manual thoroughly,
and retain it for future reference.

ON-SCREEN MENUS
PC DISPLAY
TELETEXT

Register your product at www.samsung.com/global/register
Record your Model and Serial number here for future reference.
▪ Model _____ ▪ Serial No. _____

Precautions When Displaying a Still Image

A still image may cause permanent damage to the TV screen.

- Do not display a still image on the LCD panel for more than 2 hours as it can cause screen image retention. This image retention is also known as "screen burn".

To avoid such image retention, reduce the degree of brightness and contrast of the screen when displaying a still image.

-  Watching the LCD TV in 4:3 format for a long period of time may leave traces of borders displayed on the left, right and center of the screen caused by the difference of light emission on the screen. Playing a DVD or a game console may cause a similar effect to the screen. Damages caused by the above effect are not covered by the Warranty.

- Displaying still images from Video games and PC for longer than a certain period of time may produce partial after-images. To prevent this effect, reduce the 'brightness' and 'contrast' when displaying still images.

Contents

CONNECTING AND PREPARING YOUR TV

◆ List of Parts	2
◆ Installing the Stand	2
◆ Installing the Wall Mount Kit	2
◆ Viewing the Control Panel	3
◆ Viewing the Connection Panel.....	4
◆ Viewing the Remote Control.....	5
◆ Installing Batteries in the Remote Control	6
◆ Switching On and Off.....	6
◆ Placing Your Television in Standby Mode.....	6
◆ Plug & Play	6

SETTING THE CHANNELS

◆ Storing Channels Automatically	7
◆ Storing Channels Manually.....	8
◆ Editing the Channels	9
◆ Sorting the Stored Channels	9
◆ Assigning Channels Names	10
◆ Fine Tuning Channel Reception	10

SETTING THE PICTURE

◆ Changing the Picture Standard	11
◆ Adjusting the Custom Picture	11
◆ Changing the Colour Tone	12
◆ Adjusting the Colour Control.....	12

SETTING THE SOUND

◆ Changing the Sound Standard	13
◆ Adjusting the Volume Automatically.....	13
◆ Connecting headphones.....	13

SETTING THE TIME

◆ Setting and Displaying the Current Time	14
◆ Setting the Sleep Timer	14
◆ Switching the Television On and Off Automatically...	15

SETTING THE OTHERS

◆ Choosing Your Language	15
◆ Setting the Blue Screen Mode.....	16
◆ Selecting the Source	16
◆ Editing the Input Source Names.....	16

USING THE TELETEX FEATURE

◆ Teletext Decoder.....	17
◆ Displaying the Teletext Information.....	17
◆ Selecting a Specific Teletext Page.....	18
◆ Using Fastext to Select a Teletext Page.....	18
◆ Storing Teletext Pages.....	18

SETTING THE PC

◆ Setting up Your PC Software (Based on Windows XP).....	19
◆ Display Modes	19
◆ Setting the PC	20

RECOMMENDATIONS FOR USE

◆ Troubleshooting: Before Contacting Service Personnel.....	21
◆ Technical and Environmental Specifications	21

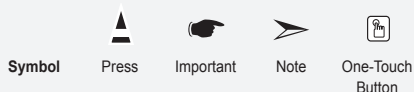

CONNECTING AND PREPARING YOUR TV

List of Parts

Please make sure the following items are included with your LCD TV.
If any items are missing, contact your dealer.

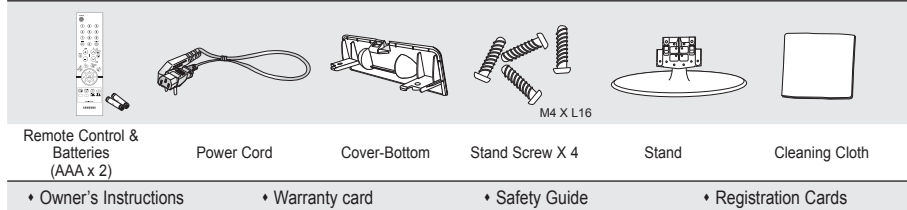

> Warranty card / Safety Guide / Registration Cards (Not available in all locations)

Installing the Stand

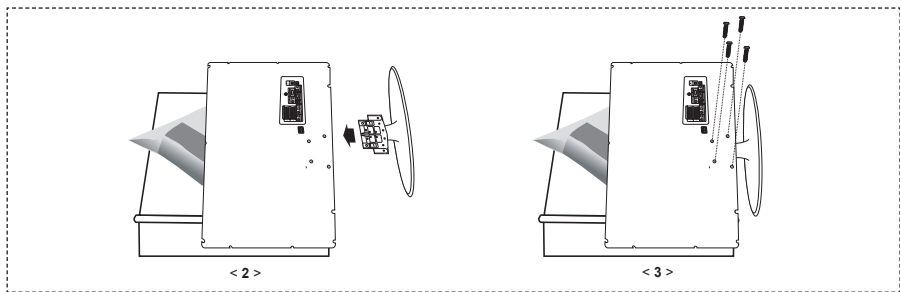

1. Place the TV faced down on a soft cloth or cushion on a table.
2. Put the stand into the hole at the bottom of the TV.
3. Insert screw into the hole indicated and tighten.

Installing the Wall Mount Kit

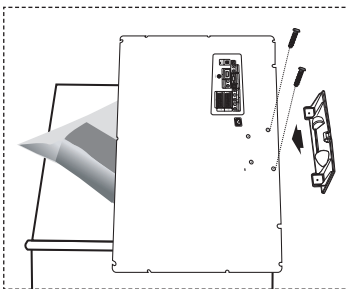

Wall mount items (sold separately) allow you to mount the TV on the wall.

For detailed information on installing the wall mount, see the instructions provided with the Wall Mount items. Contact a technician for assistance when installing the wall mounted bracket.

Samsung Electronics is not responsible for any damage to the product or injury to yourself or others if you elect to install the TV on your own.



Do not install your Wall Mount Kit while your TV is turned on. It may result in personal injury due to electric shock.

> Remove the stand and cover the bottom hole with a cap and fasten with two screws.

Viewing the Control Panel

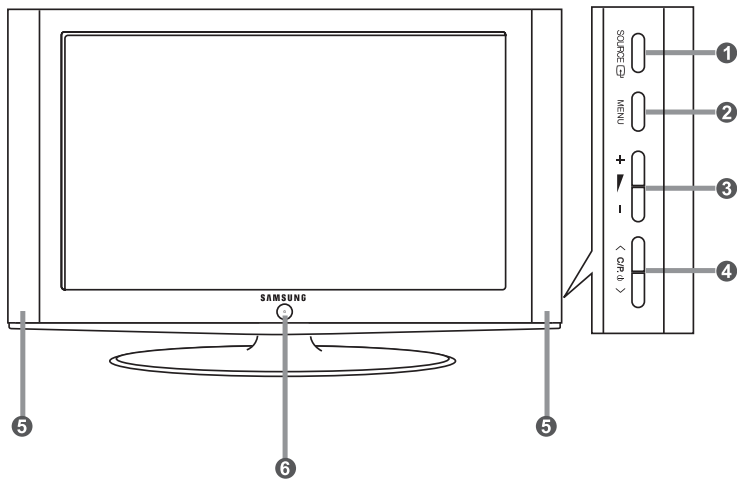

> The product colour and shape may vary depending on the model.

- 1 SOURCE** 
Toggles between all the available input sources (TV - Ext. - AV - S-Video - PC). In the on-screen menu, use this button as you use the **ENTER** button on the remote control.
- 2 MENU**
Press to see an on-screen menu of your TV's features.
- 3 + ▴ -**
Press to decrease or increase the volume. In the on-screen menu, use the + ▴ - buttons as you use the ◀ and ▶ buttons on the remote control.
- 4 < C/P. ⏪ >**
Press to change channels. In the on-screen menu, use the < C/P. ⏪ > buttons as you use the ▲ and ▼ buttons on the remote control. (Without the Remote Control, you can turn on the TV by using the Channel buttons.)
- 5 Speakers**
- 6 ⏻ (Power)**
Press to turn the TV on and off.
Power Indicator
Blinks and turns off when the power is on and lights up in stand-by mode.
Remote Control Sensor
Aim the remote control towards this spot on the TV.

Viewing the Connection Panel

> The product colour and shape may vary depending on the model.

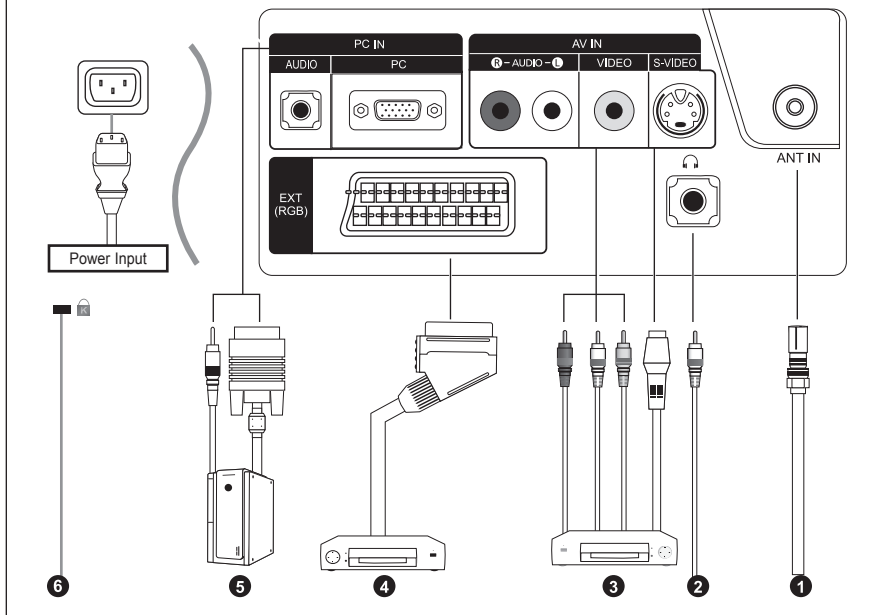

- Whenever you connect an external device to your TV, make sure that power on the unit is turned off.
- When connecting an external device, match the colour of the connection terminal to the cable.

1 Connecting an Aerial or Cable Television Network

To view television channels correctly, a signal must be received by the set from one of the following sources:

- An outdoor aerial / A cable television network / A satellite network

3 Connecting External A/V Devices

- Connect RCA (optional) or S-VIDEO cable (optional) to an appropriate external A/V device such as VCR, DVD or Camcorder.
- Connect RCA audio cables (optional) to "R - AUDIO - L" on the rear of your set and the other ends to corresponding audio out connectors on the A/V device.
- Headphone may be connected to the headphone output (2) on the rear of your set. While the head phone is connected, the sound from the built-in speakers will be disabled.

4 Connecting Set-Top Box, VCR or DVD

- Connect the VCR or DVD SCART cable (optional) to the SCART connector of the VCR or DVD.
- If you wish to connect both the Set-Top Box and VCR (or DVD), you should connect the Set-Top Box to the VCR (or DVD) and connect the VCR (or DVD) to your set.

5 Connecting Computer

- Connect the D-Sub cable (optional) to "PC IN (PC)" on the rear of your set and the other end to the Video Card of your computer.
- Connect the stereo audio cable (optional) to "PC IN (AUDIO)" on the rear of your set and the other end to "Audio Out" of the sound card on your computer.

6 Kensington Lock

- The Kensington lock (optional) is a device used to physically fix the system when used in a public place.
- If you want to use a locking device, contact the dealer where you purchased the TV.
- The place of the Kensington Lock may be different depending on its model.

Viewing the Remote Control

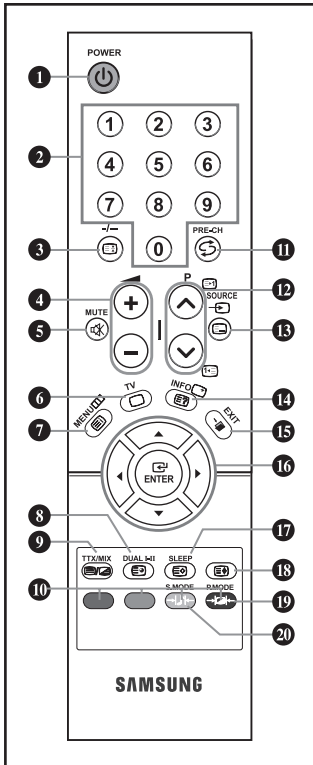

- 1 Television Standby button
- 2 Number buttons for direct channel access
- 3 One/Two-digit channel selection
- 4 ☉: Volume increase
☏: Volume decrease
- 5 Temporary sound switch-off
- 6 Selects the TV mode directly
- 7 Displays the main on-screen menu
- 8 Sound effect selection
- 11 Previous channel
- 12 P☉: Next channel
P☏: Previous channel
- 13 Available source selection
- 14 Use to see information on the current broadcast
- 15 Exit the on-screen menu
- 16 Control the cursor in the menu
- 17 Automatic Power-off
- 18 Picture effect selection
- 20 Sound mode selection

Teletext Functions

- 3 Teletext hold
- 6 Exit from the teletext display
- 7 Teletext index
- 8 Teletext sub page
- 9 Teletext display/mix both teletext information and the normal broadcast
- 10 Fasttext topic selection
- 12 P☉: Teletext next page
P☏: Teletext previous page
- 13 Teletext mode selection (LIST/FLOF)
- 14 Teletext reveal
- 17 Teletext store
- 18 Teletext size selection

> The performance of the remote control may be affected by bright light.

> For details, refer to further instructions.

Installing Batteries in the Remote Control

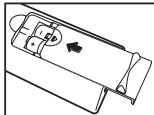
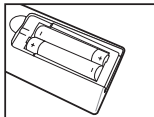
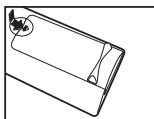

1. Slide the cover out completely.
 2. Install two AAA size batteries.
 - Make sure to match the "+" and "-" ends of the batteries with the diagram inside the compartment.
 3. Replace the cover.
 - Remove the batteries and store them in a cool, dry place if you won't be using the remote control for a long time. The remote control can be used up to about 23 feet from the TV. (Assuming typical TV usage, the batteries last for about one year.)
- **If the remote control doesn't work, check the following:**
1. Is the TV power on?
 2. Are the plus and minus ends of the batteries reversed?
 3. Are the batteries drained?
 4. Is there a power outage, or is the power cord unplugged?
 5. Is there a special fluorescent light or neon sign nearby?

Switching On and Off

The mains lead is attached to the rear of your set.

1. Plug the mains lead into an appropriate socket.
 - The standby indicator lights up on the front of the set.
2. Press the **POWER** ⏻ button on the front of the set.
 - The programme that you were watching last is reselected automatically.
3. Press the numeric button (0-9) or channel up/down (⏮ / ⏭) button on the remote control or **< C/P ⏻ >** button on the lower-right panel.
 - When you switch the set on for the very first time, you will be asked to choose language in which the menus are to be displayed.
4. To switch your set off, press the **POWER** ⏻ button again.

Placing Your Television in Standby Mode

Your set can be placed in standby mode in order to reduce the power consumption. The standby mode can be useful when you wish to interrupt viewing temporarily (during a meal, for example).

1. Press the **POWER** ⏻ button on the remote control.
 - The screen is turned off and a standby indicator appears on the front of your set.
2. To switch your set back on, simply press the **POWER** ⏻, numeric buttons (0-9) or channel up/down (⏮ / ⏭) button again.
 - Do not leave your set in standby mode for long periods of time (when you are away on holiday, for example). It is best to unplug the set from the mains and aerial.

Plug & Play

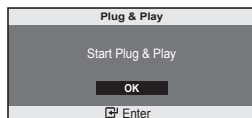

When the TV is initially powered on, several basic settings proceed automatically and subsequently. The following settings are available.

1. Press the **POWER** ⏻ button on the remote control.
The message "Start Plug & Play" is displayed with "OK" selected. Press the **ENTER** ⏻ button.
2. Select the appropriate language by pressing the **▲** or **▼** button.
Press the **ENTER** ⏻ button to confirm your choice.
3. The message "Check antenna input." is displayed with "OK" selected.
Press the **ENTER** ⏻ button.
 - Please check that the antenna cable is connected correctly.

4. Select the appropriate country by pressing the ▲ or ▼ button. Press the **ENTER** button to confirm your choice.
5. The “Auto Store” menu is displayed with the “Start” selected. Press the **ENTER** button.
 - The channel search will start and end automatically. After all the available channels are stored, the “Clock Set” menu appears
 - Press the **ENTER** button at any time to interrupt the memorization process.
6. Press the **ENTER** button.
 - Select the “Hour” or “Minute” by pressing the ◀ or ▶ button.
 - Set the “Hour” or “Minute” by pressing the ▲ or ▼ button.
 - You can also set the hour and minute by pressing the number buttons on the remote control.
7. Press the **ENTER** button to confirm your setting. The message “Enjoy your viewing.” is displayed.

- ◆ **Language:** Select your language.
- ◆ **Country:** Select your country.
- ◆ **Auto Store:** Automatically scans for and stores channels available in the local area.
- ◆ **Clock Set:** Sets the current time for the TV clock.

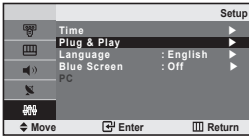

If you want to reset this feature...

1. Press the **MENU** button to display the menu. Press the ▲ or ▼ button to select “Setup”, then press the **ENTER** button.
2. Press the ▲ or ▼ button to select “Plug & Play”, then press the **ENTER** button.
3. This message “Start Plug & Play” is displayed. (Refer to page 6)

SETTING THE CHANNELS

Storing Channels Automatically



You can scan for the frequency ranges available to you (and availability depends on your country). Automatically allocated programme numbers may not correspond to actual or desired programme numbers. However, you can sort numbers manually and clear any channels you do not wish to watch.

1. Press the **MENU** button to display the menu. Press the ▲ or ▼ button to select “Channel”, then press the **ENTER** button.
2. Press the **ENTER** button to select “Country”.
3. Select the appropriate country by pressing the ▲ or ▼ button. Press the **ENTER** button to confirm your choice.
4. Press the ▲ or ▼ button to select “Auto Store”, then press the **ENTER** button.
5. Press the **ENTER** button to select “Start”.
 - The TV will begin memorizing all of the available channels.
 - Press the **ENTER** button at any time to interrupt the memorization process and return to the “Channel” menu.
6. After all the available channels are stored, the “Sort” menu appears. (Refer to page 9)

Storing Channels Manually

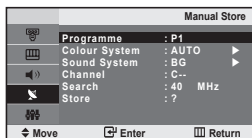

You can store up to 100 channels, including those received via cable networks. When storing channels manually, you can choose:

- ◆ Whether or not to store each of the channels found.
- ◆ The programme number of each stored channel which you wish to identify.

1. Press the **MENU** button to display the menu. Press the **▲** or **▼** button to select "Channel", then press the **ENTER** button.
2. Press the **▲** or **▼** button to select "Manual Store", then press the **ENTER** button.
3. Press the **ENTER** button to select "Programme".
4. To assign a programme number to a channel, find the correct number by pressing the **▲** or **▼** button and then press the **ENTER** button.
5. Press the **▲** or **▼** button to select "Colour System", then press the **ENTER** button.
6. Select the colour standard required by pressing the **▲** or **▼** button, then press the **ENTER** button.
7. Press the **▲** or **▼** button to select "Sound System", then press the **ENTER** button.
8. Select the sound standard required by pressing the **▲** or **▼** button, then press the **ENTER** button.
 - > If there is an abnormal sound or no sound, re-select the sound system required.
9. If you know the number of the channel to be stored, press the **▲** or **▼** button to select "Channel". Press the **ENTER** button. Select **C** (Air channel) or **S** (Cable channel) by pressing the **▲** or **▼** button. Press the **▶** button to select channel. Select the required number by pressing the **▲** or **▼** button and then press the **ENTER** button.
 - > Channel mode: **P** (Programme mode)
C (Air channel mode)
S (Cable channel mode)
 - > You can also set a channel number by pressing the number buttons on the remote control.
10. If you do not know the channel numbers, press the **▲** or **▼** button to select "Search". Press the **ENTER** button. Search by pressing the **▲** or **▼** button and then press the **ENTER** button.
11. Press the **▲** or **▼** button to select "Store", then press the **ENTER** button. Press the **▲** or **▼** button to select "OK", then press the **ENTER** button.
12. Repeat steps 3 to 11 for each channel to be stored.

- ◆ **Programme**: Selects a program number for the channel.
- ◆ **Colour System**: Sets the colour supporting system.
- ◆ **Sound System**: Sets the sound supporting system.
- ◆ **Channel**: Selects a channel.
- ◆ **Search**: Scans for the frequency value for the channel.
- ◆ **Store**: Saves your settings.

Editing the Channels



You can exclude the channels you chose from the channels you scanned. When you scan through the stored channels, those you have chosen to skip are not displayed. All channels that you do not specifically choose to skip are displayed during scanning.

1. Use the number buttons to directly select the channel that will be added or deleted.
2. Press the **MENU** button to display the menu. Press the **▲** or **▼** button to select "Channel", then press the **ENTER** button.
3. Press the **▲** or **▼** button to select "Add/Delete", then press the **ENTER** button.
4. Repeatedly pressing the **ENTER** button will alternate between add channel and delete channel.
5. Press the **P** or **P** buttons to switch to the appropriate channel, then repeat above.
6. Press the **EXIT** button to exit.
> You can view any channel (including an erased channel) by using the number buttons on the remote control.

Sorting the Stored Channels

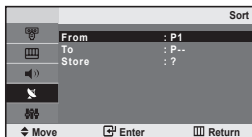

You can exchange the numbers of two channels, in order to:

- ◆ **Modify the numeric order in which the channels have been automatically stored.**
- ◆ **Give easily remembered numbers to the channels that you watch most often.**

1. Press the **MENU** button to display the menu. Press the **▲** or **▼** button to select "Channel", then press the **ENTER** button.
2. Press the **▲** or **▼** button to select "Sort", then press the **ENTER** button.
3. Press the **ENTER** button to select "From". Press the **▲** or **▼** button until the channel number that you wish to change is displayed. Press the **ENTER** button.
4. Press the **▲** or **▼** button to select "To", then press the **ENTER** button. Press the **▲** or **▼** button until the new number by which you wish to identify the channel is displayed. Press the **ENTER** button.
5. Press the **▲** or **▼** button to select "Store", then press the **ENTER** button. Press the **▲** or **▼** button to select "OK", then press the **ENTER** button.
> The selected channel is exchanged with the one previously stored to the chosen number.
6. Repeat steps 3 to 5 for another channel to be sorted.
7. Press the **EXIT** button to exit.

Assigning Channels Names

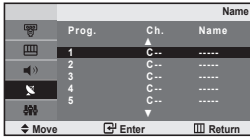

Channel names will be assigned automatically when channel information is broadcast.

These names can be changed, allowing you to assign new names.

1. Press the **MENU** button to display the menu. Press the **▲** or **▼** button to select "Channel", then press the **ENTER** button.
2. Press the **▲** or **▼** button to select "Name", then press the **ENTER** button.
3. If necessary, select the channel to be assigned to a new name by pressing the **▲** or **▼** button. Press the **ENTER** button.

To...	Then...
Select a letter, number or symbol	Press the ▲ or ▼ button
Move on the next letter	Press the ▶ button
Move back the previous letter	Press the ◀ button
Confirm the name	Press the ENTER button

> The characters available are : Letters of the alphabet (A~Z)
Numbers (0~9)
Special characters (-, space)

5. Repeat steps 3 to 4 for each channel to be assigned to a new name.
6. Press the **EXIT** button to exit.

Fine Tuning Channel Reception

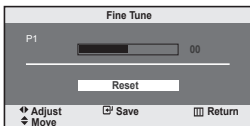

Use fine tuning to manually adjust a particular channel for optimal reception.

1. Use the number buttons to directly select the channel that you want to fine tune.
2. Press the **MENU** button to display the menu. Press the **▲** or **▼** button to select "Channel", then press the **ENTER** button.
3. Press the **▲** or **▼** button to select "Fine Tune", then press the **ENTER** button.
4. Press the **◀** or **▶** button to adjust the fine tuning. Press the **ENTER** button.
5. Press the **EXIT** button to exit.

> Fine tuned channels that have been saved are marked with an asterisk "*" on the right-hand side of the channel number in the channel banner. And the channel number turns red.

> To reset the fine-tuning, select "Reset" by pressing the **▲** or **▼** button and then press the **ENTER** button.

SETTING THE PICTURE

Changing the Picture Standard

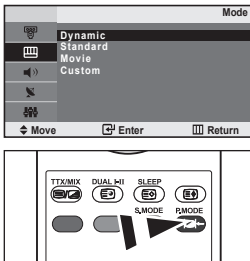

You can also press the **P.MODE** button on the remote control to select one of the picture settings.

You can select the type of picture which best corresponds to your viewing requirements.

1. Press the **MENU** button to display the menu. Press the **▲** or **▼** button to select "Picture", then press the **ENTER** button.
2. Press the **ENTER** button to select "Mode".
3. Press the **▲** or **▼** button to select the desired picture effect. Press the **ENTER** button.
4. Press the **EXIT** button to exit.

- ♦ **Dynamic:** Selects the picture for high-definition in a bright room.
- ♦ **Standard:** Selects the picture for optimum display in a normal environment.
- ♦ **Movie:** Selects the picture for comfortable display in a dark room.
- ♦ **Custom:** Select to view your favorite display settings. (Refer to "Adjusting the Custom Picture")

[PC mode]

- ♦ **Entertain:** High brightness. (For watching motion pictures such as a DVD or Video CD.)
- ♦ **Internet:** Medium brightness. (For working with a mixture of images such as text and graphics.)
- ♦ **Text:** Normal brightness. (For documentations or works involving heavy text.)
- ♦ **Custom:** Select to view your favorite display settings.

> In the PC mode, "Entertain", "Internet", "Text", "Custom" appears.

Adjusting the Custom Picture



Your set has several settings which allow you to control picture quality.

1. Press the **MENU** button to display the menu. Press the **▲** or **▼** button to select "Picture", then press the **ENTER** button.
2. Press the **▲** or **▼** button to select "Custom", then press the **ENTER** button.
3. Press the **▲** or **▼** button to select a particular item. Press the **ENTER** button.
4. Press the **◀** or **▶** button to decrease or increase the value of a particular item. Press the **ENTER** button.
5. Press the **EXIT** button to exit.

- ♦ **Contrast:** Adjusts the lightness and darkness between objects and the background.
- ♦ **Brightness:** Adjusts the brightness of the whole screen.
- ♦ **Sharpness:** Adjusts the outline of objects to either sharpen them or make them more dull.
- ♦ **Colour:** Adjusts the colours, making them lighter or darker.
- ♦ **Tint(NTSC only):** Adjusts the colour of objects, making them more red or green for a more natural look.



> If you make any changes to these settings, the picture mode is automatically switched to "Custom".

> In the PC mode, only "Contrast" and "Brightness" can be adjusted.

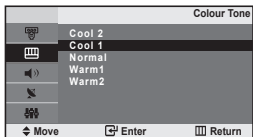
Changing the Colour Tone



You can select the most comfortable colour tone to your eyes.

1. Press the **MENU** button to display the menu.
Press the **▲** or **▼** button to select "Picture", then press the **ENTER**  button.
2. Press the **▲** or **▼** button to select "Colour Tone", then press the **ENTER**  button.
3. Press the **▲** or **▼** button to select the desired colour tone setting.
Press the **ENTER**  button.
4. Press the **EXIT** button to exit.



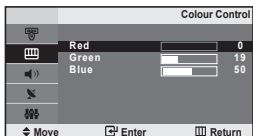

- ◆ **Cool 2:** Makes the colour temperature bluer than "Cool 1" menu.
- ◆ **Cool 1:** Makes whites bluish.
- ◆ **Normal:** Keeps whites white.
- ◆ **Warm1:** Makes whites reddish.
- ◆ **Warm2:** Makes the colour temperature redder than "Warm1" menu.

> In the PC mode, "Cool", "Normal", "Warm", "Custom" appears.

Adjusting the Colour Control



Adjust the individual R, G, B Colour Controls.

1. Press the **MENU** button to display the menu.
Press the **▲** or **▼** button to select "Picture", then press the **ENTER**  button.
2. Press the **▲** or **▼** button to select "Colour Control", then press the **ENTER**  button.
3. Press the **▲** or **▼** button to select a particular item.
Press the **ENTER**  button.
4. Press the **◀** or **▶** button to decrease or increase the value of a particular item. Press the **ENTER**  button.
5. Press the **EXIT** button to exit.
> Available in PC Mode Only.

SETTING THE SOUND

Changing the Sound Standard

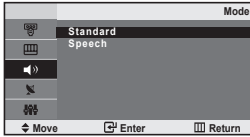

You can select the type of the special sound effect to be used when watching a given broadcast.

1. Press the **MENU** button to display the menu.
Press the **▲** or **▼** button to select "Sound", then press the **ENTER** button.
2. Press the **ENTER** button to select "Mode".
3. Press the **▲** or **▼** button to select the desired sound effect.
Press the **ENTER** button.
4. Press the **EXIT** button to exit.

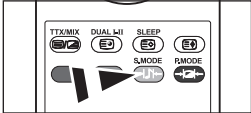

You can also select these options by simply pressing the **S.MODE** button on the remote control.

- ♦ **Standard:** Selects the normal sound mode.
- ♦ **Speech:** Emphasizes voices over other sounds.

Adjusting the Volume Automatically

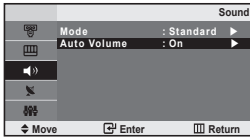

Each broadcasting station has its own signal conditions, and so it is not easy for you to adjust the volume every time the channel is changed.

This feature let you automatically adjust the volume of the desired channel by lowering the sound output when the modulation signal is high or by raising the sound output when the modulation signal is low.

1. Press the **MENU** button to display the menu.
Press the **▲** or **▼** button to select "Sound", then press the **ENTER** button.
2. Press the **▲** or **▼** button to select "Auto Volume", then press the **ENTER** button.
3. Press the **▲** or **▼** button to select "On" or "Off". Press the **ENTER** button.
4. Press the **EXIT** button to exit.

Connecting headphones

You can connect a set of headphones to your set if you wish to watch a TV programme without disturbing the other people in the room.

➤ Prolonged use of headphones at a high volume may damage your hearing.



SETTING THE TIME

Setting and Displaying the Current Time



You can set the TV's clock so that the current time is displayed when you press the **INFO** button. You must also set the time if you wish to use the automatic On/Off timers.

1. Press the **MENU** button to display the menu.
Press the **▲** or **▼** button to select "Setup", then press the **ENTER** button.
2. Press the **ENTER** button to select "Time".
3. Press the **ENTER** button to select "Clock Set".

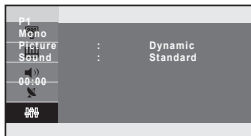

To...	Press the...
Move to "Hour" or "Minute"	◀ or ▶ button.
Set the "Hour" or "Minute"	▲ or ▼ button.
Confirm the setting	ENTER button.

5. Press the **EXIT** button to exit.
 - > If you disconnect the power cord, you have to set the clock again.
 - > You can also set hour and minute by pressing the number buttons on the remote control.

Setting the Sleep Timer

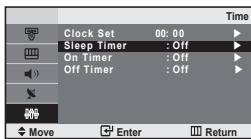

You can select a time period of between 30 and 180 minutes after which the television automatically switches to standby mode.

1. Press the **MENU** button to display the menu.
Press the **▲** or **▼** button to select "Setup", then press the **ENTER** button.
2. Press the **ENTER** button to select "Time".
3. Press the **▲** or **▼** button to select "Sleep Timer", then press the **ENTER** button.
4. Press the **▲** or **▼** button repeatedly until the desired time appears (Off, 30, 60, 90, 120, 150, 180).
Press the **ENTER** button.
 - > The TV automatically switches to standby mode when the timer reaches 0.
5. Press the **EXIT** button to exit.

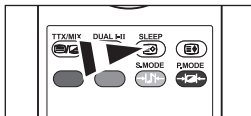

- Press the **SLEEP** button on the remote control repeatedly until the appropriate time interval appears.

Switching the Television On and Off Automatically

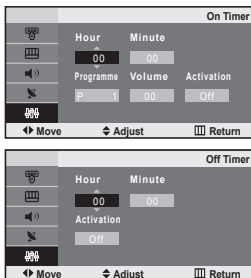

You can set the On/Off timers so that the set will:

- ◆ Switch on automatically and tune to the channel of your choice at the time you select.
- ◆ Switch off automatically at the time you select.

1. Press the **MENU** button to display the menu.
Press the **▲** or **▼** button to elect "Setup", then press the **ENTER** button.
2. Press the **ENTER** button to select "Time".
3. Press the **▲** or **▼** button to select "On Timer", then press the **ENTER** button.
4. Press the **▲** or **▼** button to adjust "Hour", then press the **▶** button to move to the next step.
Set other items using the same method as above.
When finished, press the **ENTER** button to return.
5. Press the **▲** or **▼** button to select "Off Timer", then press the **ENTER** button.
6. Press the **▲** or **▼** button to adjust "Hour", then press the **▶** button to move to the next step.
Set other items using the same method as above.
When finished, press the **ENTER** button to return.
7. Press the **EXIT** button to exit.
 - > The first step is to set the television's clock.
(refer to "Setting and Displaying the Current Time" on page 14)
 - > You can also set hour and minute by pressing the number buttons on the remote control.
 - > The "Activation" setting must be set to "On" in order for the timers to work.

SETTING THE OTHERS

Choosing Your Language



When you start using your set for the first time, you must select the language which will be used for displaying menus and indications.

1. Press the **MENU** button to display the on-screen menu.
Press the **▲** or **▼** button to select "Setup", then press the **ENTER** button.
2. Press the **▲** or **▼** button to select "Language", then press the **ENTER** button.
3. Select a particular language by pressing the **▲** or **▼** button repeatedly.
Press the **ENTER** button.
 - > You can choose one of 12 languages.
4. Press the **EXIT** button to exit.

Setting the Blue Screen Mode



If no signal is being received or the signal is very weak, a blue screen automatically replaces the noisy picture background. If you wish to continue viewing the poor picture, you must set the "Blue Screen" mode to "Off".

1. Press the **MENU** button to display the menu. Press the **▲** or **▼** button to select "Setup", then press the **ENTER** button.
2. Press the **▲** or **▼** button to select "Blue Screen" then press the **ENTER** button.
3. Press the **▲** or **▼** button to select "On" or "Off". Press the **ENTER** button.
4. Press the **EXIT** button to exit.

Selecting the Source

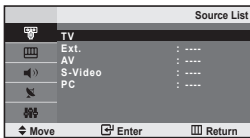

You can select among external sources connected to your TV's input jacks.

1. Press the **MENU** button to display the menu. Press the **ENTER** button to select "Input".
2. Press the **ENTER** button to select "Source List".
3. Select the required device by pressing the **▲** or **▼** button. Press the **ENTER** button.

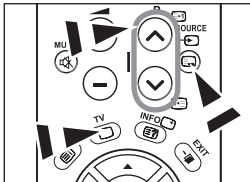

4. Press the **SOURCE** button on the remote control to toggle between all the available source. TV mode can be selected by pressing the **TV** or **P** button on the remote control but you cannot select it by pressing the **SOURCE** button.

Editing the Input Source Names

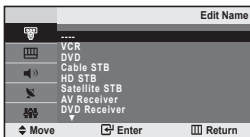

Name the device connected to the input jacks to make your input source selection easier.

1. Press the **MENU** button to display the menu. Press the **ENTER** button, to select "Input".
2. Press the **▲** or **▼** button to select "Edit Name", then press the **ENTER** button.
3. Press the **▲** or **▼** button to input select input source that you wish to edit. Press the **ENTER** button.
4. Press the **▲** or **▼** button to select the required device. Press the **ENTER** button.
5. Press the **EXIT** button to exit.

USING THE TELETEXT FEATURE

Teletext Decoder

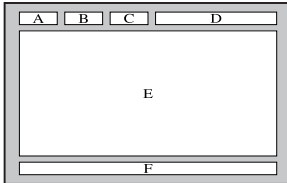

Most set channels carry “teletext”, pages of written information that provide information such as:

- ◆ Television programme times.
- ◆ News bulletins and Weather forecasts.
- ◆ Sports results.
- ◆ Subtitles for the hard of hearing.

The teletext pages are organized according to six categories:

Part	Contents
A	Selected page number.
B	Broadcasting station identity.
C	Current page number or search status.
D	Date and time.
E	Text.
F	Status information.

Displaying the Teletext Information

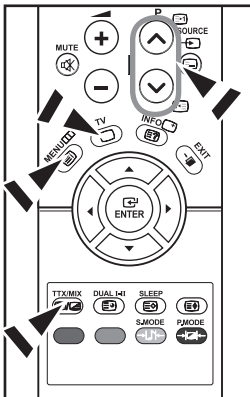

You can display teletext information at any time, but signal reception must be good. Otherwise:

- ◆ Information may be missing.
- ◆ Some pages may not be displayed.

To activate the teletext mode and display the contents page:

1. Using the **P** (□) or **P** (⊕) button, select the channel providing the teletext service.
2. Press the **TTX/MIX** (≡/⊗) button to activate the teletext mode.
 - The contents page is displayed. It can be redisplayed at any time by pressing the **MENU** (≡) button.
3. Press the **TTX/MIX** (≡/⊗) button again.
 - The actual broadcast will be displayed simultaneously with the teletext page on the screen.
4. Press the **TV** (□) button again to exit from the Text display.
 - If any broken character appears while Text is being viewed, make sure that the Text language is identical with the language in the “Setup” menu mode. If both languages are different, select the same language with the Text language on the “Setup” menu.

Selecting a Specific Teletext Page

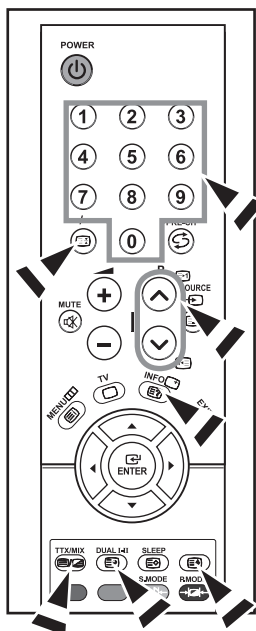

Press the number buttons on the remote control to enter the page number directly:

1. Enter the three-digit page number listed in the contents by pressing the corresponding numeric buttons.
2. If the selected page is linked with several secondary pages, the secondary pages are displayed in sequence. To freeze the display on a given page, press the **↵** (**⏏**). Press the **↵** (**⏏**) button again to resume.
3. Using the various display options:

To display...	Press the...
Both teletext information and the normal broadcast	TTX/MIX (⏏)
Hidden text (answers to quiz games, for example)	INFO (⏏)
The normal screen	INFO (⏏)
A secondary page, by entering its 4-digit number	DUAL I-II (⏏)
The next page	P (⏏)
The previous page	P (⏏)
Double-size letters in the: <ul style="list-style-type: none"> • Upper half of the screen • Lower half of the screen 	(⏏) <ul style="list-style-type: none"> • Once • Twice
Normal screen	• Three times

Using Fastext to Select a Teletext Page

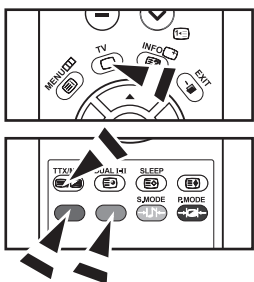

The various topics included in the teletext pages are colour-coded, and can be selected by pressing the coloured buttons on the remote control.

1. Display the teletext contents page by pressing the **TTX/MIX** (**⏏**) button.
2. Press the coloured button corresponding to the topic that you wish to select (The available topics are listed on the status information line).
3. Press the Red button to display the previous page. Press the Green button to display the next page.
4. Press the **TV** (**⏏**) button again to exit from the Text display.

Storing Teletext Pages

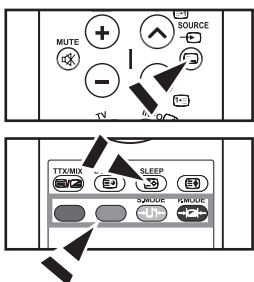

You can store up to four teletext pages to display them later at leisure.

1. Select the **LIST** mode using the **SOURCE** (**⏏**) button.
 - The **SOURCE** (**⏏**) button is used to switch between the LIST and FLOF modes.
2. Press the coloured button corresponding to the page that will be replaced.
3. Enter the new page number using the numeric buttons.
4. Repeat steps 2 and 3 for each page to be stored, using a different coloured button each time.
5. Press the **SLEEP** (**⏏**) button until the corresponding blocks blink.

SETTING THE PC

Setting up Your PC Software (Based on Windows XP)

The Windows display-settings for a typical computer are shown below. The actual screens on your PC may be different depending upon your particular version of Windows and your particular video card. Even if your actual screens look different, the same, basic set-up information will apply in almost all cases. (If not, contact your computer manufacturer or Samsung Dealer.)



1. First, click on "Control Panel" on the Windows start menu.
2. When the control panel window appears, click on "Appearance and Themes" and a display dialog-box will appear.
3. When the control panel window appears, click on "Display" and a display dialog-box will appear.
4. Navigate to the "Settings" tab on the display dialog-box.

The correct size setting (resolution):

Optimum: 640 X 480

If a vertical-frequency option exists on your display settings dialog box, the correct value is "60" or "60 Hz". Otherwise, just click "OK" and exit the dialog box.

Display Modes

Both screen position and size will vary depending on the type of PC monitor and its resolution. The resolutions in the table are recommended. (All resolutions between the supported limits are supported)

Mode	Resolution	Horizontal Frequency (kHz)	Vertical Frequency (Hz)	Pixel Clock Frequency (MHz)	Sync Polarity (H/V)
VGA	720X400	31.469	70.087	28.322	- / +
	640X480	31.469	59.940	25.175	- / -

- The interface mode is not supported.
- The set might operate abnormally if a non-standard video format is selected.

Setting the PC

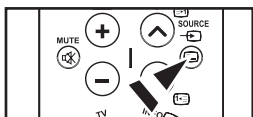

Coarse and Fine Tuning of the Image (Image Lock):

The purpose of picture quality adjustment is to remove or reduce picture noise. If the noise is not removed by Fine-tuning alone, then adjust the frequency as best as possible (coarse) and Fine-tune again. After the noise has been reduced, re-adjust the picture so that it is aligned on the center of screen.

1. Preset: Press the **SOURCE** button to select **PC** mode.
2. Press the **MENU** button to display the menu.
Press the **▲** or **▼** button to select "Setup", then press the **ENTER** button.
3. Press the **▲** or **▼** button to select "PC", then press the **ENTER** button.
4. Press the **ENTER** button to select "Image Lock".
5. Press the **▲** or **▼** button to select "Coarse" or "Fine", then press the **ENTER** button.
6. Press the **◀** or **▶** button to adjust the screen quality.
Press the **ENTER** button.
7. Press the **EXIT** button to exit.



Changing the Image Position (Position):

Adjust the PC's screen positioning if it does not fit the TV screen.

1. Follow the "Coarse and Fine Tuning of the Image (Image Lock)" instructions number 1 to 3.
2. Press the **▲** or **▼** button to select "Position", then press the **ENTER** button.
3. Press the **▲** or **▼** button to adjusting the Vertical-Position.
Press the **◀** or **▶** button to adjust the Horizontal-Position.
Press the **ENTER** button.
4. Press the **EXIT** button to exit.

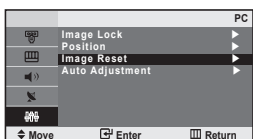

Initializing the Image Settings (Image Reset):

You can replace all image settings with the factory default values.

1. Follow the "Coarse and Fine Tuning of the Image (Image Lock)" instructions number 1 to 3.
2. Press the **▲** or **▼** button to select "Image Reset", then press the **ENTER** button.
3. Press the **EXIT** button to exit.

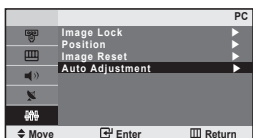

Adjusting the PC Screen Automatically (Auto Adjustment):

Auto adjustment allows the PC screen of set to self-adjust to the incoming PC video signal. The values of fine, coarse and position are adjusted automatically.

1. Follow the "Coarse and Fine Tuning of the Image (Image Lock)" instructions number 1 to 3.
2. Press the **▲** or **▼** button to select "Auto Adjustment", then press the **ENTER** button.
3. Press the **EXIT** button to exit.

RECOMMENDATIONS FOR USE

Troubleshooting: Before Contacting Service Personnel

No sound or picture	<ul style="list-style-type: none"> • Check that the mains lead has been connected to a wall socket. • Check that you have pressed the POWER buttons on the front panel. • Check the picture contrast and brightness settings. • Check the volume.
Normal picture but no sound	<ul style="list-style-type: none"> • Check the volume. • Check whether the MUTE button has been pressed on the remote control.
No picture or black and white picture	<ul style="list-style-type: none"> • Adjust the colour settings. • Check that the broadcast system selected is correct.
Sound and picture interference	<ul style="list-style-type: none"> • Try to identify the electrical appliance that is affecting the set and move it further away. • Plug your set into a different mains socket.
Blurred or snowy picture, distorted sound	<ul style="list-style-type: none"> • Check the direction, location and connections of your aerial. This interference is often due to the use of an indoor aerial.
Remote control malfunctions	<ul style="list-style-type: none"> • Replace the remote control batteries. • Clean the upper edge of the remote control (transmission window). • Check the battery terminals.
"Check signal cable." message is displayed.	<ul style="list-style-type: none"> • Check that the signal cable is firmly connected to the PC or video sources. • Check that the PC or video sources are turned on.
On PC mode, "Not Supported Mode." message is displayed.	<ul style="list-style-type: none"> • Check the maximum resolution and the frequency of the video adaptor. • Compare these values with the data in the Display Modes.
Screen is black and power indicator light blinks steadily	<ul style="list-style-type: none"> • On your computer check; Power, Signal Cable. • The TV is using its power management system.

The TFT LCD panel uses a panel consisting of sub pixels (921 600) which require sophisticated technology to produce. However, there may be few bright or dark pixels on the screen. These pixels will have no impact on the performance of the product.

Technical and Environmental Specifications

Model Name	LE20S8
Screen Size (Diagonal)	20 inch
PC Resolution	640 X 480 @ 60 Hz
Sound Output	3W X 2
Dimensions (WxDxH)	
Body	574 mm X 70 mm X 428 mm
With stand	574 mm X 196 mm X 468 mm
Weight	
With stand	8 kg
Environmental Considerations	
Operating Temperature	10 °C to 40 °C (50 °F to 104 °F)
Operating Humidity	10 % to 80 %, non-condensing
Storage Temperature	-20 °C to 45 °C (-4 °F to 113 °F)
Storage Humidity	5 % to 95 %, non-condensing

- > Design and specifications are subject to change without prior notice.
- > This device is a Class B digital apparatus.
- > For the power supply and Power Consumption, refer to the label attached to the product.

Précautions à prendre lors de l'affichage d'une image fixe

Une image fixe peut causer des dommages irréremédiables à l'écran du téléviseur.

- N'affichez pas une image fixe sur l'écran LCD plus de 2 heures. Cela pourrait provoquer une rémanence de l'image à l'écran. Cette rémanence de l'image est également appelée "brûlure de l'écran".

Pour éviter une telle rémanence de l'image à l'écran, réduisez la luminosité et le contraste de l'écran lorsque vous laissez une image fixe affichée.

-  Regarder l'écran LCD du téléviseur en format 4:3 pendant une longue période peut laisser des traces de bordures à gauche, à droite et au centre de l'écran, à cause de la différence d'émission de lumière sur l'écran. La lecture d'un DVD ou l'utilisation d'une console de jeu peut avoir un effet similaire sur l'écran. Les dommages provoqués par les effets qui précèdent ne sont pas couverts par la garantie.
- L'affichage d'images fixes de jeux vidéo et d'ordinateurs pendant plus longtemps qu'une période spécifique peut provoquer des rémanences. Pour éviter cela, réduisez la "luminosité" et le "contraste" lors de l'affichage d'images fixes.

Table des matières

CONNEXION ET PREPARATION DE VOTRE TELEVISEUR

- ◆ Liste de pièces..... 2
- ◆ Installation du support 2
- ◆ Installation du support mural 2
- ◆ Présentation du panneau de commande..... 3
- ◆ Présentation du panneau de branchement 4
- ◆ Présentation de la télécommande 5
- ◆ Installation des piles dans la télécommande 6
- ◆ Mise en marche et arrêt..... 6
- ◆ Mode de mise en veille de votre télévision 6
- ◆ Plug & Play 6

REGLAGE DES CANAUX

- ◆ Mémorisation automatique des chaînes 7
- ◆ Mémorisation manuelle des chaînes 8
- ◆ Éditing des chaînes 9
- ◆ Organisation des canaux mémorisés 9
- ◆ Attribution de noms aux canaux 10
- ◆ Réception nette des chaînes grâce au réglage fin ... 10

REGLAGE DE L'IMAGE

- ◆ Changement du mode image 11
- ◆ Réglage de l'image personnalisée 11
- ◆ Changement de la nuance couleur..... 12
- ◆ Réglage du contrôle de la couleur..... 12

REGLAGE DU SON

- ◆ Changement de la norme Son..... 13
- ◆ Réglage automatique du volume 13
- ◆ Branchement du casque..... 13

REGLAGE DE L'HEURE

- ◆ Réglage et affichage de l'heure 14
- ◆ Réglage de la minuterie de mise en veille 14
- ◆ Marche et arrêt automatique du téléviseur 15

REGLAGE DES AUTRES OPTIONS

- ◆ Choix de la langue..... 15
- ◆ Réglage du mode d'écran bleu..... 16
- ◆ Sélection de la source 16
- ◆ Modification du nom d'une source d'entrée..... 16

UTILISATION DE LA FONCTION TELETEXTE



- ◆ Décodeur télétexte 17
- ◆ Affichage des informations Télétexte..... 17
- ◆ Sélection d'une page télétexte spécifique 18
- ◆ Utilisation du système Fasttext pour sélectionner une page télétexte 18
- ◆ Mémorisation de pages télétexte..... 18

REGLAGE DU PC

- ◆ Paramétrage du logiciel PC (Basé sur Windows XP)19
- ◆ Modes d'affichage 19
- ◆ Sélection du PC..... 20

RECOMMANDATIONS D'UTILISATION

- ◆ Dépannage : Avant de contacter le personnel du service d'assistance 21
- ◆ Spécifications techniques et environnementales..... 21

 Appuyer
  Important
  Remarque
  Bouton d'accès rapide

CONNEXION ET PREPARATION DE VOTRE TELEVISEUR

Liste de pièces

Veillez vous assurer que les composants suivants sont bien inclus avec votre téléviseur LCD. Le cas échéant, contactez votre revendeur.

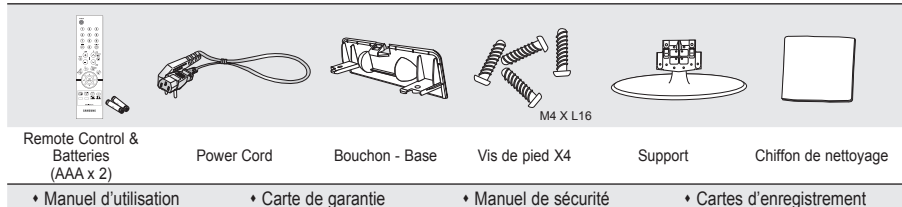

➤ Carte de garantie / Manuel de sécurité / Cartes d'enregistrement (Non disponibles dans tous les pays)

Installation du support

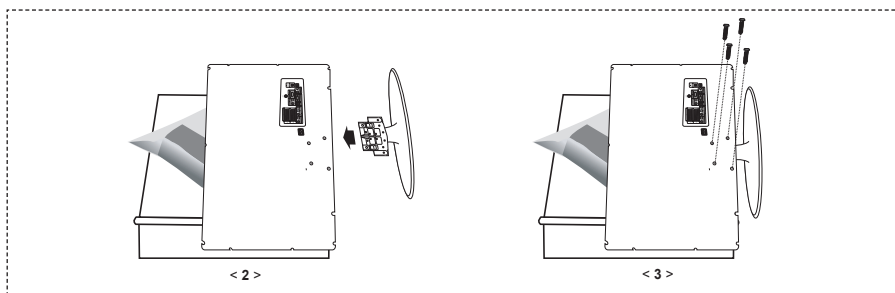

1. Placez le téléviseur sur la table, écran vers le bas, sur un chiffon doux ou un coussin.
2. Placez le support dans l'orifice à la base du téléviseur.
3. Insérez la vis dans le trou indiqué resserrez-la.

Installation du support mural

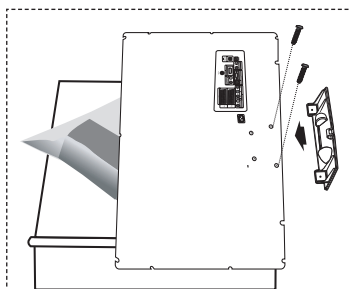

Les éléments du support mural (vendus séparément) permettent de fixer le téléviseur au mur.

Pour plus d'informations sur l'installation du support mural, reportez-vous aux instructions fournies avec les éléments du support mural. Faites appel à un technicien pour installer la fixation murale. Samsung Electronics ne saurait être tenu responsable de tout dommage sur le produit ni de toute blessure subie par vous ou par d'autres personnes si vous choisissez d'effectuer l'installation murale.





N'installez pas votre kit de montage mural lorsque votre téléviseur est en fonctionnement. Une blessure par choc électrique pourrait en résulter.

➤ Enlevez le support, bouchez l'orifice de la base et fermez à l'aide de deux vis.

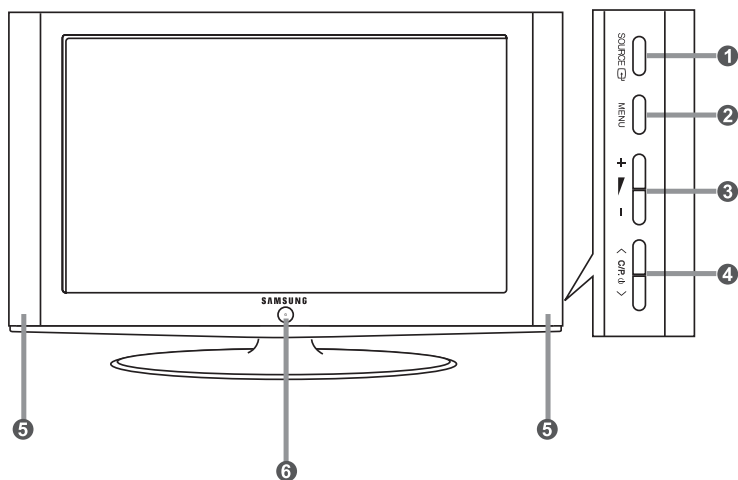
Présentation du panneau de commande



➤ La couleur et la forme du produit peuvent varier en fonction du modèle.

- 1 SOURCE** 
Bascule entre toutes les sources d'entrée disponibles. (TV - Ext. - AV - S-Video - PC). Dans le menu à l'écran, utilisez ce bouton de la même manière que le bouton **ENTER**  de la télécommande.
- 2 MENU**
Appuyez sur ce bouton pour afficher le menu des fonctions de votre téléviseur.
- 3 + -**
Appuyez pour diminuer ou augmenter le volume. Dans le menu à l'écran, utilisez les boutons + - de la même manière que les boutons ◀ et ▶ la télécommande.
- 4 < C/P. >**
Pour changer de canal. Dans le menu à l'écran, utilisez les boutons < C/P. > de la même manière que les boutons ▲ et ▼ de la télécommande. (Vous pouvez allumer votre téléviseur sans votre télécommande à l'aide de ces boutons.)
- 5 Haut-parleurs**
- 6  (Alimentation)**
Appuyez sur ce bouton pour allumer ou éteindre le téléviseur..
Indicador de encendido
Parpadea y se apaga cuando la unidad está encendida y se enciende en modo de espera.
Sensor del mando a distancia
Dirija el mando a distancia hacia este punto del televisor.

Présentation du panneau de branchement

> La couleur et la forme du produit peuvent varier en fonction du modèle.

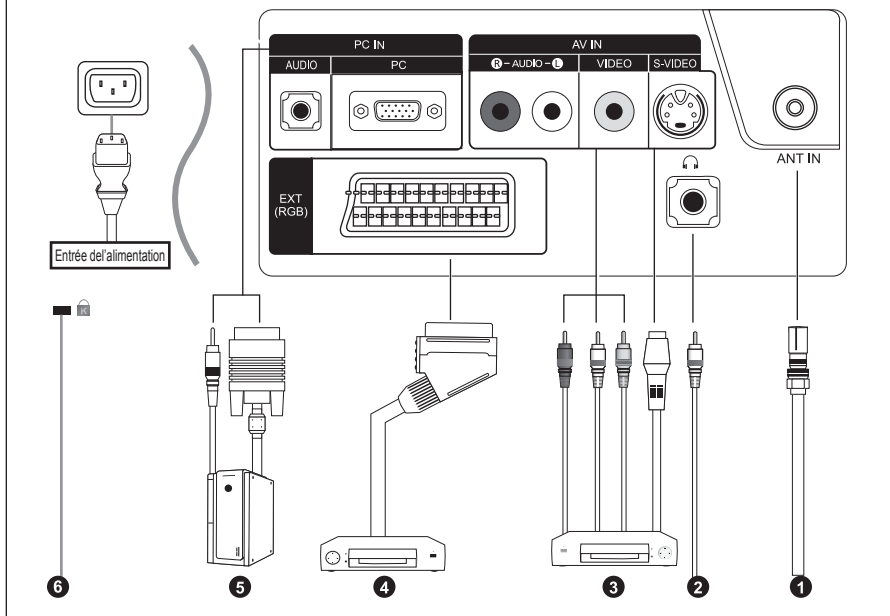

- Lorsque vous branchez un périphérique externe à votre téléviseur, assurez-vous que celui-ci est éteint.
- Lorsque vous branchez un périphérique externe, faites correspondre les couleurs de la borne de connexion et du câble.

1 Branchement à un réseau de télévision câblée ou hertzienne

Afin de retransmettre correctement les canaux de télévision, le téléviseur doit recevoir un signal depuis l'une des sources suivantes:

- une antenne extérieure / un réseau de télévision câblée / un réseau par satellite.

2 Branchement de périphériques audio/vidéo externes

- Connectez le câble RCA (en option) ou S-VIDEO (en option) à un périphérique A/V externe approprié tel qu'un magnétoscope, un lecteur DVD ou un caméscope.
- Connectez les câbles audio RCA (en option) au connecteur "R - AUDIO - L" situé à l'arrière de votre poste et aux connecteurs de sortie audio correspondants sur le périphérique A/V.
- Vous pouvez brancher un casque à la prise casque (2) située à l'arrière du téléviseur/moniteur. Lorsque le casque est branché, les haut-parleurs intégrés n'émettent plus de son.

3 Branchement d'un boîtier décodeur, d'un magnétoscope ou d'un lecteur DVD

- Connectez le câble SCART (en option) du magnétoscope ou du lecteur DVD au connecteur SCART de ces appareils.
- Si vous souhaitez brancher en même temps le boîtier décodeur et le magnétoscope (ou lecteur DVD), branchez ces appareils ensemble puis connectez le magnétoscope (ou le lecteur DVD) à votre poste.

4 Branchement Ordinateur

- Connectez le câble D-Sub (en option) au connecteur "PC IN (PC)" situé à l'arrière de votre poste et à la carte vidéo de votre ordinateur
- Connectez le câble audio stéréo (en option) au connecteur "PC IN (AUDIO)" situé à l'arrière de votre poste et au connecteur "Audio Out" de la carte son de votre ordinateur

5 Verrou Kensington

- Le verrou Kensington (en option) est un dispositif utilisé pour fixer physiquement le système dans le cas d'une utilisation dans un endroit public.
- Pour utiliser un dispositif de verrouillage, contactez le revendeur de votre téléviseur.
- L'emplacement du verrou Kensington peut varier en fonction du modèle.

Présentation de la télécommande

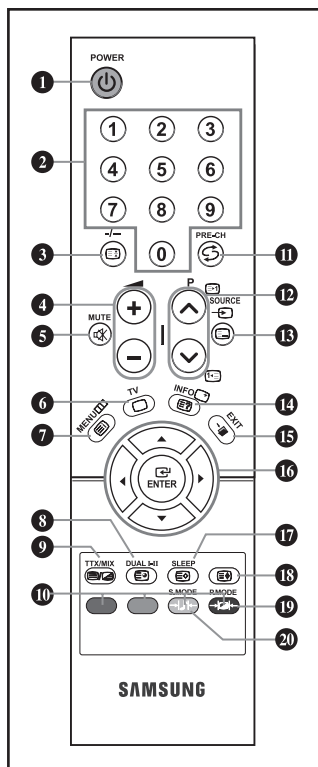

- 1 Bouton veille du téléviseur
- 2 Boutons numériques d'accès direct aux chaînes
- 3 Sélection de canaux à 1 ou 2 chiffres
- 4 ☉: Augmenter le volume
☾: Réduire le volume
- 5 Arrêt temporaire du son
- 6 Permet d'accéder directement au mode TV
- 7 Affiche le menu principal à l'écran
- 8 Sélection des effets sonores
- 11 Canal précédent
- 12 P☉: Chaîne suivante
P☾: Chaîne précédente
- 13 Sélection de la source d'entrée
- 14 Afficher les informations relatives au programme en cours
- 15 Permet de quitter le menu à l'écran
- 16 Déplacement du curseur dans le menu
- 17 Arrêt automatique
- 19 Sélection des effets visuels
- 20 Sélection du mode audio

Fonctions télétexte

- 3 Pause Télétexte
- 6 Sortir du Télétexte
- 7 Index Télétexte
- 8 Page secondaire Télétexte
- 9 Affichage Télétexte / Afficher à la fois informations Télétexte et le programme normal
- 10 Sélection de sujets Fastext
- 12 P☉: Page Télétexte suivante
P☾: Page Télétexte précédente
- 13 Sélection du mode Télétexte (LIST/FLOF)
- 14 Affichage du Télétexte
- 17 Mémorisation Télétexte
- 18 Sélection de la taille du Télétexte

> Une lumière intense peut affecter le bon fonctionnement de la télécommande.

> Pour plus d'informations, reportez-vous aux instructions supplémentaires.

Installation des piles dans la télécommande

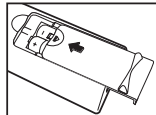
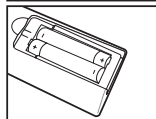
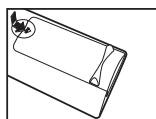







1. Faites coulisser le couvercle complètement.
2. Placez deux piles AAA .
 - Assurez-vous de faire correspondre les pôles "+" et "-" des piles avec le schéma situé à l'intérieur du compartiment.
3. Remplacez le couvercle.
 - Retirez les piles et stockez-les dans un endroit frais et sec si vous n'utilisez pas la télécommande pendant longtemps. La télécommande peut être utilisée jusqu'à environ 7 mètres de la télévision.

➢ Si la télécommande ne fonctionne pas, vérifiez ce qui suit:

1. La télévision est-elle allumée?
2. Les pôles (+ / -) des piles sont-ils inversés?
3. Les piles sont-elles usagées?
4. Y a-t-il une coupure d'alimentation ou le cordon d'alimentation est-il débranché ?
5. Y a-t-il une lampe fluorescente ou un néon à proximité?





Mise en marche et arrêt

Le câble relié au secteur est fixé à l'arrière du téléviseur/moniteur.

1. Relier le câble principal à la prise appropriée.
 - Le voyant de veille s'allume sur la façade du téléviseur.
2. Appuyez sur le bouton **POWER**  situé sur la façade de votre téléviseur.
 - Le dernier programme que vous avez regardé est automatiquement re-sélectionné.
3. Appuyez sur les boutons numériques (0-9) ou sur les boutons de chaîne ( / ) de la télécommande, ou sur le bouton   situé sur le côté droit du panneau.
 - Lorsque vous allumez le téléviseur pour la première fois, vous devrez choisir la langue dans laquelle vous souhaitez que les menus s'affichent.
4. Pour éteindre votre téléviseur, appuyez de nouveau sur le bouton **POWER** .

Mode de mise en veille de votre télévision





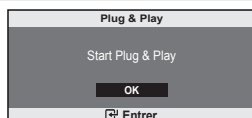

Ce mode permet de réduire la consommation électrique. Le mode veille peut être utile lorsque vous souhaitez éteindre temporairement (pendant un repas par exemple).

1. Appuyez sur le bouton **POWER**  de la télécommande.
 - L'écran s'éteint et un voyant de veille rouge apparaît sur la façade de votre téléviseur.
2. Pour mettre votre téléviseur sous tension, appuyez simplement sur le bouton **POWER** , les boutons numériques (**0-9**) ou le bouton channel up/down ( / ).
- Ne laissez pas le téléviseur/moniteur en mode attente pendant de longues périodes (lorsque vous êtes en vacances par exemple). Il est conseillé de débrancher le téléviseur du secteur et de l'antenne.

Plug & Play



Lorsque le téléviseur est allumé pour la première fois, plusieurs réglages de base sont à faire l'un après l'autre. Ils vous sont automatiquement présentés. Les réglages suivants sont disponibles.

1. Appuyez sur le bouton **POWER**  de la télécommande. Le message "Start Plug & Play" s'affiche lorsque "OK" est sélectionné. Appuyez sur le bouton **ENTER** .
2. Sélectionnez la langue appropriée à l'aide de la touche  ou . Appuyez sur le bouton **ENTER**  pour confirmer votre choix.
3. Le message "Vérifier l'entrée de l'antenne.", la touche "OK" est alors sélectionnée. Appuyez sur le bouton **ENTER** .
 - Vérifiez que le câble de l'antenne est correctement branché.

4. Sélectionnez la pays appropriée à l'aide de la touche ▲ ou ▼. Appuyez sur le bouton **ENTER** pour confirmer votre choix.
5. Le menu "Mémoire Auto" s'affiche. La commande "Démarrer" est sélectionnée. Appuyez sur le bouton **ENTER** .
 - La recherche des chaînes débute et s'arrête automatiquement. Lorsque toutes les chaînes disponibles ont été enregistrées, le menu "Régl. horl." s'affiche.
 - Appuyez sur le bouton **ENTER** à tout moment pour interrompre le processus de mémorisation.
6. Appuyez sur le bouton **ENTER** . Sélectionnez l' "Heure" ou les "Minute" à l'aide de la touche ◀ ou ▶. Validez l' "Heure" ou les "Minute" à l'aide de la touche ▲ ou ▼.
 - Vous pouvez également régler les heures et les minutes en appuyant sur les touches numériques de la télécommande.
7. Appuyez sur le bouton **ENTER** pour confirmer votre choix. Le message "Profitez de votre visionnage" s'affiche.

- ◆ **Langue:** Sélectionnez votre langue.
- ◆ **Pays:** Sélectionnez votre pays.
- ◆ **Mémoire Auto:** Recherche et mémorise automatiquement les chaînes disponibles dans la zone locale.
- ◆ **Régl. horl.:** Règle l'heure de l'horloge du téléviseur selon l'heure actuelle.

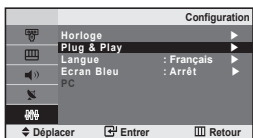

Pour réinitialiser cette fonction...

1. Appuyez sur le bouton **MENU** pour afficher le menu. Appuyez sur la touche ▲ ou ▼ pour sélectionner "Configuration", puis sur la touche **ENTER** .
2. Appuyez sur la touche ▲ ou ▼ pour sélectionner "Plug & Play", puis sur la touche **ENTER** .
3. Le message "Démarrer Plug & Play" s'affiche. (Reportez-vous aux pages 6).

REGLAGE DES CANAUX

Mémorisation automatique des chaînes



Vous pouvez chercher les plages de fréquences disponibles par balayage (leur disponibilité dépend de votre pays). Il est possible que les numéros de programmes alloués automatiquement ne correspondent pas aux numéros de programmes souhaités ou actuels. Vous pouvez toutefois organiser les numéros manuellement et effacer les chaînes que vous ne souhaitez pas regarder.

1. Appuyez sur le bouton **MENU** pour afficher le menu. Appuyez sur le bouton ▲ ou ▼ pour sélectionner "Canal", puis sur la touche **ENTER** .
2. Appuyez sur le bouton **ENTER** pour sélectionner "Pays".
3. Sélectionnez la pays appropriée à l'aide de la touche ▲ ou ▼. Appuyez sur le bouton **ENTER** pour confirmer votre choix.
4. Appuyez sur le bouton ▲ ou ▼ pour sélectionner "Mémoire Auto", puis sur la touche **ENTER** .
5. Appuyez sur le bouton **ENTER** pour sélectionner "Start".
 - Le téléviseur commence la mémorisation de toutes les chaînes disponibles.
 - Appuyez sur le bouton **ENTER** à tout moment pour interrompre le processus de mémorisation et retourner au menu "Canal".
6. Lorsque toutes les chaînes disponibles ont été enregistrées, le menu "Tri des canaux" s'affiche. (Reportez-vous aux pages 9)

Mémorisation manuelle des chaînes

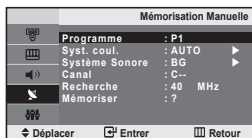

Vous pouvez mémoriser jusqu'à 100 chaînes, y compris celles reçues via les réseaux câblés.

Lors de la mémorisation manuelle des chaînes, vous pouvez choisir :

- ◆ De mémoriser ou non chaque chaîne trouvée.
- ◆ Le numéro du programme qui vous servira à identifier chaque chaîne mémorisée.

1. Appuyez sur le bouton **MENU** pour afficher le menu. Appuyez sur le bouton **▲** ou **▼** pour sélectionner "Canal", puis sur la touche **ENTER**.
2. Appuyez sur le bouton **▲** ou **▼** pour sélectionner "Mémorisation Manuelle", puis sur la touche **ENTER**.
3. Appuyez sur le bouton **ENTER** pour sélectionner "Programme".
4. Pour attribuer un numéro de programme à un canal, vous pouvez trouver le chiffre correspondant en appuyant sur le bouton **▲** ou **▼** puis appuyez sur le bouton **ENTER**.
5. Appuyez sur le bouton **▲** ou **▼** pour sélectionner "Syst. coul.", puis sur la touche **ENTER**.
6. Sélectionnez les couleurs normalisées voulues en appuyant de façon répétée sur la touche **▲** ou **▼**, puis sur la touche **ENTER**.
7. Appuyez sur le bouton **▲** ou **▼** pour sélectionner "Système Sonore", puis sur la touche **ENTER**.
8. Sélectionnez la norme audio voulue en appuyant de façon répétée sur la touche **▲** ou **▼**, puis sur la touche **ENTER**.
 - > S'il n'y a aucun son ou si le son est anormal, re-sélectionnez la norme Son requise.
9. Si vous connaissez le numéro de la chaîne à enregistrer, appuyez sur le bouton **▲** ou **▼** pour sélectionner "Canal". Appuyez sur le bouton **ENTER**. Sélectionnez **C** (Chaîne par voie hertzienne) ou **S** (Chaîne câblée) en appuyant sur le bouton **▲** ou **▼**. Appuyez sur la touche **▶** pour sélectionner la chaîne. Sélectionnez le numéro de votre choix en appuyant sur le bouton **▲** ou **▼** puis appuyez sur le bouton **ENTER**.
 - > Mode Canal: **P** (Mode Programme),
C (Mode chaîne par voie hertzienne),
S (Mode chaîne câblée)
 - > Vous pouvez également attribuer un numéro de programme en appuyant sur le pavé numérique de la télécommande.
10. Si vous ne connaissez pas les numéros des chaînes, appuyez sur le bouton **▲** ou **▼** pour sélectionner "Recherche". Appuyez sur le bouton **ENTER**. Effectuez la recherche à l'aide des boutons **▲** ou **▼**, puis appuyez sur le bouton **ENTER**.
11. Appuyez sur le bouton **▲** ou **▼** pour sélectionner "Mémoriser", puis sur la touche **ENTER**. Appuyez sur le bouton **▲** ou **▼** pour sélectionner "OK", puis sur la touche **ENTER**.
12. Répétez les étapes 3 to 11 pour chaque canal à mémoriser.

- ◆ **Programme**: Sélectionne un numéro de programme pour la chaîne.
- ◆ **Syst. coul.**: Définit la norme de couleur.
- ◆ **Système Sonore**: Configure le système de prise en charge des sons.
- ◆ **Canal**: Sélectionne une chaîne.
- ◆ **Recherche**: Recherche la valeur de fréquence de la chaîne.
- ◆ **Mémoriser**: Enregistre vos réglages.

Édition des chaînes

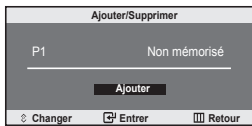

Vous pouvez exclure des chaînes que vous avez choisies parmi celles que vous avez balayées. Lorsque vous balayez les chaînes mémorisées, celles que vous avez choisies d'éviter ne s'affichent pas. Toutes les chaînes que vous ne choisissez pas spécifiquement d'éviter s'affichent lors du balayage.

1. Utilisez les boutons numériques pour sélectionner directement la chaîne à ajouter ou à supprimer.
2. Appuyez sur le bouton **MENU** pour afficher le menu. Appuyez sur le bouton ▲ ou ▼ pour sélectionner "Canal", puis sur la touche **ENTER**.
3. Appuyez sur le bouton ▲ ou ▼ pour sélectionner "Ajouter/Supprimer", puis sur la touche **ENTER**.
4. Si vous appuyez plusieurs fois sur le bouton **ENTER**, la fonction bascule entre l'ajout et la suppression de chaînes.
5. Appuyez sur les boutons **P** ou **P** pour passer à la chaîne appropriée, puis répétez ce qui précède.
6. Appuyez sur le bouton **EXIT** pour quitter le menu.
> Vous pouvez afficher n'importe quelle chaîne (y compris une chaîne effacée) en utilisant les boutons numériques de la télécommande.

Organisation des canaux mémorisés

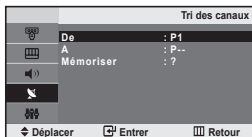

Vous pouvez intervenir les numéros de deux chaînes pour:

- ◆ **Changer l'ordre numérique dans lequel ces chaînes ont été automatiquement mémorisées.**
- ◆ **Attribuer des numéros facilement mémorisables aux chaînes que vous regardez le plus souvent.**

1. Appuyez sur le bouton **MENU** pour afficher le menu. Appuyez sur le bouton ▲ ou ▼ pour sélectionner "Canal", puis sur la touche **ENTER**.
2. Appuyez sur le bouton ▲ ou ▼ pour sélectionner "Tri des canaux", puis sur la touche **ENTER**.
3. Appuyez sur le bouton **ENTER** pour sélectionner "De". Appuyez sur le bouton ▲ ou ▼ jusqu'à ce qu'apparaisse le nouveau numéro à attribuer à la chaîne. Appuyez sur le bouton **ENTER**.
4. Appuyez sur le bouton ▲ ou ▼ pour sélectionner "A", puis sur la touche **ENTER**. Appuyez sur le bouton ▲ ou ▼ jusqu'à ce qu'apparaisse le nouveau numéro à attribuer à la chaîne. Appuyez sur le bouton **ENTER**.
5. Appuyez sur le bouton ▲ ou ▼ pour sélectionner "Mémoriser", puis sur la touche **ENTER**. Appuyez sur le bouton ▲ ou ▼ pour sélectionner "OK", puis sur la touche **ENTER**.
> La chaîne sélectionnée est échangée avec celle mémorisée auparavant avec le numéro choisi.
6. Répétez les étapes 3 à 5 pour classer une autre chaîne.
7. Appuyez sur le bouton **EXIT** pour quitter le menu.

Attribution de noms aux canaux

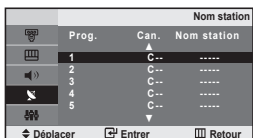

Les noms de chaînes sont attribués automatiquement lorsque les informations des chaînes sont émises. Ces noms peuvent être changés, vous autorisant à attribuer de nouveaux noms.

1. Appuyez sur le bouton **MENU** pour afficher le menu. Appuyez sur le bouton ▲ ou ▼ pour sélectionner "Canal", puis sur la touche **ENTER**
2. Appuyez sur le bouton ▲ ou ▼ pour sélectionner "Nom station", puis sur la touche **ENTER** .
3. Si nécessaire, sélectionnez la chaîne à renommer à l'aide de la touche ▲ ou ▼. Appuyez sur le bouton **ENTER** .

Pour...	Alors...
4. Sélectionner une lettre un nombre ou un symbole	Appuyez sur le bouton ▲ ou ▼.
Passer à la lettre suivante	Appuyez sur le bouton ►.
Revenir à la lettre précédente	Appuyez sur le bouton ◀.
Confirmer le nom	Appuyez sur le bouton ENTER .

➤ Les caractères disponibles sont : Les lettres de l'alphabet (A~Z)
Les nombres (0~9)
Les caractères spéciaux (-, espace)

5. Répétez les étapes 3 à 4 pour chaque canal à attribuer à un nouveau nom.
6. Appuyez sur le bouton **EXIT** pour quitter le menu.

Réception nette des chaînes grâce au réglage fin

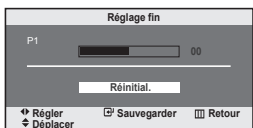

Utilisez la syntonisation précise pour régler manuellement une chaîne spécifique en vue d'une réception optimale.

1. Utilisez le pavé numérique pour sélectionner directement la chaîne à régler.
2. Appuyez sur le bouton **MENU** pour afficher le menu. Appuyez sur le bouton ▲ ou ▼ pour sélectionner "Canal", puis sur la touche **ENTER** .
3. Appuyez sur le bouton ▲ ou ▼ pour sélectionner "Réglage fin", puis sur la touche **ENTER** .
4. Appuyez sur le bouton ◀ ou ► pour effectuer une syntonisation précise. Appuyez sur le bouton **ENTER** .
5. Appuyez sur le bouton **EXIT** pour quitter le menu.

➤ Les chaînes réglées et mémorisées sont repérées par un astérisque "*" placé à droite de leur numéro dans la bannière des chaînes. Le numéro de la chaîne devient rouge.

- Pour réinitialiser le réglage, sélectionnez "Réinitial." à l'aide de la touche ▲ ou ▼ puis appuyez sur la touche **ENTER** .

Changement du mode image

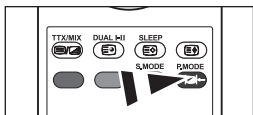
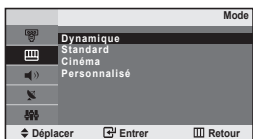

Vous pouvez également appuyer sur le bouton **P.MODE** de la télécommande pour sélectionner l'une des configurations d'image.

Vous pouvez sélectionner le type d'image qui correspond le mieux à vos exigences d'affichage.

1. Appuyez sur le bouton **MENU** pour afficher le menu. Appuyez sur le bouton **▲** ou **▼** pour sélectionner "Image", puis sur la touche **ENTER**.
2. Appuyez sur le bouton **ENTER** pour sélectionner "Mode".
3. Appuyez sur le bouton **▲** ou **▼** pour sélectionner l'effet visuel désiré. Appuyez sur le bouton **ENTER**.
4. Appuyez sur le bouton **EXIT** pour quitter le menu.

- **Dynamique**: Sélectionne l'affichage des images en haute définition, pour une pièce claire.
- **Standard**: Sélectionne l'affichage des images de manière optimale, pour un environnement normal.
- **Movie**: Sélectionne l'affichage des images dans des conditions optimales pour une pièce sombre.
- **Personnalisé**: Permet de consulter vos paramètres d'affichage favoris. (Reportez-vous à "Réglage de l'image personnalisée")

[Mode PC]

- **Loisirs**: Luminosité élevée (pour la lecture de films tels qu'un DVD ou CD vidéo)
- **Internet**: Luminosité moyenne (pour l'utilisation d'un mélange d'images comme du texte et des graphiques)
- **Texte**: Luminosité normale (pour les documentations ou travaux nécessitant beaucoup de texte)
- **Personnalisé**: Sélectionnez pour visualiser vos paramètres d'affichage préférés.

➤ Le mode PC, "Loisirs", "Internet", "Texte", et "Personnalisé" s'affichent.

Réglage de l'image personnalisée



Votre téléviseur dispose de plusieurs réglages qui vous permettent de contrôler la qualité de l'image.

1. Appuyez sur le bouton **MENU** pour afficher le menu. Appuyez sur le bouton **▲** ou **▼** pour sélectionner "Image", puis sur la touche **ENTER**.
2. Appuyez sur le bouton **▲** ou **▼** pour sélectionner "Personnalisé", puis sur la touche **ENTER**.
3. Appuyez sur le bouton **▲** ou **▼** pour sélectionner un élément particulier. Appuyez sur le bouton **ENTER**.
4. Appuyez sur le bouton **◀** ou **▶** pour augmenter ou diminuer la valeur d'un élément particulier. Appuyez sur le bouton **ENTER**.
5. Appuyez sur le bouton **EXIT** pour quitter le menu.

- **Contraste**: Règle le degré de luminosité (clair/sombre) entre les objets et l'arrière-plan.
- **Luminosité**: Règle la luminosité de l'écran entier.
- **Netteté**: Règle le contour des objets afin d'augmenter ou de diminuer leur netteté.
- **Couleur**: Règle les couleurs afin de les éclaircir ou de les assombrir.
- **Teinte (NTSC uniquement)**: Ajuste la couleur des objets, les rendant plus rouges ou plus verts, pour les rendre plus naturels.



➤ Si vous modifiez ces paramètres, le mode image bascule automatiquement sur "Personnalisé".

➤ En mode PC, seuls les paramètres "Contraste", "Luminosité" peuvent être réglés.

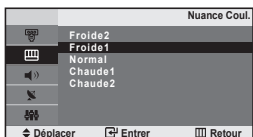
Changement de la nuance couleur



Vous pouvez sélectionner la nuance de couleur qui vous convient le mieux.

1. Appuyez sur le bouton **MENU** pour afficher le menu. Appuyez sur le bouton ▲ ou ▼ pour sélectionner "Image", puis sur la touche **ENTER** .
2. Appuyez sur le bouton ▲ ou ▼ pour sélectionner "Nuance Coul.", puis sur la touche **ENTER** .
3. Appuyez sur le bouton ▲ ou ▼ pour sélectionner le paramètre de couleur désiré. Appuyez sur le bouton **ENTER** .
4. Appuyez sur le bouton **EXIT** pour quitter le menu.



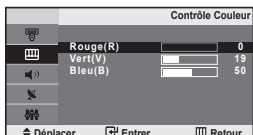

- ♦ **Froide2**: Rend la température des couleurs plus bleue que le menu "Froide1".
- ♦ **Froide1**: Rend le blanc bleuâtre.
- ♦ **Normal**: Garde le blanc intact.
- ♦ **Chaude1**: Rend le blanc rougeâtre.
- ♦ **Chaude2**: Rend la température des couleurs plus rouge que le menu "Chaude1".

➤ En mode PC, seuls "Froide", "Normal", "Chaude" et "Personnalisé" peuvent être réglés.

Réglage du contrôle de la couleur



Réglez les différents contrôles de couleurs R, V, B.

1. Appuyez sur le bouton **MENU** pour afficher le menu. Appuyez sur le bouton ▲ ou ▼ pour sélectionner "Image", puis appuyez sur le bouton **ENTER** .
2. Appuyez sur le bouton ▲ ou ▼ pour sélectionner "Contrôle Couleur", puis appuyez sur le bouton **ENTER** .
3. Appuyez sur le bouton ▲ ou ▼ pour sélectionner un élément spécifique. Appuyez sur le bouton **ENTER** .
4. Appuyez sur le bouton ◀ ou ▶ pour augmenter ou diminuer la valeur d'un élément spécifique. Appuyez sur le bouton **ENTER** .
5. Appuyez sur le bouton **EXIT** pour quitter le menu.
➤ Disponible uniquement en mode PC.

Changement de la norme Son

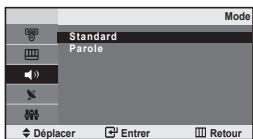

Vous pouvez sélectionner le type d'effet sonore souhaité lorsque vous regardez un programme donné.

1. Appuyez sur le bouton **MENU** pour afficher le menu. Appuyez sur le bouton ▲ ou ▼ pour sélectionner "Son", puis sur la touche **ENTER**
2. Appuyez de nouveau sur le bouton **ENTER** pour sélectionner "Mode".
3. Appuyez sur le bouton ▲ ou ▼ pour sélectionner l'effet sonore souhaité. Appuyez sur le bouton **ENTER** .
4. Appuyez sur le bouton **EXIT** pour quitter le menu.

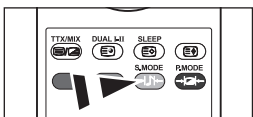

Vous pouvez également sélectionner ces options en appuyant simplement sur le bouton **S.MODE** de la télécommande.

- ♦ **Standard**: Sélectionne le mode audio normal.
- ♦ **Parole**: Privilégie la voix par rapport aux autres sons.

Régulation automatique du volume

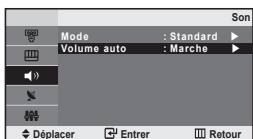

Chaque station de radiodiffusion possède ses propres conditions d'émission de signal. Il vous faut alors régler le volume à chaque fois que vous changez de chaîne. Cette fonction vous permet de régler automatiquement le volume de la chaîne en diminuant le volume de sortie du son si la modulation du signal est trop forte ou en augmentant le volume de sortie du son si le signal est trop faible.

1. Appuyez sur le bouton **MENU** pour afficher le menu. Appuyez sur le bouton ▲ ou ▼ pour sélectionner "Son", puis sur la touche **ENTER** .
2. Appuyez sur le bouton ▲ ou ▼ pour sélectionner "Volume auto", puis sur la touche **ENTER** .
3. Appuyez sur le bouton ▲ ou ▼ pour sélectionner "Marche" ou "Arrêt". Appuyez sur le bouton **ENTER** .
4. Appuyez sur le bouton **EXIT** pour quitter le menu.

Branchement du casque

Vous pouvez brancher un casque à votre téléviseur, si vous souhaitez regarder un programme sur votre téléviseur sans déranger les autres personnes présentes dans la pièce.

- L'utilisation prolongée d'un casque à un niveau sonore élevé peut endommager l'ouïe.



REGLAGE DE L'HEURE

Réglage et affichage de l'heure

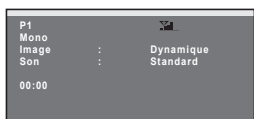
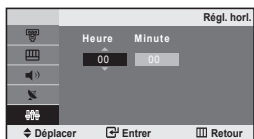

Vous pouvez régler l'horloge du téléviseur de telle sorte que l'heure actuelle s'affiche lorsque vous appuyez sur le bouton INFO. Vous devez également régler l'heure si vous souhaitez utiliser les minuteries de mise sous/hors tension.

1. Appuyez sur le bouton **MENU** pour afficher le menu. Appuyez sur le bouton ▲ ou ▼ pour sélectionner "Configuration", puis sur la touche **ENTER**
2. Appuyez sur le bouton **ENTER** pour sélectionner "Horloge".
3. Appuyez sur le bouton **ENTER** pour sélectionner "Rég. horl."

Pour...	Appuyez sur le...
Passer aux "Heure" ou aux "Minute"	bouton ◀ ou ▶
Régler les "Heure" ou "Minute"	bouton ▲ ou ▼
Confirmer les paramètres	bouton ENTER .

5. Appuyez sur le bouton **EXIT** pour quitter le menu.
 - > Si vous débranchez le cordon d'alimentation, vous devrez de nouveau régler l'horloge.
 - > Vous pouvez également régler les heures et les minutes en appuyant sur les touches numériques de la télécommande.

Réglage de la minuterie de mise en veille

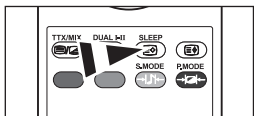
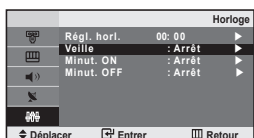

1. Appuyez à plusieurs reprises sur le bouton **SLEEP** de la télécommande, jusqu'à ce que l'intervalle désiré s'affiche.

Vous pouvez sélectionner une durée comprise entre 30 et 180 minutes à l'issue de laquelle le téléviseur passera automatiquement en mode veille.

1. Appuyez sur le bouton **MENU** pour afficher le menu. Appuyez sur le bouton ▲ ou ▼ pour sélectionner "Configuration", puis sur la touche **ENTER** .
2. Appuyez sur le bouton **ENTER** pour sélectionner "Horloge".
3. Appuyez sur le bouton ▲ ou ▼ pour sélectionner "Veille", puis sur la touche **ENTER** .
4. Appuyez plusieurs fois sur le bouton ▲ ou ▼ jusqu'à ce que l'heure désirée apparaisse. (Arrêt, 30, 60, 90, 120, 150, 180). Appuyez sur le bouton **ENTER** .
- > Le téléviseur passe automatiquement en mode veille lorsque la minuterie atteint 0.
5. Appuyez sur le bouton **EXIT** pour quitter le menu.

Marche et arrêt automatique du téléviseur

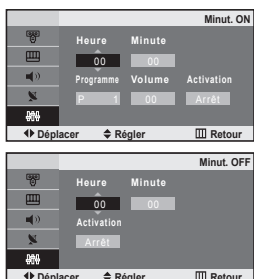

Vous pouvez activer ou désactiver la minuterie afin que:

- ◆ Le téléviseur s'allume automatiquement et se positionne sur la chaîne de votre choix au moment que vous avez choisi.
- ◆ Le téléviseur s'éteint automatiquement au moment que vous avez choisi.

1. Appuyez sur le bouton **MENU** pour afficher le menu. Appuyez sur le bouton ▲ ou ▼ pour sélectionner "Configuration", puis sur la touche **ENTER**.
2. Appuyez sur le bouton **ENTER** pour sélectionner "Horloge".
3. Appuyez sur le bouton ▲ ou ▼ pour sélectionner "Minut. ON", puis sur la touche **ENTER**.
4. Appuyez sur le bouton ▲ ou ▼ pour régler "Heure", puis appuyez sur le bouton ► pour passer à l'étape suivante. Effectuez les autres paramétrages à l'aide de la même méthode que celle ci-dessus. Lorsque vous avez terminé, appuyez sur le bouton **ENTER**.
5. Appuyez sur le bouton ▲ ou ▼ pour sélectionner "Minut. OFF", puis sur la touche **ENTER**.
6. Appuyez sur le bouton ▲ ou ▼ pour régler "Heure", puis appuyez sur le bouton ► pour passer à l'étape suivante. Effectuez les autres paramétrages à l'aide de la même méthode que celle ci-dessus. Lorsque vous avez terminé, appuyez sur le bouton **ENTER**.
7. Appuyez sur le bouton **EXIT** pour quitter le menu.
 - > La première étape consiste à régler l'horloge du téléviseur. (reportez-vous à "Réglage et affichage de l'heure" à la page 14)
 - > Vous pouvez également régler les heures et les minutes en appuyant sur les touches numériques de la télécommande.
 - > Le paramètre "Activation" doit être réglé sur "Marche" pour que les minuteries fonctionnent.

REGLAGE DES AUTRES OPTIONS

Choix de la langue



Lorsque vous utilisez le téléviseur pour la première fois, vous devez sélectionner la langue utilisée pour afficher les menus et les indications.

1. Appuyez sur le bouton **MENU** pour afficher le menu affiché à l'écran. Appuyez sur le bouton ▲ ou ▼ pour sélectionner "Configuration", puis sur la touche **ENTER**.
2. Appuyez sur le bouton ▲ ou ▼ pour sélectionner "Langue", puis sur la touche **ENTER**.
3. Sélectionnez la langue voulue en appuyant de façon répétée sur la touche ▲ ou ▼. Appuyez sur le bouton **ENTER**.
 - > Vous pouvez choisir parmi 12 langues.
4. Appuyez sur le bouton **EXIT** pour quitter le menu.

Réglage du mode d'écran bleu

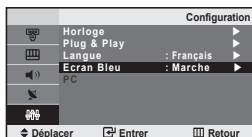

Si aucun signal n'est reçu ou si le signal est très faible, un écran bleu remplace automatiquement l'arrière-plan de l'image parasité. Pour continuer malgré tout à afficher l'image de mauvaise qualité, vous devez "Arrêter" l'option "Ecran Bleu".

1. Appuyez sur le bouton **MENU** pour afficher le menu. Appuyez sur le bouton **▲** ou **▼** pour sélectionner "Configuration", puis sur la touche **ENTER**.
2. Appuyez sur le bouton **▲** ou **▼** pour sélectionner "Ecran Bleu", puis sur la touche **ENTER**.
3. Appuyez sur le bouton **▲** ou **▼** pour sélectionner "Marche" ou "Arrêt". Appuyez sur le bouton **ENTER**.
4. Appuyez sur le bouton **EXIT** pour quitter le menu.

Sélection de la source

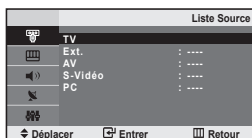

Vous pouvez sélectionner l'une des sources externes connectées aux prises d'entrée de votre téléviseur.

1. Appuyez sur le bouton **MENU** pour afficher le menu. Appuyez sur le bouton **ENTER** pour sélectionner "Entrée".
2. Appuyez de nouveau sur le bouton **ENTER** pour sélectionner "Liste Source".
3. Sélectionnez le périphérique requis en appuyant à plusieurs reprises sur le bouton **▲** ou **▼**. Appuyez sur le bouton **ENTER**.

Appuyez sur le bouton **SOURCE** pour sélectionner la source d'entrée requise. Vous pouvez sélectionner le mode TV en appuyant sur la touche **TV** ou sur les touches **P** ou **Q** de la télécommande. Vous ne pouvez pas le sélectionner avec la touche **SOURCE**.

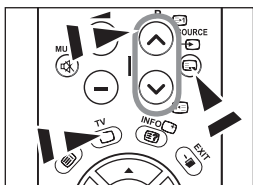

Modification du nom d'une source d'entrée

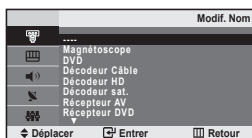

Donnez un nom aux appareils connectés aux prises d'entrée, de manière à faciliter la sélection des sources d'entrée.

1. Appuyez sur le bouton **MENU** pour afficher le menu. Appuyez sur le bouton **ENTER** pour sélectionner "Entrée".
2. Appuyez sur le bouton **▲** ou **▼** pour sélectionner "Modif. Nom", puis sur la touche **ENTER**.
3. Appuyez sur le bouton **▲** ou **▼** pour sélectionner la source d'entrée que vous souhaitez éditer. Appuyez sur le bouton **ENTER**.
4. Appuyez sur le bouton **▲** ou **▼** pour sélectionner l'appareil désiré. Appuyez sur le bouton **ENTER**.
5. Appuyez sur le bouton **EXIT** pour quitter le menu.

Décodeur télétexte

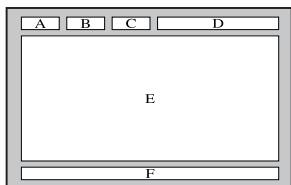

La plupart des chaînes du téléviseur possèdent des pages "télétexte" fournissant des informations telles que :

- ◆ Les horaires des programmes télévisés.
- ◆ Bulletins d'informations et prévisions météo.
- ◆ Des résultats sportifs.
- ◆ Des sous-titres pour les malentendants.

Les pages télétextes sont organisées en six catégories:

Catégorie	Table des matières
A	Numéro de la page sélectionnée.
B	Identité de la chaîne émettrice.
C	Numéro de page actuelle ou état de recherche.
D	Date et heure.
E	Texte.
F	Informations sur l'état.

Affichage des informations Télétexte

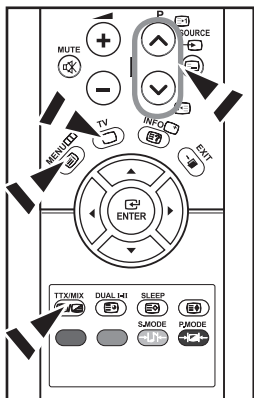

Vous pouvez afficher des informations télétexte à tout moment, mais la réception du signal doit être bonne. Dans le cas contraire :

- ◆ Des informations peuvent manquer.
- ◆ Des pages peuvent ne pas être affichées.

Pour activer le mode télétexte et afficher les informations télétexte :

1. A l'aide du bouton **P** (☐) ou **P** (☐) sélectionnez la chaîne fournissant le service télétexte.
2. Appuyez sur le bouton **TTX/MIX** (☐/☐) pour activer le mode Télétexte.
 - La page de sommaire s'affiche. Vous pouvez l'afficher de nouveau à tout moment en appuyant sur le bouton **MENU** (☐).
3. Appuyez de nouveau sur la touche **TTX/MIX** (☐/☐).
 - La diffusion en cours s'affiche à l'écran en même temps que la page télétexte.
4. Appuyez de nouveau sur le bouton **TV** (☐) pour sortir de l'affichage TTX.
 - Si des caractères bizarres apparaissent lors de l'affichage d'un texte, vérifiez que la langue du texte est identique à celle définie dans le mode menu "Configuration". En cas de différence, sélectionnez la même langue que celle du menu "Configuration".

Sélection d'une page télétexte spécifique

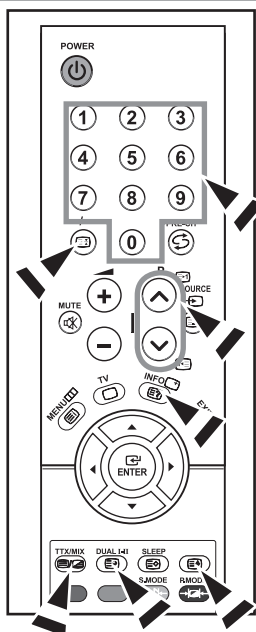

Appuyez sur les touches numériques de la télécommande pour entrer directement le numéro de page :

- Entrez le numéro de page à trois chiffres figurant dans la table des matières en appuyant sur les boutons numériques correspondants.
- Si la page sélectionnée est liée à plusieurs pages secondaires, celles-ci sont affichées par séquence. Pour figer l'affichage sur une page donnée, appuyez sur le bouton **-/-(E3)**. Appuyez de nouveau sur le bouton **-/-(E3)** pour reprendre.
- Utilisation des diverses options d'affichage:

Pour afficher...	Appuyez sur...
A la fois les informations télétexte et le programme normal	TTX/MIX (E2/E4)
Le texte caché (réponses de jeux par exemple)	INFO (E7)
L'écran normal	INFO (E7)
Une page secondaire, en entrant son En saisissant les 4 chiffres sur le clavier numérique, exemple : 0002	DUAL I-II (E9)
La page suivante	P (E1)
La page précédente	P (E3)
Les lettres de taille double dans la : • Moitié supérieure de l'écran • Moitié inférieure de l'écran	(E8) • Une fois • Deux fois
Écran normal	• Trois fois

Utilisation du système Fastext pour sélectionner une page télétexte

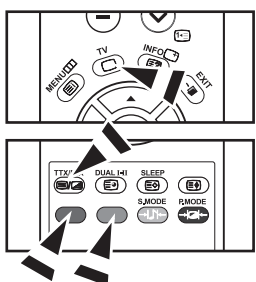

Les différents sujets inclus dans les pages du Télétexte disposent d'un code de couleur et peuvent être sélectionnés à l'aide des boutons colorés de la télécommande.

- Affichez les informations du Télétexte en appuyant sur le bouton **TTX/MIX** (E2/E4).
- Appuyez sur le bouton coloré correspondant au sujet que vous voulez sélectionner ; (les sujets disponibles sont listés sur la ligne d'informations d'état).
- Appuyez sur le bouton rouge pour afficher la page précédente. Appuyez sur le bouton vert pour afficher la page suivante.
- Appuyez de nouveau sur le bouton **TV** (E1) pour quitter l'affichage de texte.

Mémorisation de pages télétexte

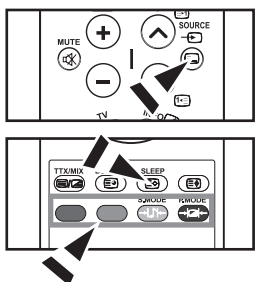

Vous pouvez mémoriser jusqu'à quatre pages télétexte pour les visualiser ultérieurement à votre convenance.

- Sélectionnez le mode **LIST** à l'aide du bouton **SOURCE** (E5).
➤ Le bouton **SOURCE** (E5) sert à basculer entre les modes LIST et FLOF.
- Appuyez sur le bouton coloré correspondant à la page qui sera remplacée.
- Entrez le nouveau numéro de page à l'aide des boutons numériques.
- Répétez les étapes 2 et 3 pour chaque page à enregistrer en utilisant chaque fois un bouton de couleur différente.
- Appuyez sur le bouton **SLEEP** (E8) jusqu'à ce que les blocs correspondants clignotent.

Paramétrage du logiciel PC (Basé sur Windows XP)

Les paramètres d’affichage de Windows pour un ordinateur courant sont affichés ci-dessous. Les écrans sur votre PC seront probablement différents, selon votre version de Windows et votre carte vidéo. Même si vos écrans sont différents, des informations de configuration de base identiques seront applicables dans pratiquement tous les cas. (Si ce n’est pas le cas, contactez le fabricant de votre ordinateur ou un revendeur Samsung.)

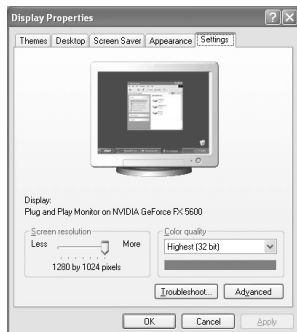

1. Cliquez sur “Panneau de configuration” dans le menu Démarrer de Windows.
2. Lorsque vous êtes sur l’écran du panneau de configuration, cliquez sur “Apparences et Thèmes” et une boîte de dialogue Propriétés de l’affichage apparaît.
3. Lorsque vous êtes sur l’écran du panneau de configuration cliquez sur “Affichage” et une boîte de dialogue Propriétés de l’affichage apparaît.
4. Allez sur l’onglet “Panneau de configuration” dans la boîte de dialogue. Réglage correct de la taille (résolution):
Optimale: 640 X 480

Si votre boîte de dialogue des paramètres d’affichage comporte une option de fréquence verticale, la valeur correcte est “60” ou “60 Hz”. Sinon cliquez sur “OK” et quittez la boîte de dialogue.

Modes d’affichage

La position et la taille de l’écran varient en fonction du type et de la résolution du moniteur du PC. Les résolutions du tableau sont recommandées (toutes les résolutions comprises dans les limites sont prises en charge).

Mode	Résolution	Fréquence horizontale (kHz)	Fréquence verticale (Hz)	Fréquence d’horloge (MHz)	Sync Polarity (H/V)
VGA	720X400	31,469	70,087	28,322	- / +
	640X480	31,469	59,940	25,175	- / -

- Le mode entrelacé n’est pas pris en charge.
- Il est possible que le téléviseur fonctionne anormalement si un format vidéo non standard est sélectionné.

Sélection du PC

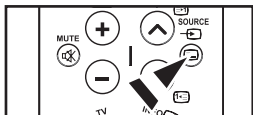
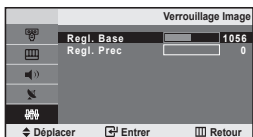

Réglage de base et réglage fin de l'image (Verrouillage Image):

Le but du réglage de la qualité de l'image est d'éliminer ou de réduire le bruit parasite de l'image (défauts). Si le bruit parasite n'est pas éliminé en effectuant uniquement une syntonisation fine, réglez la fréquence du mieux que vous pouvez (approximative) puis effectuez à nouveau une syntonisation plus fine. Une fois le bruit parasite réduit, réajustez l'image pour l'aligner au centre de l'écran.

1. Présélection: Appuyez sur le bouton **SOURCE** pour sélectionner le mode **PC**.
2. Appuyez sur le bouton **MENU** pour afficher le menu.
Appuyez sur le bouton ▲ ou ▼ pour sélectionner "Configuration", puis sur la touche **ENTER**.
3. Appuyez sur le bouton ▲ ou ▼ pour sélectionner "PC", puis sur la touche **ENTER**.
4. Appuyez sur le bouton **ENTER** pour sélectionner "Verrouillage Image".
5. Appuyez sur le bouton ▲ ou ▼ pour sélectionner "Regl. Base" ou "Regl. Prec", puis sur la touche **ENTER**.
6. Appuyez sur le bouton ◀ ou ▶ pour régler la qualité de l'écran.
Appuyez sur le bouton **ENTER**.
7. Appuyez sur le bouton **EXIT** pour quitter le menu.

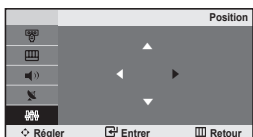

Changement de la position de l'image (Position):

Réglez la position de l'écran du PC si elle n'est pas adaptée à l'écran du téléviseur.

1. Suivez les instructions 1 à 3 de "Réglage de base et réglage fin de l'image (Verrouillage Image)".
2. Appuyez sur le bouton ▲ ou ▼ pour sélectionner "Position", puis sur la touche **ENTER**.
3. Appuyez sur le bouton ▲ ou ▼ pour régler la position horizontale.
Appuyez sur le bouton ◀ ou ▶ pour régler la position verticale.
Appuyez sur le bouton **ENTER**.
4. Appuyez sur le bouton **EXIT** pour quitter le menu.

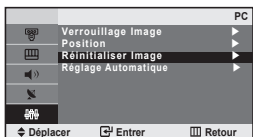

Initialisation des réglages d'image (Réinitialiser Image):

Vous pouvez ramener tous les réglages d'image à leur valeur par défaut.

1. Suivez les instructions 1 à 3 de "Réglage de base et réglage fin de l'image (Verrouillage Image)".
2. Appuyez sur le bouton ▲ ou ▼ pour sélectionner "Réinitialiser Image", puis sur la touche **ENTER**.
3. Appuyez sur le bouton **EXIT** pour quitter le menu.

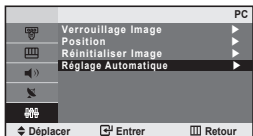

Réglage automatique de l'écran PC (Réglage Automatique) :

Le réglage automatique permet l'autoréglage de l'écran du PC par rapport au signal vidéo PC entrant. Les valeurs Regl. Prec, Regl. Base et Position sont réglées automatiquement.

1. Suivez les instructions 1 à 3 de "Réglage de base et réglage fin de l'image (Verrouillage Image)".
2. Appuyez sur le bouton ▲ ou ▼ pour sélectionner "Réglage Automatique", puis sur la touche **ENTER**.
3. Appuyez sur le bouton **EXIT** pour quitter le menu.

RECOMMENDATIONS FOR USE

Dépannage : Avant de contacter le personnel du service d'assistance

Aucune image ou aucun son	<ul style="list-style-type: none"> • Vérifiez que la prise est bien branchée à une prise murale. • Vérifiez que vous avez appuyé sur le bouton POWER situé sur la façade de votre téléviseur. • Vérifiez les paramètres de contraste et de luminosité. • Vérifiez le volume.
Image normale mais aucun son	<ul style="list-style-type: none"> • Vérifiez le volume. • Vérifiez si le bouton MUTE de la télécommande a été touché.
Aucune image ou une image en noir et blanc	<ul style="list-style-type: none"> • Réglez les paramètres de couleur. • Vérifiez que le système d'émission sélectionné est correct.
Interférence du son et de l'image	<ul style="list-style-type: none"> • Essayez d'identifier l'appareil électrique qui perturbe le téléviseur et éloignez-le. • Branchez le téléviseur sur une autre prise.
Image neigeuse ou floue, son déformé	<ul style="list-style-type: none"> • Vérifiez l'orientation, l'emplacement et les connexions de votre antenne. Cette interférence est souvent due à l'utilisation d'une antenne intérieure.
Dysfonctionnements de la télécommande	<ul style="list-style-type: none"> • Remplacez les piles de la télécommande. • Nettoyez la partie supérieure de la télécommande (zone d'émission des signaux). • Vérifiez les connecteurs des piles.
Le message "Vérif. câble signal" s'affiche.	<ul style="list-style-type: none"> • Assurez-vous que le câble de signal est bien branché au PC ou aux sources vidéo. • Assurez-vous que les sources vidéo ou le PC sont allumés.
En mode PC, le message "Mode non pris en charge" s'affiche.	<ul style="list-style-type: none"> • Vérifiez la résolution maximale et la fréquence de l'adaptateur vidéo. • Comparez ces valeurs aux données des modes d'affichage.
L'écran est noir et le témoin d'alimentation clignote à intervalle régulier.	<ul style="list-style-type: none"> • Sur votre ordinateur, allez sur : Alimentation, Câble de signal. • Le mode de gestion d'alimentation est activé.

Le panneau LCD TFT est doté de sous-pixels (921 600) exigeant le déploiement d'une technologie sophistiquée. Il se peut cependant que quelques pixels clairs ou foncés apparaissent sur l'écran. Ces pixels n'auront aucune incidence sur les performances du produit.

Spécifications techniques et environnementales

Nom du modèle	LE20S8
Taille de l'écran (diagonale)	20 pouces
Résolution PC	640 X 480 @ 60 Hz
Son	
Sortie	3W X 2
Dimensions (L x P x H)	
Corps	574 mm X 70 mm X 428 mm
Avec pied	574 mm X 196 mm X 468 mm
Poids avec support	8 kg
Considérations environnementales	
Température de fonctionnement	de 10 °C à 40 °C (de 50 °F à 104 °F)
Humidité au cours du fonctionnement	de 10 % à 80 %, sans condensation
Température de stockage	de -20 °C à 45 °C (de -4 °F à 113 °F)
Humidité sur le lieu de stockage	de 5 % à 95 %, sans condensation

- La conception et les spécifications sont susceptibles de changer sans préavis.
- Ce périphérique est un appareil numérique de classe B.
- Pour les caractéristiques d'alimentation et de consommation électrique, voir l'étiquette fixée au produit.

Vorsichtsmaßnahmen beim Anzeigen von Standbildern

Ein Standbild kann zu einer dauerhaften Beschädigung des Fernsehbildschirms führen.

- Zeigen Sie kein Standbild länger als 2 Stunden auf dem LCD-Monitor an, da das Bild auf diese Weise einbrennen kann. Das Einbrennen von Standbildern wird auch als "Bildkonservierung" bezeichnet.

Sie können das Einbrennen vermeiden, indem Sie die Helligkeit und den Kontrast des Monitors beim Anzeigen von Standbildern verringern.

-  Bei Wiedergabe im Format 4:3 über einen längeren Zeitraum können bedingt durch die unterschiedliche Lichtemission Nachbilder der Ränder links, rechts und in der Mitte des Bildschirms auftreten. DVD- oder Spielekonsole-Wiedergabe können einen ähnlichen Effekt verursachen. Schäden, die durch die o. g. Effekte verursacht wurden, unterliegen nicht der Garantie.
- Die kontinuierliche Anzeige von Standbildern von Videospielen oder vom PC über einen gewissen Zeitraum hinaus kann partielle Nachbilder verursachen. Um diesen Effekt zu verhindern, verringern Sie Helligkeit und Kontrast, wenn Sie Standbilder anzeigen möchten.

Inhalt

ANSCHLIESSEN UND VORBEREITEN DES FERNSEHGERÄTS

◆ Lieferumfang	2
◆ Anbringen des Fußes	2
◆ Anbringen der Wandhalterung	2
◆ Bedienfeld	3
◆ Anschlussfeld	4
◆ Fernbedienung	5
◆ Batterien in die Fernbedienung montieren	6
◆ Ein- und Ausschalten	6
◆ Schalten des Fernsehgeräts in den Standby-Modus	6
◆ Plug & Play	6

EINSTELLEN DER KANÄLE

◆ Kanäle automatisch speichern	7
◆ Kanäle manuell speichern	8
◆ Kanäle bearbeiten	9
◆ Gespeicherte Kanäle sortieren	9
◆ Kanalnamen zuweisen	10
◆ Senderfeinabstimmung durchführen	10

EINSTELLEN DES BILDES

◆ Bildstandard ändern	11
◆ Benutzereinstellung Bild anpassen	11
◆ Farbwert ändern	12
◆ Farbeinstellungen ändern	12

EINSTELLEN DES TONS

◆ Tonwiedergabestandard ändern	13
◆ Lautstärke automatisch einstellen	13
◆ Kopfhörer anschließen	13

EINSTELLEN DER ZEIT

◆ Uhrzeit einstellen und anzeigen	14
◆ Stellen der Einschlafschaltuhr	14
◆ Fernseher automatisch ein- und ausschalten	15

VORNEHMEN SONSTIGER EINSTELLUNGEN

◆ Sprache der Bedienung wählen	15
◆ Anzeigen eines blauen Bildschirms	16
◆ Signalquelle auswählen	16
◆ Signalquellennamen bearbeiten	16

VERWENDEN DER VIDEOTEXT-FUNKTION

◆ Videotextdecoder	17
◆ Anzeigen von Videotextinformationen	17
◆ Auswählen einer bestimmten Videotextseite	18
◆ Auswählen einer Videotextseite mit Fasttext	18
◆ Videotext-Seiten speichern	18

KONFIGURIEREN DES PCS

◆ Installation der PC-Software (Unter Windows XP) ...	19
◆ Anzeigemodi	19
◆ PC auswählen	20

EMPFEHLUNGEN FÜR DEN BETRIEB

◆ Fehlerbehebung: Vor der Kontaktaufnahme mit dem Kundendienst	21
◆ Technische Daten und Umgebungsbedingungen	21



Symbole

Tastendruck



Wichtig



Hinweis



Zielwahltaaste

ANSCHLIESSEN UND VORBEREITEN DES FERNSEHGERÄTS

Lieferumfang

Überprüfen Sie die Verpackung Ihres LCD-Fernsehgeräts auf Vollständigkeit. Sollten Teile fehlen, wenden Sie sich bitte an Ihren Händler.

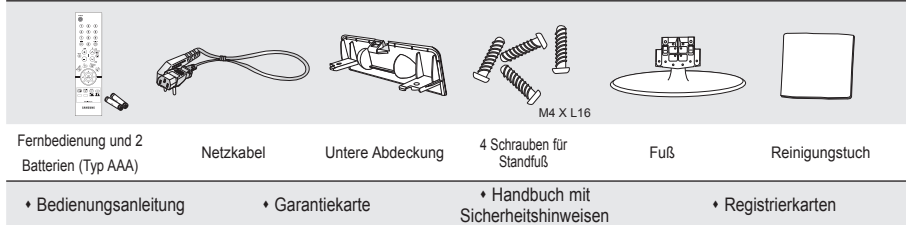

➤ Garantiekarte / Handbuch mit Sicherheitshinweisen / Registrierkarte (nicht überall verfügbar)

Anbringen des Fußes

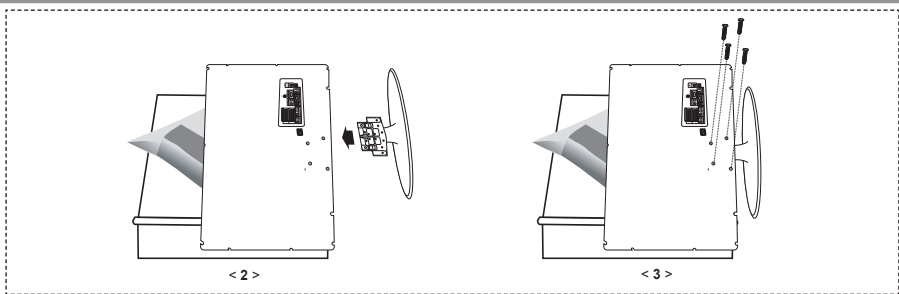

1. Legen Sie das Fernsehgerät mit dem Bildschirm nach unten auf ein weiches Tuch auf einem Tisch.
2. Setzen Sie den Standfuß in die Aussparung an der Unterseite des Fernsehgeräts ein.
3. Führen Sie die Schraube in die angegebene Bohrung ein, und ziehen Sie sie fest.

Anbringen der Wandhalterung

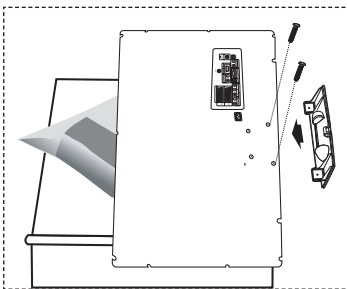

Mit der separat erhältlichen Wandhalterung können Sie das Fernsehgerät an einer Wand befestigen.

Detaillierte Informationen zum Montieren der Wandhalterung finden Sie in den Anweisungen, die im Lieferumfang der Wandhalterung enthalten sind. Lassen Sie sich beim Anbringen der Wandmontagehalterung von einem Techniker helfen. Samsung Electronics haftet nicht für Schäden an Gerät oder Personen, wenn die Montage vom Kunden selbst durchgeführt wird.



Installieren Sie die Wandhalterung nicht bei angeschaltetem Fernsehgerät. Sie könnten dabei einen Stromschlag erhalten und sich verletzen.

- Entfernen Sie den Fuß, und decken Sie die Aussparung an der Unterseite des Fernsehgeräts mit einer Abdeckung ab und befestigen Sie diese mit zwei Schrauben.

Bedienfeld

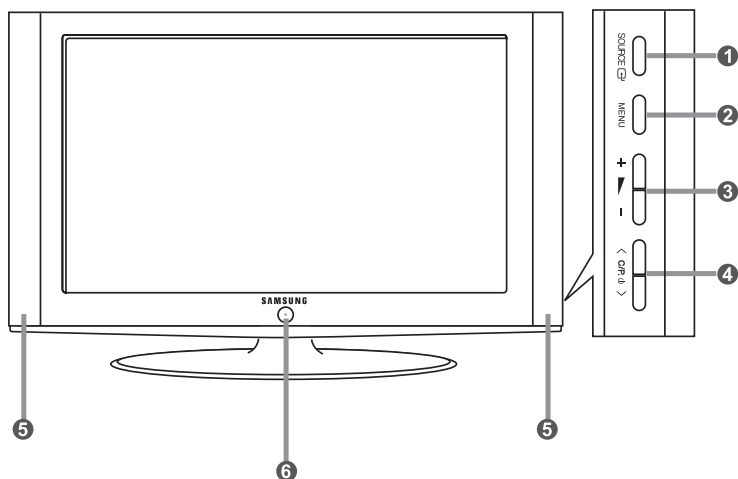

➤ Die Produktfarbe und -form kann je nach Modell unterschiedlich sein.

- 1 SOURCE** 

Schaltet zwischen allen verfügbaren Signalquellen um (TV - Ext. - AV - S-Video - PC). Im Bildschirmmenü können Sie diese Taste wie die Taste **ENTER** auf der Fernbedienung verwenden.
- 2 MENU**

Drücken Sie diese Taste, um ein Bildschirmmenü zu den Funktionen des TVGeräts einzublenden.
- 3 + -**

Drücken Sie diese Tasten, um die Lautstärke zu erhöhen oder zu verringern. Im Bildschirmmenü können Sie die Schaltflächen + - wie die Tasten ◀ und ▶ auf der Fernbedienung verwenden.
- 4 < C/P >**

Kanäle wechseln. Im Bildschirmmenü können Sie die Tasten < C/P > wie die Tasten ▲ und ▼ auf der Fernbedienung verwenden. (Ohne Fernbedienung kann der Fernseher über die Kanalwahltasten eingeschaltet werden.)
- 5 Lautsprecher**
- 6  (Netztaste)**

Drücken Sie diese Taste, um das TV-Gerät ein- und auszuschalten.

Stromversorgungsanzeige
Blinkt und schaltet sich aus bei eingeschalteter Stromversorgung; leuchtet auf im Standbymodus.

Fernbedienungssensor
Zielen Sie mit der Fernbedienung auf diesen Sensor am Fernsehgerät.

Anschlussfeld

➤ Die Produktfarbe und -form kann je nach Modell unterschiedlich sein.

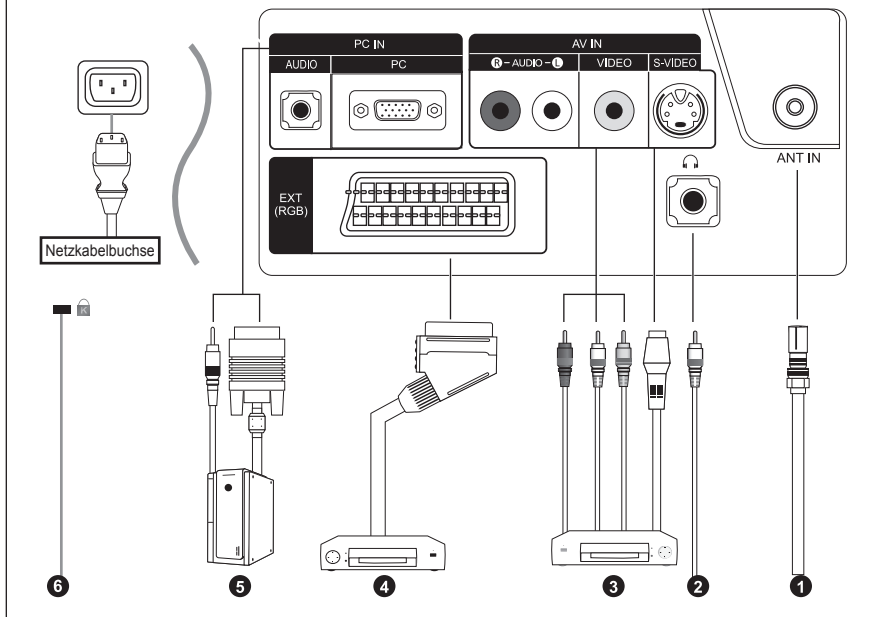

- Wenn Sie ein externes Gerät an das Fernsehgerät anschließen möchten, muss das Gerät unbedingt ausgeschaltet sein.
- Achten Sie beim Anschließen von Kabeln an die Ausgänge des Geräts darauf, dass die Kabel den entsprechenden farbcodierten Anschlüssen zugeordnet werden.

1 An der Antenne oder am Kabelfernsehtnetz anschließen

Damit die Fernsehkanäle korrekt empfangen werden, muss der Monitor an eine der folgenden Signalquellen angeschlossen sein:

- Terrestrische Antenne / Kabelfernsehanschluss / Satellitenempfänger

3 Connecting External A/V Devices

- Schließen Sie ein Cinch- oder ein S-Video-Kabel (optional) an ein geeignetes externes A/V-Gerät an (z. B. einen Videorekorder, DVD-Player oder Camcorder).

- Verbinden Sie den Audioausgang "R - AUDIO - L" auf der Rückseite des Fernsehgeräts über Cinch-Audiokabel (optional) mit dem entsprechenden Audioausgang des A/V -Geräts.

- Kopfhörer können an den Kopfhöreranschluss (2) auf der Rückseite des Fernsehgeräts angeschlossen werden. Wenn Kopfhörer angeschlossen sind, ist die Tonwiedergabe über die eingebauten Lautsprecher abgeschaltet.

4 Set-Top-Box, Videorecorder oder DVD-Gerät anschließen

- Schließen Sie das SCART-Kabel (optional) des Videorecorders oder DVD-Geräts an den SCART-Anschluss des Videorecorders oder DVD-Geräts an.

- Wenn Sie sowohl Set-Top-Box als auch Videorecorder (oder DVD-Gerät) anschließen möchten, verbinden Sie die Set-Top-Box mit dem Videorecorder (oder DVD-Gerät) und den Videorecorder (oder das DVD-Gerät) mit dem Fernsehgerät.

5 Computer anschließen

- Verbinden Sie die PC-Eingangsbuchse "PC IN (PC)" auf der Rückseite des Fernsehgeräts über ein D-Sub-Kabel (optional) mit der Grafikkarte des Computers.

- Verbinden Sie den Audioausgang der Soundkarte des Computers über das Stereoaudiokabel (optional) mit dem Eingang "PC IN (AUDIO)" auf der Rückseite des Fernsehgeräts.

6 Kensington-Schloss

- Das Kensington-Schloss (optional) dient zur Sicherung des Fernsehgeräts bei Verwendung an einem öffentlichen Ort.

- Wenn Sie ein Schloss verwenden möchten, wenden Sie sich an den Händler, bei dem Sie das Fernsehgerät erworben haben.

- Die Position des Kensington-Schlusses ist modellabhängig.

Fernbedienung

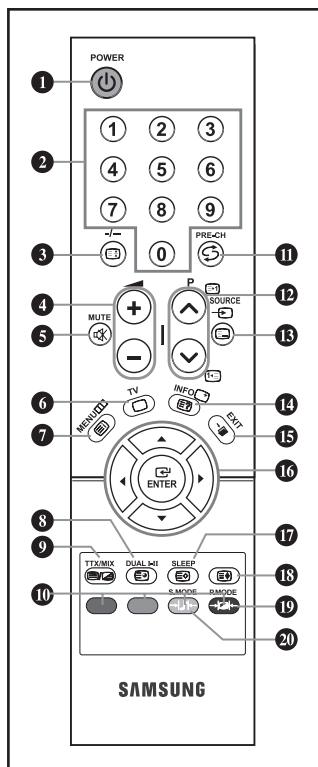

- 1 Standby-Taste des Fernsehgeräts
- 2 Zifferntasten für direkte Kanalwahl
- 3 Taste zum Auswählen von ein-/zweistelligen Programmplätzen
- 4 ☉: Lautstärkeerhöhung
☹: Lautstärkeverminderung
- 5 Ton vorübergehend ausschalten
- 6 Modus TV direkt aufrufen
- 7 OSD-Menü anzeigen
- 8 Audioeffektauswahl
- 11 Voriger Sender
- 12 P☉: Nächster Sender
P☹: Voriger Sender
- 13 Wahl verfügbarer Quellen
- 14 Informationen zur aktuellen Sendung anzeigen
- 15 OSD-Menü ausblenden
- 16 Den Cursor im Menü
- 17 Sleep-Timer aktivieren/stellen
- 19 Bildeffekt wählen
- 20 Audiomodusauswahl

Videotext-Funktionen

- 3 Standbild
- 6 Videotextanzeige verlassen
- 7 Videotext-Index
- 8 Untergeordnete Seite
- 9 Videotext anzeigen / Videotext und Fernsehübertragung zugleich anzeigen
- 10 Fasttext-Thema auswählen
- 12 P☉: Nächste Seite
P☹: Vorige Seite
- 13 Navigationsart wechseln (LIST/FLOF)
- 14 Seite aufdecken
- 17 Seite speichern
- 18 Textgröße wählen

> Die Funktion der Fernbedienung kann durch helle Lichteinstrahlung beeinträchtigt werden.

> Weitere Informationen finden Sie in den folgenden Anweisungen.



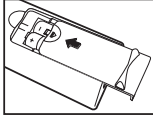
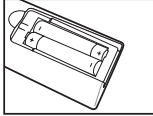
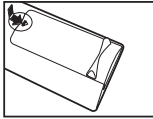

Batterien in die Fernbedienung montieren



1. Nehmen Sie die Batteriefachabdeckung ab.
 2. Legen Sie zwei AAA-Batterien ein.
 - > Achten Sie darauf, dass die Pole der Batterien wie im Batteriefach angezeigt ausgerichtet sind.
 3. Schieben Sie die Abdeckung wieder auf die Fernbedienung.
 - > Wenn die Fernbedienung für einen längeren Zeitraum nicht verwendet wird, nehmen Sie die Batterien heraus, und lagern Sie sie an einem kühlen, trockenen Ort. Die Fernbedienung funktioniert bis zu einer Entfernung von 7 m zum Fernseher. (Bei normaler Nutzung des Fernsehers halten die Batterien ungefähr ein Jahr.)
- > **Sollte die Fernbedienung nicht funktionieren, überprüfen Sie Folgendes:**
1. Ist das Fernsehgerät eingeschaltet?
 2. Wurden der Plus- und Minuspol der Batterien vertauscht?
 3. Sind die Batterien leer?
 4. Liegt ein Stromausfall vor oder ist das Netzkabel des Fernsehgeräts nicht eingesteckt?
 5. Befindet sich eine Leuchtstoffröhre oder ein Neonschild in der Nähe?
- > Batterien und Akkus gehören nicht in den Hausmüll. Als Verbraucher sind Sie verpflichtet, alte Batterien und Akkus zur umweltschonenden Entsorgung zurückzugeben. Sie können alte Batterien und Akkus bei den öffentlichen Sammelstellen in Ihrer Gemeinde oder überall dort abgeben, wo Batterien und Akkus der betreffenden Art verkauft werden.

Ein- und Ausschalten

Das Netzkabel ist auf der Rückseite des Geräts angeschlossen.

1. Schließen Sie das Netzkabel an eine geeignete Netzsteckdose an.
 - > Die Standby-Anzeige auf der Vorderseite des Geräts leuchtet auf.
2. Drücken Sie die Taste **POWER**  auf dem Bedienfeld des Fernsehgeräts.
 - > Das Programm, das Sie zuletzt gesehen haben, wird automatisch angezeigt.
3. Drücken Sie auf der Fernbedienung die Zifferntasten (0-9) oder eine der Programmplatz-Wahlstasten ( / ) oder drücken Sie rechts auf dem Bedienfeld die Taste **< C.R. >**.
 - > Wenn Sie das Gerät zum ersten Mal einschalten, können Sie die Sprache auswählen, in der die Menüs angezeigt werden.
4. Um das Gerät auszuschalten, drücken Sie erneut die Taste **POWER** .

Schalten des Fernsehgeräts in den Standby-Modus



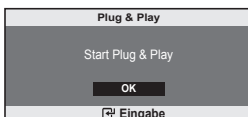

Zur Verringerung des Stromverbrauchs kann das Gerät in den Standby-Modus geschaltet werden. Der Standby-Modus ist nützlich, wenn Sie das Gerät vorübergehend ausschalten möchten (z. B. während einer Mahlzeit).

1. Drücken Sie auf der Fernbedienung die Taste **POWER** .
 - > "Der Bildschirm wird ausgeschaltet, und auf der Vorderseite des Fernsehgeräts leuchtet die Standby-Anzeige auf."
2. Drücken Sie einfach erneut die Taste **POWER** , eine Zifferntaste (**0-9**) oder die Kanalwechsellaste ( / ) um das Gerät wieder einzuschalten.
 - > Lassen Sie das Gerät nicht für längere Zeit im Standby-Modus (z. B. wenn Sie verreist sind). Ziehen Sie sicherheitshalber den Netzstecker und trennen Sie das Antennenkabel.

Plug & Play



Wenn das Fernsehgerät zum ersten Mal eingeschaltet wird, werden automatisch einige Grundeinstellungen abgefragt. Die folgenden Einstellungen können vorgenommen werden.



1. Drücken Sie auf der Fernbedienung die Taste **POWER**  Die Meldung "Start Plug & Play" wird angezeigt und "OK" ist ausgewählt. Drücken Sie die Taste **ENTER** .
2. Wählen Sie die entsprechende Sprache aus, indem Sie die Taste **▲** oder **▼** drücken. Bestätigen Sie Ihre Auswahl mit der Taste **ENTER** .
3. Die Meldung "Antenneneingang prüfen" wird eingeblendet. Das Kästchen "OK" ist ausgewählt. Drücken Sie die Taste **ENTER** .
 - > Überprüfen Sie, ob das Antennenkabel richtig angeschlossen ist.

4. Wählen Sie die entsprechende Land aus, indem Sie die Taste ▲ oder ▼ drücken. Bestätigen Sie Ihre Auswahl mit der Taste **ENTER** .
5. Das Menü "Autom. speichern" wird mit der aktivierten Option "Start" angezeigt. Drücken Sie die Taste **ENTER** .
 - Die Kanalsuche wird automatisch gestartet und beendet.
 - Wenn Sie alle verfügbaren Sender gespeichert haben, wird das Menü "Uhr stellen" angezeigt.
 - Zum Unterbrechen des Speichervorgangs zu einem beliebigen Zeitpunkt drücken Sie die Taste **ENTER** .
6. Drücken Sie die Taste **ENTER** .
 - Wählen Sie die "Stunde" und "Minute" aus, indem Sie die Taste ◀ oder ▶ drücken. Stellen Sie die "Stunde" und "Minute" ein, indem Sie die Taste ▲ oder ▼ drücken.
 - Sie können die Stunden und Minuten auch einstellen, indem Sie die Zifferntasten auf der Fernbedienung drücken.
7. Bestätigen Sie die vorgenommenen Einstellungen mit der Taste **ENTER** . Die Meldung "Wir wünschen gute Unterhaltung!" wird angezeigt.

- ◆ **Sprache:** Wählen Sie mit dieser Option die gewünschte Sprache aus.
 - ◆ **Land:** Wählen Sie mit dieser Option das gewünschte Land aus.
 - ◆ **Autom. speichern:** Wählen Sie diese Option aus, um Sender im Empfangsbereich des Geräts automatisch zu suchen und zu speichern.
 - ◆ **Uhr stellen:** Wählen Sie diese Option aus, um die Uhr des Fernsehgeräts auf die aktuelle Uhrzeit einzustellen.



So setzen Sie diese Funktion zurück...







1. Drücken Sie die Taste **MENU**, um das Menü anzuzeigen. Drücken Sie die Taste ▲ oder ▼, um "Einstellungen" auszuwählen, und drücken Sie dann die Taste **ENTER** .
2. Drücken Sie die Taste ▲ oder ▼, um "Plug & Play", auszuwählen, und drücken Sie dann die Taste **ENTER** .
3. Die Meldung zum "Starten von Plug & Play" wird angezeigt. (Informationen hierzu finden Sie auf Seite 6)

EINSTELLEN DER KANÄLE

Kanäle automatisch speichern



Sie können den verfügbaren Frequenzbereich nach Kanälen absuchen (die Verfügbarkeit ist von Land zu Land verschieden). Automatisch zugewiesene Programmnummern entsprechen unter Umständen nicht den gewünschten Programmnummern. Sie können jedoch die Programmnummern manuell sortieren und nicht gewünschte Kanäle löschen.

1. Drücken Sie die Taste **MENU**, um das Menü anzuzeigen. Drücken Sie die Taste ▲ oder ▼, um "Kanal" auszuwählen, und drücken Sie dann die Taste **ENTER** .
2. Drücken Sie die Taste **ENTER** , um "Land" auszuwählen.
3. Wählen Sie die entsprechende Land aus, indem Sie die Taste ▲ oder ▼ drücken. Bestätigen Sie Ihre Auswahl mit der Taste **ENTER** .
4. Drücken Sie die Taste ▲ oder ▼, um "Autom. speichern" zu wählen, und drücken Sie dann die Taste **ENTER** .
5. Drücken Sie die Taste **ENTER** , um "Start" auszuwählen.
 - Das Fernsehgerät beginnt mit dem Speichern aller verfügbaren Sender.
 - Sie können die Taste **ENTER**  jederzeit drücken, um den Speichervorgang zu unterbrechen und zum Menü "Kanal" zurückzukehren.
6. Wenn Sie alle verfügbaren Sender gespeichert haben, wird das Menü "Sortieren" angezeigt. (Informationen hierzu finden Sie auf Seite 9)

Kanäle manuell speichern

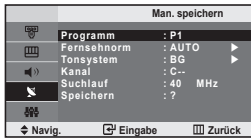

Sie können bis zu 100 Kanäle, einschließlich Kabelkanälen, speichern. Bei der manuellen Kanalspeicherung haben Sie folgende Optionen:

- ◆ **Gefundene Kanäle speichern oder nicht.**
- ◆ **Die Programmnummer des jeweiligen gespeicherten Kanals bestimmen.**



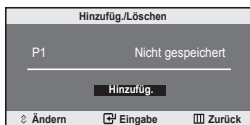

1. Drücken Sie die Taste **MENU**, um das Menü anzuzeigen. Drücken Sie die Taste **▲** oder **▼**, um "Kanal" auszuwählen, und drücken Sie dann die Taste **ENTER** .
2. Drücken Sie die Taste **▲** oder **▼**, um "Man. speichern" auszuwählen, und drücken Sie dann die Taste **ENTER** .
3. Drücken Sie die Taste **ENTER** , um "Programm" auszuwählen.
4. Um einem Sender eine Programmnummer zuzuweisen, suchen Sie mit der Taste **▲** oder **▼** die richtige Nummer, und drücken Sie dann die Taste **ENTER** .
5. Drücken Sie die Taste **▲** oder **▼**, um "Fernsehnorm" auszuwählen, und drücken Sie dann die Taste **ENTER** .
6. Wählen Sie den erforderlichen Farbstandard aus, indem Sie wiederholt die Taste **▲** oder **▼** drücken und dann die Taste **ENTER**  drücken.
7. Drücken Sie die Taste **▲** oder **▼**, um "Tonsystem" auszuwählen, und drücken Sie dann die Taste **ENTER** .
8. Wählen Sie den erforderlichen Audiostandard aus, indem Sie wiederholt die Taste **▲** oder **▼** drücken und dann die Taste **ENTER**  drücken.
> Falls kein oder nur schlechter Ton zu hören sein sollte, wählen Sie ein anderes Tonsystem aus.
9. Wenn Ihnen Nummer des zu speichernden Kanals bekannt ist, drücken Sie die Taste **▲** oder **▼**, um "Kanal" auszuwählen. Drücken Sie die Taste **ENTER** . Wählen Sie mit der Taste **▲** oder **▼** die Option **C** (Antennenkanal) oder **S** (Kabelkanal) aus. Drücken Sie die Taste **▶**, um den Kanal auszuwählen. Wählen Sie mit den Tasten **▲** oder **▼** die gewünschte Nummer, und drücken Sie dann die Taste **ENTER** .
> Kanal-modus: **P** (Programm-Modus)
C (Antennenkanalmodus)
S (Kabelkanal-Modus)
> Sie können die Kanalnummer auch mit den Zifferntasten der Fernbedienung einstellen.
10. Wenn Sie den Programmplatz des gewünschten Senders nicht kennen, wählen Sie mit den Tasten **▲** oder **▼** die Option "Suchlauf" aus. Drücken Sie die Taste **ENTER** . Zum Starten des Suchlaufs drücken Sie die Taste **▲** oder **▼** und anschließend die Taste **ENTER** .
11. Drücken Sie die Taste **▲** oder **▼**, um "Speichern" auszuwählen, und drücken Sie dann die Taste **ENTER** .
Drücken Sie die Taste **▲** oder **▼**, um "OK" auszuwählen, und drücken Sie dann die Taste **ENTER** .
12. Wiederholen Sie die Schritte 3 bis 11 für jeden weiteren Sender, den Sie speichern möchten.

- ◆ **Programm:** Wählen Sie mit dieser Option einen Programmplatz für den Sender aus.
- ◆ **Fernsehnorm:** Stellen Sie mit dieser Option die Fernsehnorm ein.
- ◆ **Tonsystem:** Stellen Sie mit dieser Option das Tonsystem ein.
- ◆ **Kanal:** Wählen Sie mit dieser Option einen Sender aus.
- ◆ **Suchlauf:** Wählen Sie diese Option aus, um die Sendefrequenz des Senders zu ermitteln.
- ◆ **Speichern:** Wählen Sie diese Option aus, um die Einstellungen zu speichern.

Kanäle bearbeiten



Sie haben die Möglichkeit, bei der Kanalsuche gefundene Kanäle zu überspringen. Wenn Sie dann die gespeicherten Kanäle urchlaufen, werden die entsprechenden Kanäle nicht angezeigt. Alle Kanäle, die nicht ausdrücklich übersprungen werden sollen, werden angezeigt.





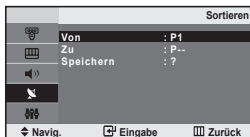



1. Verwenden Sie die Nummerntasten, um den hinzuzufügenden oder zu löschenden Sender direkt auszuwählen.
2. Drücken Sie die Taste **MENU**, um das Menü anzuzeigen. Drücken Sie die Taste **▲** oder **▼**, um "Kanal" auszuwählen, und drücken Sie dann die Taste **ENTER** .
3. Drücken Sie die Taste **▲** oder **▼**, um "Hinzufüg./Löschen" auszuwählen, und drücken Sie dann die Taste **ENTER** .
4. Durch wiederholtes Drücken der Taste **ENTER**  schalten Sie zwischen dem Hinzufügen und dem Löschen von Sendern um.
5. Drücken Sie die Tasten **P**  oder **P**  um zum gewünschten Programmplatz zu wechseln, und wiederholen Sie die oben beschriebenen Schritte.
6. Zum Beenden drücken Sie die Taste **EXIT**.
> Mit den Zifferntasten auf der Fernbedienung können Sie jeden Sender (einschließlich gelöschter Sender) anzeigen.

Gespeicherte Kanäle sortieren



Sie können die Nummern von zwei Kanälen austauschen, um:

- ◆ Die numerische Reihenfolge zu ändern, in der die Kanäle automatisch gespeichert wurden.
- ◆ Den Kanälen, die Sie am häufigsten sehen, einfach zu merkende Nummern zuzuweisen.

1. Drücken Sie die Taste **MENU**, um das Menü anzuzeigen. Drücken Sie die Taste **▲** oder **▼**, um "Kanal" auszuwählen, und drücken Sie dann die Taste **ENTER** .
2. Drücken Sie die Taste **▲** oder **▼**, um "Sortieren" auszuwählen, und drücken Sie dann die Taste **ENTER** .
3. Drücken Sie die Taste **ENTER** , um "Von" auszuwählen. Drücken Sie wiederholt die Taste **▲** oder **▼**, bis der zu ändernde Programmplatz angezeigt wird. Drücken Sie die Taste **ENTER** .
4. Drücken Sie die Taste **▲** oder **▼**, um "Zu" auszuwählen, und drücken Sie dann die Taste **ENTER** . Drücken Sie wiederholt die Taste **▲** oder **▼**, bis die gewünschte neue Nummer des Programmplatzes angezeigt wird. Drücken Sie die Taste **ENTER** .
5. Drücken Sie die Taste **▲** oder **▼**, um "Speichern" auszuwählen, und drücken Sie dann die Taste **ENTER** , Drücken Sie die Taste **▲** oder **▼**, um "OK" auszuwählen, und drücken Sie dann die Taste **ENTER** .
> Der ausgewählte Kanal wird mit dem zuvor unter der entsprechenden Nummer gespeicherten Kanal ausgetauscht.
6. Wiederholen Sie die Schritte 3 und 5 für jeden weiteren Kanal, dem Sie eine neue Nummer zuweisen möchten.
7. Zum Beenden drücken Sie die Taste **EXIT**.

Kanalnamen zuweisen

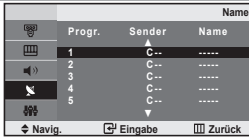

Kanalnamen werden automatisch zugewiesen, sofern Kanalinformationen ausgestrahlt werden. Diese Namen können geändert werden, so dass Sie neue Namen vergeben können.

1. Drücken Sie die Taste **MENU**, um das Menü anzuzeigen.
Drücken Sie die Taste **▲** oder **▼**, um "Kanal" auszuwählen, und drücken Sie dann die Taste **ENTER**
2. Drücken Sie die Taste **▲** oder **▼**, um "Name" auszuwählen, und drücken Sie dann die Taste **ENTER** .
3. Wählen Sie ggf. den Kanal aus, der einem neuen Namen zugewiesen werden soll, indem Sie die Taste **▲** oder **▼** drücken. Drücken Sie die Taste **ENTER** .

Wenn Sie...	Drücken Sie...
Einen Buchstaben, eine Zahl oder ein Symbol auswählen möchten	die Taste ▲ oder ▼
Zum nächsten Buchstaben springen möchten	die Taste ▶
Zum vorherigen Buchstaben springen möchten	die Taste ◀
Namen bestätigen	die Taste ENTER .

➤ Ihnen stehen die folgenden Zeichen zur Verfügung: Großbuchstaben (A~Z)
Zahlen (0~9)
Sonderzeichen (-, space)

5. Wiederholen Sie die Schritte 3 bis 4 für jeden Sender, dem Sie einen neuen Namen zuweisen möchten.
6. Zum Beenden drücken Sie die Taste **EXIT**.

Senderfeinabstimmung durchführen

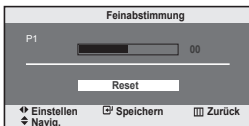

Verwenden Sie die Feinabstimmung, um für bestimmte Sender die Empfangseinstellungen manuell zu optimieren.

1. Verwenden Sie die Zifferntasten, um den Sender, den Sie feinabstimmen möchten, direkt auszuwählen.
2. Drücken Sie die Taste **MENU**, um das Menü anzuzeigen.
Drücken Sie die Taste **▲** oder **▼**, um "Kanal" auszuwählen, und drücken Sie dann die Taste **ENTER** .
3. Drücken Sie die Taste **▲** oder **▼**, um "Feinabstimmung" auszuwählen, und drücken Sie dann die Taste **ENTER** .
4. Drücken Sie die Taste **◀** oder **▶**, bis die gewünschte Einstellung erreicht ist. Drücken Sie die Taste **ENTER** .
5. Zum Beenden drücken Sie die Taste **EXIT**.

➤ Gespeicherte feinabgestimmte Kanäle werden mit einem Sternchen "*" auf der rechten Seite der Kanalnummer im Kanal-Banner markiert. Die Kanalnummer wird dann rot angezeigt.

➤ Wählen Sie zum Zurücksetzen der Feinabstimmung die Option "Reset" aus, indem Sie die Taste **▲** oder **▼** drücken und dann die Taste **ENTER** drücken.

Bildstandard ändern

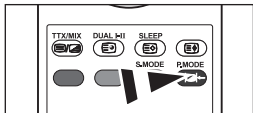

Sie können auch die Taste **P.MODE** auf der Fernbedienung drücken, um eine der Bildeinstellungen auszuwählen.

Sie können den Bildstandard auswählen, der für Ihre Sehgewohnheiten am besten geeignet ist.

1. Drücken Sie die Taste **MENU**, um das Menü anzuzeigen.
Drücken Sie die Taste **▲** oder **▼**, um "Bild" auszuwählen, und drücken Sie dann die Taste **ENTER**.
2. Drücken Sie die Taste **ENTER**, um "Modus" auszuwählen.
3. Drücken Sie die Taste **▲** oder **▼**, um das gewünschten Bildeffekt auszuwählen. Drücken Sie die Taste **ENTER**.
4. Zum Beenden drücken Sie die Taste **EXIT**.

- **Dynamisch:** Wählen Sie diese Option für die Anzeige von hochauflösenden Fernsehbildern bei starker Umgebungsbeleuchtung aus.
- **Standard:** Wählen Sie diese Option für die optimale Anzeige von Fernsehbildern bei normaler Umgebungsbeleuchtung aus.
- **Film:** Wählen Sie diese Option für die optimale Anzeige von Fernsehbildern bei geringer Umgebungsbeleuchtung aus.
- **Custom:** Wählen Sie diese Option aus, um Fernsehbilder entsprechend Ihren eigenen Bildeinstellungen anzuzeigen. (Weitere Informationen finden Sie unter "Benutzereinstellung Bild anpassen")

[PC-Modus]

- **Amusement:** Wählen Sie diese Option für die optimale Anzeige von Fernsehbildern bei normaler Umgebungsbeleuchtung aus.
- **Internet:** Mittlere Helligkeit.
(Für das Anzeigen verschiedener Bilder, z. B. für Text oder Grafiken.)
- **Tekst:** Normale Helligkeit.
(Für Dokumente, die überwiegend Text enthalten, oder Textverarbeitung.)
- **Custom:** Wählen Sie diese Option aus, um Fernsehbilder entsprechend Ihren eigenen Bildeinstellungen anzuzeigen.

➤ Im PC-Modus werden "Amusement", "Internet", "Tekst" und "Aangepast" angezeigt.

Benutzereinstellung Bild anpassen



Das Gerät verfügt über mehrere Einstellmöglichkeiten für die Bildqualität.

1. Drücken Sie die Taste **MENU**, um das Menü anzuzeigen.
Drücken Sie die Taste **▲** oder **▼**, um "Bild" auszuwählen, drücken Sie dann die Taste **ENTER**.
2. Drücken Sie die Taste **▲** oder **▼**, um "Benutzerdef." auszuwählen, und drücken Sie dann die Taste **ENTER**.
3. Drücken Sie die Taste **▲** oder **▼**, um eine bestimmte Option auszuwählen. Drücken Sie die Taste **ENTER**.
4. Drücken Sie die Taste **◀** oder **▶**, um den Wert einer bestimmten Option zu erhöhen oder zu verringern. Drücken Sie die Taste **ENTER**.
5. Zum Beenden drücken Sie die Taste **EXIT**.

- **Kontrast:** Wählen Sie diese Option aus, um den Kontrast zwischen Objekten und Hintergrund einzustellen.
- **Helligkeit:** Wählen Sie diese Option aus, um die Helligkeit des gesamten Bildschirms einzustellen.
- **Schärfe:** Wählen Sie diese Option aus, um die Konturen von Objekten zu schärfen oder weichzeichnen.
- **Farbe:** Wählen Sie diese Option aus, um die Farbhelligkeit einzustellen.
- **Farbton (nur für NTSC):** Wählen Sie diese Option aus, um natürlichere Farbtöne für Objekte durch Erhöhen des Rot- oder Grünanteils einzustellen.

- Wenn Sie Änderungen an diesen Einstellungen vornehmen, wird der Bildmodus automatisch zu "Benutzerdef." geändert.
- Im PC-Modus können nur "Kontrast" und "Helligkeit" eingestellt werden.

Farbwert ändern

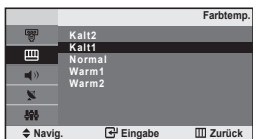

Sie können den für Ihre Augen angenehmsten Farbton auswählen.

1. Drücken Sie die Taste **MENU**, um das Menü anzuzeigen. Drücken Sie die Taste **▲** oder **▼**, um "Bild" auszuwählen, und drücken Sie dann die Taste **ENTER**
2. Drücken Sie die Taste **▲** oder **▼**, um "Farbtemp." auszuwählen, und drücken Sie dann die Taste **ENTER** .
3. Drücken Sie die Taste **▲** oder **▼**, um die gewünschte Farbtoneinstellung auszuwählen. Drücken Sie die Taste **ENTER** .
4. Zum Beenden drücken Sie die Taste **EXIT**.

- ◆ **Kalt2**: Sorgt für eine höhere Farbtemperatur (blauer) als das Menü "Kalt1".
- ◆ **Kalt1**: Verleiht Weißtönen einen bläulichen Stich.
- ◆ **Normal**: Behält Weißtöne bei.
- ◆ **Warm1**: Verleiht Weißtönen einen rötlichen Stich.
- ◆ **Warm2**: Sorgt für eine geringere Farbtemperatur (röter) als das Menü "Warm1".

➤ Im PC-Modus können nur "Kalt", "Normal", "Warm" und "Benutzerdef." eingestellt werden.

Farbeinstellungen ändern

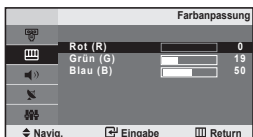

Sie können die Einstellungen für die Farben **R**, **G** und **B** ändern.

1. Drücken Sie die Taste **MENU**, um das Menü anzuzeigen. Drücken Sie die Taste **▲** oder **▼**, um "Bild" auszuwählen, und drücken Sie dann die Taste **ENTER** .
2. Drücken Sie die Taste **▲** oder **▼**, um "Farbanpassung" auszuwählen, und drücken Sie dann die Taste **ENTER** .
3. Drücken Sie die Taste **▲** oder **▼**, um eine bestimmte Option auszuwählen. Drücken Sie die Taste **ENTER** .
4. Drücken Sie die Taste **◀** oder **▶**, um den Wert einer bestimmten Option zu erhöhen oder zu verringern. Drücken Sie die Taste **ENTER** .
5. Zum Beenden drücken Sie die Taste **EXIT**.
➤ Nur im PC-Modus verfügbar.

EINSTELLEN DES TONS

Tonwiedergabestandard ändern

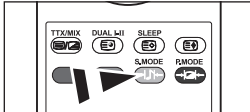
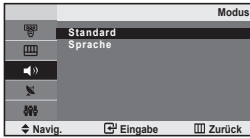

Options können Sie auch durch Drücken der Taste **S.MODE** auf der Fernbedienung wählen.

Sie können spezielle Toneffekte auswählen, die wiedergegeben werden, wenn Sie eine bestimmte Sendung sehen.

1. Drücken Sie die Taste **MENU**, um das Menü anzuzeigen. Drücken Sie die Taste **▲** oder **▼**, um "Ton" auszuwählen, und drücken Sie dann die Taste **ENTER**.
2. Drücken Sie die Taste **ENTER**, um "Modus" auszuwählen.
3. Wählen Sie mit den Tasten **▲** oder **▼** den gewünschten Tonmodus aus. Drücken Sie die Taste **ENTER**.
4. Zum Beenden drücken Sie die Taste **EXIT**.

- ♦ **Standard**: Wählt den normalen Audiomodus aus.
- ♦ **Sprache**: Betont Stimmen im Verhältnis zu anderen Geräuschen.

Lautstärke automatisch einstellen



Jeder Fernsehsender verfügt über seine eigenen Signalbedingungen, so dass es für Sie mitunter recht mühsam sein kann, beim Umschalten des Programms jedes Mal die Lautstärke nachzuregeln. Mit dieser Funktion können Sie die Lautstärke des gewünschten Programms automatisch einstellen lassen, indem bei einem hohen Modulationssignal die Lautstärke verringert und bei einem niedrigen Modulationssignal die Lautstärke erhöht wird.

1. Drücken Sie die Taste **MENU**, um das Menü anzuzeigen. Drücken Sie die Taste **▲** oder **▼**, um "Ton" auszuwählen, und drücken Sie dann die Taste **ENTER**.
2. Drücken Sie die Taste **▲** oder **▼**, um "Auto. Lautst." auszuwählen, und drücken Sie dann die Taste **ENTER**.
3. Wählen Sie mit der Taste **▲** oder **▼**, die Option "Ein" oder "Aus" aus. Drücken Sie die Taste **ENTER**.
4. Zum Beenden drücken Sie die Taste **EXIT**.

Kopfhörer anschließen

Sie können Kopfhörer an das Fernsehgerät anschließen, wenn Sie ein Fernsehprogramm ansehen möchten, ohne andere Personen im selben Raum zu stören.

- Das Verwenden von Kopfhörern bei hoher Lautstärke über einen längeren Zeitraum kann zu Hörschäden führen.

Rückseite des Fernsehgeräts



Uhrzeit einstellen und anzeigen

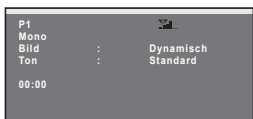
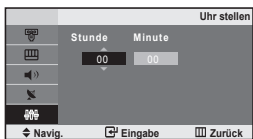

Sie können die Uhr des Fernsehers einstellen. Dann wird die aktuelle Uhrzeit angezeigt, wenn Sie die Taste **INFO** drücken. Sie müssen die Uhr stellen, wenn Sie die automatischen Zeitschaltuhren verwenden möchten.

1. Drücken Sie die Taste **MENU**, um das Menü anzuzeigen.
Drücken Sie die Taste **▲** oder **▼**, um "Einstellungen" auszuwählen, und drücken Sie dann die Taste **ENTER**.

> Drücken Sie die Taste **ENTER**, um "Zeit" auszuwählen.

3. Drücken Sie die Taste **ENTER**, um "Uhr stellen" auszuwählen.

Wenn Sie...	Drücken Sie...
Option "Stunde" oder "Minute" markieren	◀ Die Taste ▶ oder.
Stellen Sie die "Stunde" und die "Minute"	▲ Die Taste ▼ oder.
Bestätigen Sie die Einstellung	Taste ENTER .

5. Zum Beenden drücken Sie die Taste **EXIT**.

> Wenn Sie das Netzkabel ziehen, müssen Sie die Uhr erneut einstellen.

> Sie können die Stunden und Minuten auch einstellen, indem Sie die Zifferntasten auf der Fernbedienung drücken.

Stellen der Einschlafschaltuhr

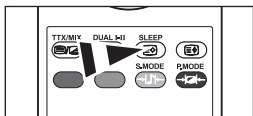

Drücken Sie auf der Fernbedienung mehrmals die Taste **SLEEP**, bis das gewünschte Zeitintervall angezeigt wird.

Sie können ein Intervall zwischen 30 und 180 Minuten auswählen, nach dessen Ablauf der Fernseher automatisch in den Standby-Modus geschaltet wird.

1. Drücken Sie die Taste **MENU**, um das Menü anzuzeigen.
Drücken Sie die Taste **▲** oder **▼**, um "Einstellungen" auszuwählen, und drücken Sie dann die Taste **ENTER**.

2. Drücken Sie die Taste **ENTER**. Drücken Sie die Taste.

3. Drücken Sie die Taste **▲** oder **▼**, um "Sleep-Timer" auszuwählen, und drücken Sie dann die Taste **ENTER**.

4. Drücken Sie mehrmals die Taste **▲** oder **▼**, bis die gewünschte Zeit angezeigt wird. (Aus, 30, 60, 90, 120, 150, 180). Drücken Sie die Taste **ENTER**.

> Das Fernsehgerät/der Monitor wechselt automatisch in den Standby-Modus, wenn die Schaltuhr den Wert 0 erreicht.

5. Zum Beenden drücken Sie die Taste **EXIT**.

Fernseher automatisch ein- und ausschalten



Sie können die Zeitschaltuhren des Fernsehgeräts stellen, so dass Folgendes geschieht:

- ◆ Automatisches Einschalten des Fernsehgeräts und Einstellen des ausgewählten Senders.
- ◆ Automatisches Ausschalten zum ausgewählten Zeitpunkt.

1. Drücken Sie die Taste **MENU**, um das Menü anzuzeigen. Drücken Sie die Taste **▲** oder **▼**, um "Einstellungen" auszuwählen, und drücken Sie dann die Taste **ENTER**.
2. Drücken Sie die Taste **ENTER**, um "Zeit" auszuwählen.
3. Drücken Sie die Taste **▲** oder **▼**, um "Autom. Ein" auszuwählen, und drücken Sie dann die Taste **ENTER**.
4. Drücken Sie die Taste **▲** oder **▼**, um "Stunde" einzustellen, und drücken Sie dann die Taste **▶**, um zum nächsten Schritt zu wechseln. Stellen Sie die anderen Optionen auf die gleiche Weise ein. Wenn Sie fertig sind, drücken Sie zum Zurückkehren die Taste **ENTER**.
5. Drücken Sie die Taste **▲** oder **▼**, um "Autom. Aus" auszuwählen, und drücken Sie dann die Taste **ENTER**.
6. Drücken Sie die Taste **▲** oder **▼**, um "Stunde" einzustellen, und drücken Sie dann die Taste **▶**, um zum nächsten Schritt zu wechseln. Stellen Sie die anderen Optionen auf die gleiche Weise ein. Wenn Sie fertig sind, drücken Sie zum Zurückkehren die Taste **ENTER**.
7. Zum Beenden drücken Sie die Taste **EXIT**.
 - Zuerst müssen Sie die Uhr des Fernsehgeräts stellen. (Siehe "Uhrzeit einstellen und anzeigen" auf Seite 14)
 - Sie können die Stunden und Minuten auch einstellen, indem Sie die Zifferntasten auf der Fernbedienung drücken.
 - Die Timer funktionieren nur, wenn "Aktivierung" auf "Ein" eingestellt ist.

VORNEHMEN SONSTIGER EINSTELLUNGEN

Sprache der Bedienung wählen





Wenn Sie das Gerät das erste Mal verwenden, müssen Sie die Sprache auswählen, die für die Menüs und Hinweise verwendet wird.

1. Drücken Sie die Taste **MENU**, um das Bildschirmmenü anzuzeigen. Drücken Sie die Taste **▲** oder **▼**, um "Einstellungen" auszuwählen, und drücken Sie dann die Taste **ENTER**.
2. Drücken Sie die Taste **▲** oder **▼**, um "Sprache" auszuwählen, und drücken Sie dann die Taste **ENTER**.
3. Wählen Sie eine bestimmte Sprache aus, indem Sie wiederholt die Taste **▲** oder **▼** drücken. Drücken Sie die Taste **ENTER**.
 - Sie können unter 12 Sprachen wählen.
4. Zum Beenden drücken Sie die Taste **EXIT**.

Anzeigen eines blauen Bildschirms





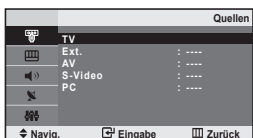

Wenn kein Signal empfangen wird oder das Signal sehr schwach ist, wird der rauschende Bildhintergrund automatisch durch ein blaues Bild ersetzt. Wenn Sie das schlechte Bild weiterhin anzeigen möchten, legen Sie den Modus "Blaues Bild" auf "Aus" fest.

1. Drücken Sie die Taste **MENU**, um das Menü anzuzeigen. Drücken Sie die Taste **▲** oder **▼**, um "Einstellungen" auszuwählen, und drücken Sie dann die Taste **ENTER** .
2. Drücken Sie die Taste **▲** oder **▼**, um "Blaues Bild" auszuwählen, und drücken Sie dann die Taste **ENTER** .
3. Wählen Sie mit der Taste **▲** oder **▼**, die Option "Ein" oder "Aus" aus. Drücken Sie die Taste **ENTER** .
4. Zum Beenden drücken Sie die Taste **EXIT**.

Signalquelle auswählen



Sie können zwischen den an den Eingangsbuchsen des Fernsehgeräts angeschlossenen externen Quellen auswählen.



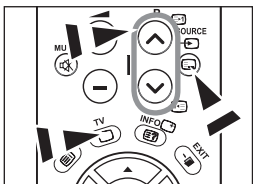

1. Drücken Sie die Taste **MENU** um das Menü anzuzeigen. Drücken Sie die Taste **ENTER** , um "Eingang" auszuwählen.
2. Drücken Sie die Taste **ENTER**  erneut, um "Quellen" auszuwählen.
3. Drücken Sie die Taste **▲** oder **▼**, um das erforderliche Gerät auszuwählen. Drücken Sie die Taste **ENTER** .
-  Drücken Sie die Taste **SOURCE**, bis die gewünschte Signalquelle ausgewählt ist. Sie können den Modus TV auswählen, indem Sie auf der Fernbedienung die Taste **TV** oder **P**  drücken, aber nicht durch Drücken der Taste **SOURCE**.



Signalquellennamen bearbeiten



Vergeben Sie für die an die Eingangsbuchsen angeschlossenen Geräte Namen, um die Auswahl der Signalquelle zu vereinfachen.

1. Drücken Sie die Taste **MENU**, um das Menü anzuzeigen. Drücken Sie die Taste **ENTER** , um "Eingang" auszuwählen.
2. Drücken Sie die Taste **▲** oder **▼**, um "Name bearb." auszuwählen, und drücken Sie dann die Taste **ENTER** .
3. Wählen Sie mit den Tasten **▲** oder **▼** die zu bearbeitende Eingangsquelle aus. Drücken Sie die Taste **ENTER** .
4. Drücken Sie die Taste **▲** oder **▼**, um das erforderliche Gerät auszuwählen. Drücken Sie die Taste **ENTER** .
5. Zum Beenden drücken Sie die Taste **EXIT**.

VERWENDEN DER VIDEOTEXT-FUNKTION

Videotextdecoder

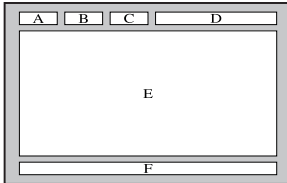

Zusammen mit den meisten Fernsehprogrammen werden Videotextseiten ausgestrahlt. Diese Seiten enthalten unter anderem die folgenden Informationen:

- ◆ Sendezeiten.
- ◆ Nachrichten und Wetterberichte.
- ◆ Sportergebnisse.
- ◆ Untertitel für Hörgeschädigte.

Die Videotextseiten sind in sechs Kategorien unterteilt:

Teil	Inhalt
A	Gewählte Seitennummer
B	Aktuelle Seitennummer oder Suchstatus
C	Senderkürzel
D	Datum und Uhrzeit
E	Text
F	Statusinformation

Anzeigen von Videotextinformationen

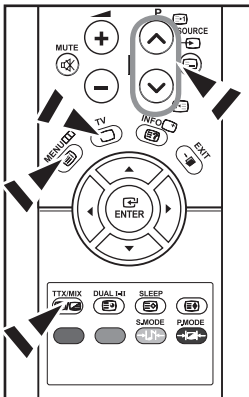

Sie können jederzeit Videotextinformationen anzeigen, allerdings muss der Signalempfang hierzu gut sein. Andernfalls:

- ◆ Informationen fehlen.
- ◆ einige Seiten nicht angezeigt werden können.

So aktivieren Sie den Videotext und zeigen die Inhaltsseite an:

1. Drücken Sie die Taste **P** (mit einem Kreis und einem Pfeil) oder **P** (mit einem Kreis und einem Pfeil), um den gewünschten Sender auszuwählen, der den Videotextdienst bietet.
2. Drücken Sie die Taste **TTX/MIX** (mit einem Symbol) um den Videotextmodus zu aktivieren.
 - Die Startseite wird angezeigt. Diese Seite kann jederzeit durch Drücken der Taste **MENU** (mit einem Symbol) erneut aufgerufen werden.
3. Drücken Sie erneut die Taste **TTX/MIX** (mit einem Symbol).
 - Die aktuell übertragene Sendung wird gleichzeitig mit der Videotextseite auf dem Bildschirm angezeigt.
4. Drücken Sie erneut die Taste **TV** (mit einem Symbol) um die TTX-Anzeige zu schließen.
 - Wenn beim Anzeigen von Text falsche oder unvollständige Zeichen angezeigt werden, sollten Sie sicherstellen, dass die Textsprache mit der Sprache im Menümodus "Einstellungen" identisch ist. Wenn die beiden Sprachen nicht übereinstimmen, wählen Sie als Textsprache die gleiche Sprache, die im Menü "Einstellungen" angegeben ist.

Auswählen einer bestimmten Videotextseite

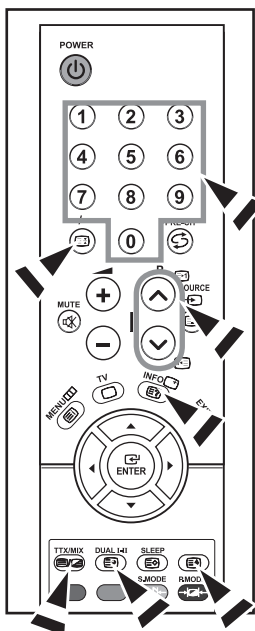

Sie können Seitenzahlen direkt über die Nummerntasten auf der Fernbedienung eingeben:

1. Geben Sie die dreistellige Seitennummer der gewünschten Seite mit den entsprechenden Nummerntasten ein.
2. Falls die ausgewählte Seite mit weiteren Unterseiten verknüpft ist, werden diese nacheinander angezeigt. Drücken Sie die Taste **-/-** (↔), um das Blättern zu unterbrechen. Drücken Sie die Taste **-/-** (↔) erneut, um das Blättern fortzusetzen.
3. Anzeigooptionen verwenden:

Gewünschte Anzeigooption...	Taste...
Sowohl Videotext als auch ein laufendes Programm,	TTX/MIX (≡/≡)
Versteckter Text (Antworten bei Quizsendungen etc.) Normale Wiedergabe	INFO (E3)
Eine Unterseite, durch Eingabe ihrer vierstelligen Nummer	DUAL I-II (E3)
Die nächste Seite	P (E1)
Die vorherige Seite	P (E2)
Doppelt so große Buchstaben in: • der oberen Hälfte des Bildschirms • der unteren Hälfte des Bildschirms	(E3) • einmal • zweimal
Normale Wiedergabe	• dreimal

Auswählen einer Videotextseite mit Fasttext

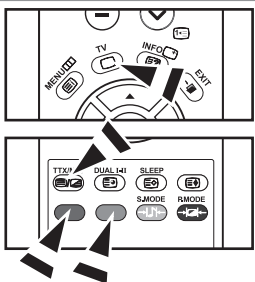

Die verschiedenen Themen auf den Videotextseiten sind farbig gekennzeichnet und lassen sich mit den Farbtasten auf der Fernbedienung auswählen.

1. Drücken Sie die Taste **TTX/MIX** (≡/≡), um die Videotext-Startseite anzuzeigen.
2. Drücken Sie die farbige Taste, die dem Thema entspricht, das Sie anzeigen möchten. (Die verfügbaren Themen werden in der Statuszeile angezeigt.).
3. Drücken Sie die Taste Rot, um die vorherige Seite anzuzeigen. Drücken Sie die Taste Grün, um die nächste Seite anzuzeigen.
4. Drücken Sie die Taste **TV** (□) erneut, um die Textanzeige zu beenden.

Videotext-Seiten speichern

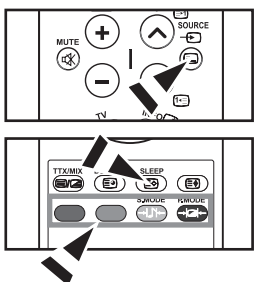

Sie können bis zu vier häufig verwendete Videotext-Seiten speichern.

1. Wählen Sie mit der Taste **SOURCE** (≡) den LIST-Modus aus.
➤ Mit der Taste **SOURCE** (≡) können Sie zwischen LIST- und FLOF-Modus umschalten.
2. Drücken Sie die Farbtaste der Seite, die Sie ersetzen möchten.
3. Geben Sie die neue Seitenzahl über die Nummerntasten ein.
4. Wiederholen Sie Schritt 2 und 3 für jede Seite, die Sie speichern möchten. Verwenden Sie dabei jedes Mal eine andere Farbtaste.
5. Drücken Sie die Taste **SLEEP** (E3), bis die entsprechenden Blöcke blinken.

Installation der PC-Software (Unter Windows XP)

Im Folgenden sind die Windows-Anzeigeeinstellungen für die meisten Computer aufgeführt. Die tatsächlich auf dem Computer angezeigten Fenster variieren je nach Version von Windows und der jeweiligen Videokarte. Selbst wenn das angezeigte Fenster abweicht, gelten in den meisten Fällen die gleichen Grundinformationen für die Einstellung. (Wenden Sie sich andernfalls an den Computerhersteller oder Samsung-Händler.)

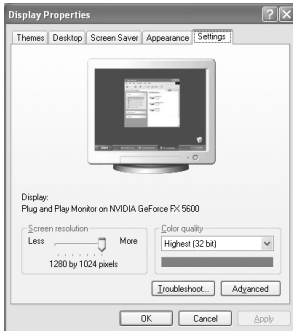

1. Klicken Sie im Startmenü von Windows auf "Control Panel".
2. Wenn das Fenster Systemsteuerung angezeigt wird, doppelklicken Sie auf "Appearance and Themes".
3. Wenn das Fenster Systemsteuerung angezeigt wird, doppelklicken Sie auf "Appearance and Themes".
4. Klicken Sie nun auf die Registerkarte "Settings".

Optimal: 640 X 480

Wenn das Dialogfeld eine Option für die Bildschirmfrequenz enthält, muss als Einstellung "60" oder "60 Hz" ausgewählt werden. Klicken Sie jetzt auf "OK", um das Dialogfeld zu schließen.

Anzeigemodi

Bildposition und -größe sind vom Typ des PC-Monitors und dessen Auflösung abhängig. Die in der Tabelle angegebenen Auflösungen sind die empfohlenen Auflösungen. (Alle Zwischenauflösungen innerhalb der unterstützten Auflösungsbereiche werden unterstützt.)

Mode	Auflösung	Horizontalfrequenz (kHz)	Vertikalfrequenz (Hz)	Pixeltakt (MHz)	Synchronisations polarität (H/V)
VGA	720X400	31,469	70,087	28,322	- / +
	640X480	31,469	59,940	25,175	- / -

- Das Zeilensprungverfahren wird nicht unterstützt.
- Das Fernsehgerät funktioniert möglicherweise nicht ordnungsgemäß, wenn kein Standardmodus ausgewählt wird.

PC auswählen

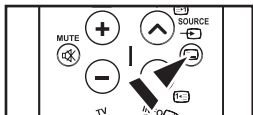
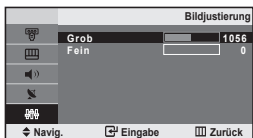

Grob- und Feinabstimmung des Bildes vornehmen (Bildjustierung):

Mithilfe der Anpassung der Bildqualität sollen Bildstörungen beseitigt oder verringert werden. Sollte sich das Bildrauschen durch die Feinabstimmung allein nicht beheben lassen, stellen Sie zunächst die Frequenz möglichst genau ein (Grob), und führen Sie dann erneut eine Feinabstimmung durch. Nachdem die Störungen reduziert worden sind, richten Sie das Bild erneut aus, so dass es auf dem Bildschirm zentriert ist.

1. Voreinstellung: Drücken Sie die Taste SOURCE, um den PC-Modus einzustellen.
2. Drücken Sie die Taste **MENU**, um das Menü anzuzeigen. Drücken Sie die Taste **▲** oder **▼**, um "Einstellungen" auszuwählen, und drücken Sie dann die Taste **ENTER**.
3. Drücken Sie die Taste **▲** oder **▼**, um "PC" auszuwählen, und rücken Sie dann die Taste **ENTER**.
4. Drücken Sie die Taste **ENTER**, um "Bildjustierung" auszuwählen.
5. Drücken Sie die Taste **▲** oder **▼**, um "Grob" oder "Fein" uszuwählen, und drücken Sie dann die Taste **ENTER**.
6. Drücken Sie die Taste **◀** oder **▶**, um die Bildqualität anzupassen. Drücken Sie die Taste **ENTER**.
7. Zum Beenden drücken Sie die Taste **EXIT**.

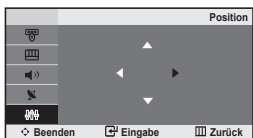

Bildposition ändern (Position):

Passen Sie die Position des PC-Bildes an, wenn es nicht auf das Fernsehbild passt.

1. Befolgen Sie die Anweisungen 1 bis 3 unter "Grob- und Feinabstimmung des Bildes vornehmen (Bildjustierung)".
2. Drücken Sie die Taste **▲** oder **▼**, um "Position" auszuwählen, und drücken Sie dann die Taste **ENTER**.
3. Drücken Sie die Taste **▲** oder **▼**, um die horizontale Position anzupassen. Drücken Sie die Taste **◀** oder **▶**, um die vertikale Position anzupassen. Drücken Sie die Taste **ENTER**.
4. Zum Beenden drücken Sie die Taste **EXIT**.

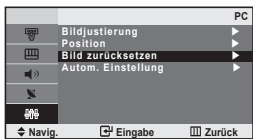

Bildeinstellungen zurücksetzen (Bild zurücksetzen):

Sie können alle Bildeinstellungen auf die werkseitigen Standardwerte zurücksetzen.

1. Befolgen Sie die Anweisungen 1 bis 3 unter "Grob- und Feinabstimmung des Bildes vornehmen (Bildjustierung)".
2. Drücken Sie die Taste **▲** oder **▼**, um "Bild zurücksetzen" uszuwählen, und drücken Sie dann die Taste **ENTER**.
3. Zum Beenden drücken Sie die Taste **EXIT**.

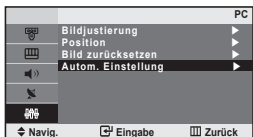

PC-Bildschirm automatisch einstellen (Autom. Einstellung):

Die automatische Einstellung ermöglicht eine automatische Anpassung des PCMonitors an das eingehende PCVideo signal. Die Werte für fein, grob und position werden automatisch eingestellt.

1. Befolgen Sie die Anweisungen 1 bis 3 unter "Grob- und Feinabstimmung des Bildes vornehmen (Bildjustierung)".
2. Drücken Sie die Taste **▲** oder **▼**, um "Autom. Einstellung" auszuwählen, und drücken Sie dann die Taste **ENTER**.
3. Zum Beenden drücken Sie die Taste **EXIT**.

EMPFEHLUNGEN FÜR DEN BETRIEB

Fehlerbehebung: Vor der Kontaktaufnahme mit dem Kundendienst

Kein Ton oder Bild	<ul style="list-style-type: none"> • Stellen Sie sicher, dass das Netzkabel an eine Steckdose angeschlossen ist. • Vergewissern Sie sich, dass Sie die Taste POWER auf der Vorderseite des Geräts gedrückt haben. • Überprüfen Sie die Einstellungen für Kontrast und Helligkeit. • Überprüfen Sie die Lautstärke.
Normales Bild, aber kein Ton	<ul style="list-style-type: none"> • Überprüfen Sie die Lautstärke. • Überprüfen Sie, ob die Taste MUTE auf der Fernbedienung gedrückt wurde.
Kein Bild oder nur schwarzweißes Bild	<ul style="list-style-type: none"> • Ändern Sie die Farbeinstellungen. • Stellen Sie sicher, dass die korrekte Fernsehnorm ausgewählt ist.
Ton- und Bildstörungen	<ul style="list-style-type: none"> • Suchen Sie das elektrische Gerät, das den Fernseher stört, und stellen Sie es in einem größeren Abstand auf. • Schließen Sie den Fernseher an eine andere Steckdose an.
Verzerrtes oder verschneites Bild, verzerrter Ton	<ul style="list-style-type: none"> • Überprüfen Sie Ausrichtung, Standort und Verbindung der Antenne. Interferenzen werden oft durch Zimmerantennen verursacht.
Fernbedienung funktioniert nicht richtig	<ul style="list-style-type: none"> • Ersetzen Sie die Batterien der Fernbedienung. • Reinigen Sie die Vorderseite der Fernbedienung (dort befindet sich der Infrarotsender) • Überprüfen Sie die Batteriekontakte.
Meldung "Signalkabel überprüfen" wird angezeigt.	<ul style="list-style-type: none"> • Stellen Sie sicher, dass das Signalkabel fest mit dem Computer oder der Videoquelle verbunden ist. • Vergewissern Sie sich, dass der Computer bzw. die Videoquelle eingeschaltet sind.
Im PC-Modus wird die Meldung "Nicht unterstützter Modus" angezeigt.	<ul style="list-style-type: none"> • Finden Sie die maximale Auflösung und Bildwiederholfrequenz der Videokarte heraus. • Vergleichen Sie diese Werte mit den Angaben unter Anzeigemodi.
Der Bildschirm ist schwarz und die Betriebsanzeige blinkt kontinuierlich.	<ul style="list-style-type: none"> • Überprüfen Sie auf Ihrem Computer Stromversorgung und Signalkabel. • Das Fernsehgerät befindet sich im Energiesparmodus.

Für den TFT-LCD-Bildschirm wird ein Display aus Subpixeln verwendet (921 600) die nur in einem technisch anspruchsvollen Verfahren hergestellt werden können. Es können zwar einige helle oder dunkle Pixel auf dem Bildschirm erscheinen, sie beeinträchtigen die Leistung des Produktes jedoch nicht.

Technische Daten und Umgebungsbedingungen

Modell	LE20S8
Bildgröße (Diagonal)	20 Zoll
Vertikal PC-Auflösung	640 X 480 bei 60 Hz
Ton Ausgang	3W X 2
Abmessungen (B x T x H)	
Gehäuse	574 mm X 70 mm X 428 mm
Mit Fuß	574 mm X 196 mm X 468 mm
Gewicht (mit Fuß)	8 kg
Umgebungsbedingungen	
Betriebstemperatur	10 bis 40 °C (50 °F bis 104 °F)
Luftfeuchtigkeit (bei Betrieb)	10 % bis 80 %, nicht kondensierend
Lagerungstemperatur	-20 bis 45 °C (-4 °F bis 113 °F)
Luftfeuchtigkeit (Lagerung)	5 % bis 95 %, nicht kondensierend

- > Änderungen der technischen Daten und des Geräte-Designs vorbehalten.
- > Dies ist ein digitales Gerät der Klasse B.
- > Die technischen Daten zum Stromverbrauch und zur benötigten Netzspannung finden Sie auf dem Etikett am Produkt.

Voorzorgsmaatregelen bij weergave van stilstaand beeld

Stilstaande beelden kunnen permanente schade aan uw TV-scherm toebrengen.

- Laat niet langer dan 2 uur een stilstaand beeld op het LCD-scherm staan, dat kan namelijk beeldretentie veroorzaken. Beeldretentie wordt ook wel inbranden genoemd.

Verlaag bij de weergave van een stilstaand beeld de helderheid en het contrast om beeldretentie te voorkomen.

-  Als u gedurende langere tijd naar uw LCD-TV kijkt terwijl het beeld in 4:3-formaat wordt weergegeven, kunnen aan de linker- en rechterkant en in het midden van het scherm randen achterblijven. Dit wordt veroorzaakt door de verschillen in lichtemissie op het scherm. Het afspelen van een dvd of een computerspel kan hetzelfde effect hebben. Schade ontstaan door het bovengenoemde effect valt niet onder de garantie.
- Het gedurende langere tijd weergeven van stilstaande beelden van dvd's of computerspellen kan (gedeeltelijke) schermbranding tot gevolg hebben. Om dit te voorkomen kunt u tijdens het weergeven van stilstaande beelden de helderheid en het contrast verminderen.

Inhoud

UWTV/MONITOR AANSLUITEN EN GEBRUIKSKLAAR MAKEN

◆ Lijst met onderdelen	2
◆ De voet installeren	2
◆ De muurbevestiging installeren	2
◆ Overzicht van het bedieningspaneel	3
◆ Overzicht van het aansluitpaneel	4
◆ Overzicht van de afstandsbediening	5
◆ Batterijen in de afstandsbediening plaatsen	6
◆ In - en uitschakelen	6
◆ Televisie in standby-modus zetten	6
◆ Plug & Play	6

KANALEN INSTELLEN

◆ Kanalen automatisch opslaan	7
◆ Kanalen handmatig opslaan	8
◆ Kanalen wijzigen	9
◆ Opgeslagen kanalen sorteren	9
◆ Kanaalnamen vastleggen	10
◆ Kanalen fijn afstemmen	10

BEELD INSTELLEN

◆ De beeldstandaard aanpassen	11
◆ Aangepast beeld instellen	11
◆ De kleurtint wijzigen	12
◆ De kleurinstelling aanpassen	12

GELUID INSTELLEN

◆ De geluidsstandaard wijzigen	13
◆ Het volume automatisch aanpassen	13
◆ De hoofdtelefoon aansluiten	13

TIJD INSTELLEN

◆ De huidige tijd instellen en weergeven	14
◆ Standby-klok instellen	14
◆ De televisie automatisch aan uitschakelen	15

VERSCHILLENDE FUNCTIES GEBRUIKEN

◆ Taal kiezen	15
◆ Blauwe schermmodus instellen	16
◆ De bron selecteren	16
◆ De namen van de ingangsbron bewerken	16

TELETEKSTFUNCTIE GEBRUIKEN

◆ Teletekstdecoder	17
◆ Teletekstinformatie weergeven	17
◆ Specifieke teletekstpagina selecteren	18
◆ Fastext gebruiken om een teletekstpagina te selecteren	18
◆ Teletekstpagina's opslaan	18

PC INSTELLEN

◆ Uw software installeren (gebaseerd op Windows XP)	19
◆ Weergavemodus	19
◆ De PC selecteren	20

TIPS VOOR GEBRUIK

◆ Problemen oplossen: voordat u contact opneemt met de technische dienst	21
◆ Technische specificaties en milieu	21



Symbolen

Druk op



Belangrijk



Opmerking



Knop Eenmaal drukken

UWTV/MONITOR AANSLUITEN EN GEBRUIKSKLAAR MAKEN

Lijst met onderdelen

Controleer of de volgende onderdelen bij uw LCD-TV geleverd zijn. Neem contact op met uw verkoper als er onderdelen ontbreken.

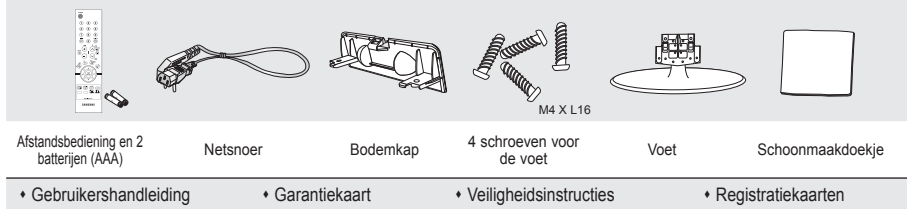

> Garantiekaart / Veiligheidsvoorschriften / Registratiekaarten (niet beschikbaar op alle locaties)

De voet installeren

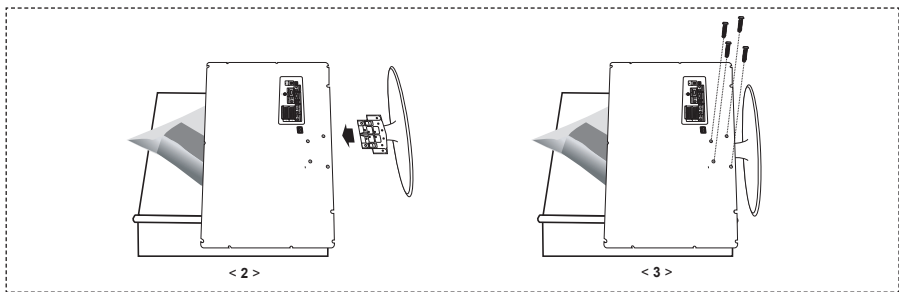

1. Plaats de voorzijde van de TV met een zachte doek of een kussen eronder op een tafel.
2. Plaats de voet in het gat onder de TV.
3. Draai de schroef vast in het aangegeven gat.

De muurbevestiging installeren

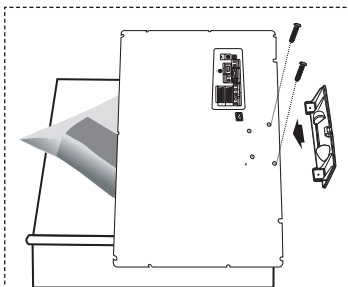

Met de onderdelen voor muurbevestiging (apart verkrijgbaar) kunt u de TV aan de muur bevestigen.

Zie de instructies bij de onderdelen voor muurbevestiging als u wilt weten hoe u de muurbevestiging installeert. Neem contact op met een technicus voor hulp alvorens de muurbeugel te bevestigen.

Samsung Electronics is niet verantwoordelijk voor schade aan het product of voor verwondingen die u zelf of anderen oplopen wanneer u besluit de TV zelfstandig te installeren.









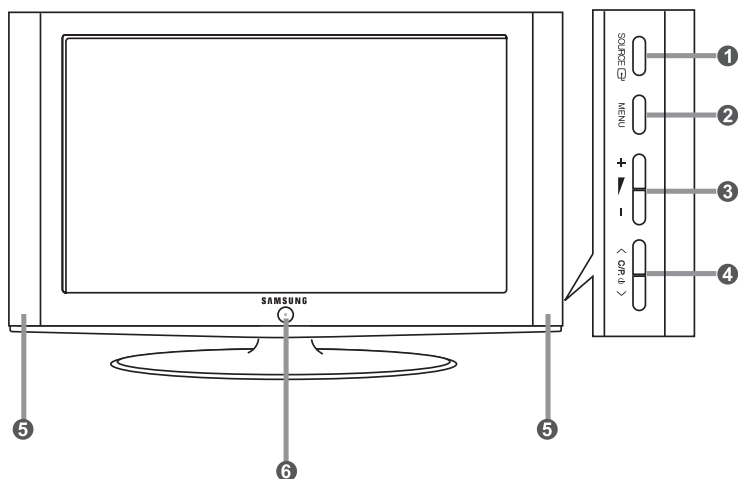

Monteer de muurbevestiging niet terwijl de TV is ingeschakeld. Dit kan resulteren in persoonlijk letsel door elektrische schokken.

> Verwijder de standaard, bedek het gat aan de onderkant met een kap en zet deze met twee schroeven vast.

Overzicht van het bedieningspaneel



➤ De kleur en vormgeving van het product kunnen afhankelijk van het model variëren.

- 1 SOURCE**  Schakelen tussen alle beschikbare ingangsbronnen (TV - Ext. - AV - S-Video - PC). Gebruik deze knop in het schermmenu zoals u de knop **ENTER**  gebruikt op de afstandsbediening.
- 2 MENU** Druk op de toets om op uw scherm het menu met de functies van uw televisie te bekijken.
- 3 + -** Hiermee kunt u het volume verlagen of verhogen. Gebruik de knoppen +  - in het schermmenu zoals u de knoppen  en  gebruikt op de afstandsbediening.
- 4 < C/P >** Druk op de afstandsbediening om van kanaal te veranderen. Gebruik de knoppen **< C/P >** in het schermmenu zoals u de knoppen  en  gebruikt op de afstandsbediening. (Zonder de afstandsbediening kunt u de TV inschakelen door de kanaaltoetsen in te drukken.)
- 5 Luidsprekers**
- 6  (Energie)** Druk op de toets om de televisie aan en uit te zetten.
Controlelampje stroom
Knippert en gaat uit als de stroom ingeschakeld is en licht op bij de modus stand-by.
Sensor voor de afstandsbediening
Richt de afstandsbediening op dit punt op de TV.

Overzicht van het aansluitpaneel

> De kleur en vormgeving van het product kunnen afhankelijk van het model variëren.

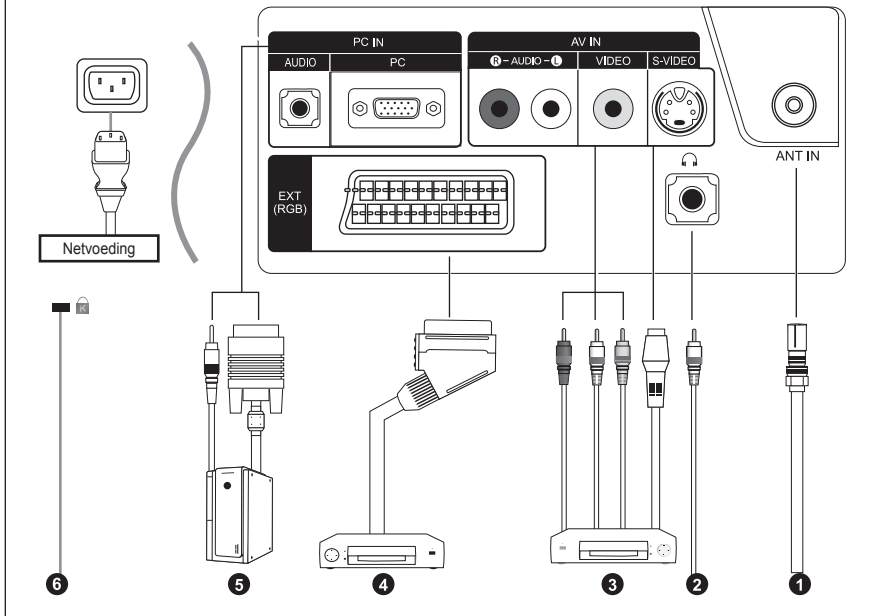

- Wanneer u een extern apparaat aansluit op de tv moet het toestel zijn uitgeschakeld.
- Zorg bij het aansluiten van een externe aansluiting dat de kleuren van de aansluiting en de kabel overeenkomen.

1 Aansluiten op antenne of kabeltelevisienetwerk (afhankelijk van het model)

Voor de juiste weergave van tv-kanalen moet het toestel een signaal ontvangen via een van de volgende bronnen:

- Een buitenantenne / Een kabeltelevisienetwerk / Een satellietnetwerk

3 Externe Audio/Video-apparatuur aansluiten

- Sluit een RCA- (optioneel) of S-VIDEO-kabel (optioneel) aan op de externe audio- of videoapparatuur, zoals een videorecorder, DVD-speler of camcorder.
- Sluit de stereo-audiokabel (optioneel) aan op "R - AUDIO - L" aan de achterkant van uw toestel en de andere uiteinden op de corresponderende uitgangen van het A/V-apparaat.
- Op de hoofdtelefoonuitgang (2) aan de achterzijde van de TV kunt u een hoofdtelefoon aansluiten. Wanneer de hoofdtelefoon is aangesloten, worden de ingebouwde luidsprekers uitgeschakeld.

4 Een Set-Top Box, videorecorder of dvd-speler aansluiten

- Sluit de VCR- of DVD- SCART-kabel (optioneel) aan op de SCART-aansluiting van de videorecorder of dvd-speler.
- Als u zowel de Set-Top Box en de videorecorder (of dvd-speler) tegelijk wenst aan te sluiten, sluit u eerst de Set-Top Box op de videorecorder (of dvd-speler) aan en vervolgens de videorecorder (of dvd) op uw tv/monitor.

5 Computer aansluiten

- Sluit de ene uitgang van de D-Sub-kabel (optioneel) aan op "PC IN (PC)" aan de achterzijde van uw set en sluit de andere uitgang van de kabel aan op de videokaart van uw computer.
- Sluit de stereo-audiokabel (optioneel) aan op "PC IN (AUDIO)" aan de achterzijde van uw tv/monitor en het andere uiteinde op "Audio Out" van de geluidskaart van uw computer.

6 Kensington-slot

- Het Kensington-slot (optioneel) is een vergrendeling waarmee u het systeem fysiek kunt vastzetten voor gebruik in het openbaar.
- Als u een slot wilt gebruiken neemt u contact op met de dealer bij wie u de tv hebt aangeschaft.
- De plaats van het Kensington-slot kan variëren afhankelijk van het model.

Overzicht van de afstandsbediening

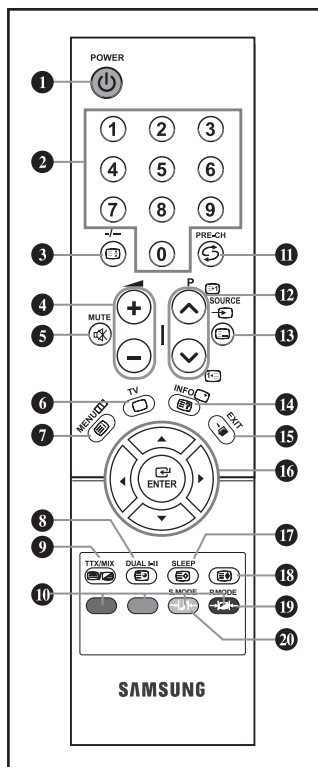

- 1 Standby-toets voor de televisie
- 2 Nummertoeetsen voor directe kanaalkeuze
- 3 Kanaal kiezen met één/twee cijfers
- 4 ☉: Meer volume
☾: Minder volume
- 5 Geluid tijdelijk uitzetten
- 6 S Selecteer direct de TV-modus
- 7 Geeft het hoofdmenu weer
- 8 Geluidseffect-keuze
- 11 Vorig kanaal
- 12 P☉: Volgend kanaal
P☾: Vorig kanaal
- 16 Invoer video selecteren
- 14 Beeldinstellingen weergeven
- 15 Het schermmenu afsluiten
- 16 Muisaanwijzer in het menu bedienen
- 17 Automatisch uitschakelen
- 19 Beeldstandaard selecteren
- 20 Geluidmodus-keuze

Teletekstfuncties

- 3 Teletekst Vasthouden
- 6 Verlaat het teletekstschermb
- 7 Teletekst index
- 8 Teletekst sub-pagina
- 9 Teletekst display/
teletekstinformatie en normale
uitzending tegelijk op scherm
- 10 Onderwerp Fastext selecteren
- 12 P☉: Teletekst volgende pagina
P☾: Teletekst vorige pagina
- 16 Teletekstmodus selecteren
(LIST/FLOF)
- 14 Teletekst weergeven
- 17 Teletekst opslaan
- 18 Teletekstformaat selecteren

- > Fel licht kan de werking van de afstandsbediening beïnvloeden.
- > Zie de overige instructies voor meer informatie.

Batterijen in de afstandsbediening plaatsen

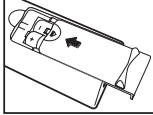
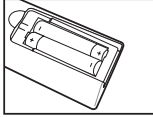
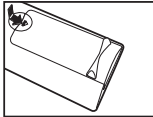





1. Verwijder het klepje.
2. Plaats twee AAA batterijen.
 - > Zorg ervoor dat de "+" en "-" uiteinden van de batterijen overeenkomen met de afbeelding in het vakje.
3. Plaats het klepje weer terug.
 - > Verwijder de batterijen en bewaar ze op een koele, droge plaats, indien u de afstandsbediening langere tijd niet gebruikt. De maximale werkingsafstand tussen de TV en afstandsbediening bedraagt circa 7 meter. (Bij een normaal gebruik van de TV gaan de batterijen ongeveer een jaar mee.)

> Als de afstandsbediening niet werkt, controleert u het volgende:

1. Is de stroom van de televisie ingeschakeld?
2. Hebt u de plus- en minpolen van de batterijen verwisseld?
3. Zijn de batterijen leeg?
4. Is er een stroomonderbreking of is het netsnoer niet aangesloten?
5. Schijnt er speciaal fluorescerend licht of neonlicht in de buurt?



In - en uitschakelen

Het netsnoer is bevestigd aan de achterzijde van de tv/monitor.

1. Steek de stekker in een geschikt stopcontact.
 - > Het stand-by lampje op het voorpaneel gaat branden.
2. Druk op de **POWER** -toets aan de voorzijde van de TV.
 - > Het programma waar u het laatst naar hebt gekeken, wordt automatisch opnieuw geselecteerd.
3. Druk op de cijfertoetsen (0~9) of de toets kanaal omhoog/omlaag ( / ) op de afstandsbediening of op de toets  op het rechterpaneel.
 - > Wanneer u de TV de eerste keer inschakelt, wordt u gevraagd de taal te kiezen waarin de menu's moeten worden weergegeven.
4. Druk nogmaals op **POWER**  om het toestel uit te schakelen.

Televisie in standby-modus zetten





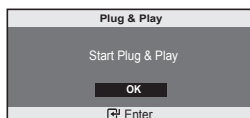

U kunt de TV in de stand-by stand zetten ter vermindering van het energieverbruik. De stand-by stand kan handig zijn als u tijdelijk wilt stoppen met kijken (tijdens het eten bijvoorbeeld).

1. Druk op de **POWER**  toets van de afstandsbediening.
 - > Het beeld wordt uitgeschakeld en aan de voorzijde van de TV gaat het rode stand-by lampje branden.
2. Druk nogmaals op de **POWER** , op een cijfertoets (0~9) of de programmatoets/P-toets ( / ) om de tv/monitor weer aan te zetten.
 - > Laat de TV niet gedurende langere tijd in de standby-stand staan (zoals tijdens vakanties en dergelijke). U kunt het beste de stekker uit het stopcontact halen en de antenne ontkoppelen.

Plug & Play



Wanneer de tv voor het eerst wordt ingeschakeld, worden automatisch enkele basisinstellingen na elkaar uitgevoerd. De volgende instellingen zijn beschikbaar.

1. Druk op de **POWER**  toets van de afstandsbediening. Het bericht "Start Plug & Play" wordt weergegeven met "OK" geselecteerd. Druk op **ENTER** .
 2. Kies de juiste taal door op de  of  toets te drukken. Druk op **ENTER**  om uw keuze te bevestigen.
 3. Het bericht "Antenne-ingang controleren" wordt weergegeven. Druk op "OK". Druk op **ENTER** .
- > Controleer of de antennekabel goed is aangesloten.

4. Kies de juiste land door op de ▲ of ▼ toets te drukken. Druk op **ENTER** om uw keuze te bevestigen.
5. Het menu "Automatisch opslaan" wordt weergegeven door "Start" te kiezen. Druk op **ENTER** .
 - Het zoeken naar een kanaal start en stopt automatisch. Nadat alle beschikbare kanalen zijn opgeslagen, wordt het menu "Klok instellen" weergegeven.
 - Druk op ieder gewenst moment op de toets **ENTER** om het opslaan te onderbreken.
6. Druk op **ENTER** .
 - Selecteer "Uur" of "min" door te drukken op de ◀ of ▶ toets. Stel "Uur" of "min" in door te drukken op de ▲ of ▼ toets.
 - U kunt de uren en minuten ook rechtstreeks met de cijfertoetsen op de afstandsbediening instellen.
7. Druk op **ENTER** om uw instelling te bevestigen. Het bericht "Veel kijkplezier" verschijnt.

- ◆ **Taalkeuze:** Selecteer uw taal.
- ◆ **Land:** Selecteer uw land.
- ◆ **Automatisch opslaan:** Zoekt automatisch naar beschikbare kanalen in het lokale gebied en slaat deze op.
- ◆ **Klok instellen:** Stelt de TV-klok in op de lokale tijd.

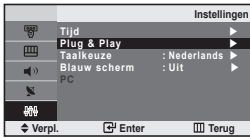

Als u deze functie wilt herstellen...

1. Druk op de toets **MENU** voor weergave van het menu. Druk op de ▲ of ▼ toets om "Instellingen" te selecteren en druk vervolgens op **ENTER** .
2. Druk op de ▲ of ▼ toets om "Plug & Play" te selecteren en druk vervolgens op **ENTER** .
3. Het bericht "Plug & Play starten" wordt weergegeven. (Zie pagina 6)

KANALEN INSTELLEN

Kanalen automatisch opslaan

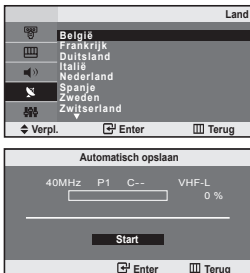

U kunt zoeken naar de beschikbare frequenties (deze zijn afhankelijk van het land waar u woont). Automatisch toegewezen programmanummers komen mogelijk niet overeen met de feitelijke of gewenste programmanummers. U kunt nummers echter handmatig rangschikken en ongewenste kanalen wissen.

1. Druk op de toets **MENU** voor weergave van het menu. Druk op de ▲ of ▼ toets om "Kanaal" te selecteren en druk vervolgens op **ENTER** .
2. Druk nogmaals op de toets **ENTER** om "Land" te selecteren.
3. Kies de juiste land door op de ▲ of ▼ toets te drukken. Druk op **ENTER** om uw keuze te bevestigen.
4. Druk op de ▲ of ▼ toets om "Automatisch opslaan" te selecteren en druk vervolgens op **ENTER** .
5. Druk nogmaals op de toets **ENTER** om "Start" te selecteren.
 - Het toestel slaat nu alle beschikbare kanalen op.
 - U kunt altijd op de toets **ENTER** drukken om te stoppen met het opslaan van kanalen en terug te keren naar het menu "Kanaal".
6. Nadat alle beschikbare kanalen zijn opgeslagen verschijnt het menu "Sorteren". (Zie pagina 9)

Kanalen handmatig opslaan



U kunt maximaal 100 tv-kanalen opslaan, waaronder kanalen die via kabelnetwerken worden ontvangen. Bij het handmatig opslaan van kanalen kunt u het volgende kiezen:

- ◆ Of u een gevonden kanaal al dan niet opslaat.
- ◆ Welke programmanummers u aan de opgeslagen kanalen toewijst.

1. Druk op de toets **MENU** voor weergave van het menu. Druk op de ▲ of ▼ toets om "Kanaal" te selecteren en druk vervolgens op **ENTER**.
2. Druk op de ▲ of ▼ toets om "Handm. opslaan" te selecteren en druk vervolgens op **ENTER**.
3. Druk nogmaals op de toets **ENTER** om "Programma" te selecteren.
4. Om een programmanummer aan een kanaal te koppelen, zoekt u met de ▲ of ▼ toets het juiste nummer en vervolgens drukt u op **ENTER**.
5. Druk op de ▲ of ▼ toets om "Kleursysteem" te selecteren en druk vervolgens op **ENTER**.
6. Selecteer de standaardkleur die u wilt door op de ▲ of ▼ toets te blijven drukken en vervolgens op **ENTER** te drukken.
7. Druk op de ▲ of ▼ toets om "Geluidssysteem" te selecteren en druk vervolgens op **ENTER**.
8. Selecteer het gewenste standaardgeluid door op de ▲ of ▼ toets te blijven drukken en vervolgens op **ENTER** te drukken.
 - > Als er geen geluid is of als het geluid vervormd is, selecteert u nogmaals de gewenste geluidsstandaard.
9. Als u het nummer weet van het kanaal dat u wilt opslaan, drukt u op de toets ▲ of ▼ om "Kanaal" te selecteren. Druk op de toets **ENTER**. Selecteer **C** (Antenne) of **S** (kabel) door te drukken op de toets ▲ of ▼. Druk op de ► toets om een kanaal te selecteren. Selecteer het gewenste nummer door op ▲ of ▼ te drukken en aansluitend op **ENTER**.
 - > Kanaalmodus: **P** (Programmamodus),
C (Antennemodus),
S (Kabelkanaal)
 - > U kunt ook een kanaalnummer instellen met de cijfertoetsen op de afstandsbediening.
10. Als u de kanaalnummers niet weet, drukt u op de toets ▲ of ▼ om "Zoeken" te selecteren. Druk op de knop **ENTER**. Zoek met behulp van de toets ▲ of ▼ en druk daarna op de knop **ENTER**.
11. Druk op de ▲ of ▼ toets om "Opslaan" te selecteren en druk vervolgens op **ENTER**. Druk op de ▲ of ▼ toets om "OK" te selecteren en druk vervolgens op **ENTER**.
12. Herhaal de stappen 3 en 11 voor elk kanaal dat u wilt opslaan.

- ◆ **Programma:** Hiermee selecteert u een programmanummer voor het kanaal.
- ◆ **Kleursysteem:** Hiermee stelt u het kleurenondersteuningssysteem in.
- ◆ **Geluidssysteem:** Hiermee stelt u het geluidsondersteuningssysteem in.
- ◆ **Kanaal:** Hiermee selecteert u een kanaal.
- ◆ **Zoeken:** Hiermee zoekt u naar de frequentie van het kanaal.
- ◆ **Opslaan:** Hiermee slaat u de instellingen op.

Kanalen wijzigen

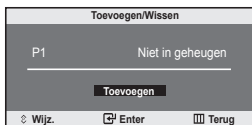

U kunt kanalen naar keuze uit de scanbewerking weglaten. Wanneer u door de opgeslagen kanalen scant, worden die kanalen overgeslagen en niet weergegeven. Alle kanalen die u niet wilt overslaan, worden tijdens het scannen weergegeven.

1. Met de numerieke toetsen kunt u het kanaal selecteren dat u wilt toevoegen of verwijderen.
 2. Druk op de toets **MENU** voor weergave van het menu. Druk op de **▲** of **▼** toets om "Kanaal" te selecteren en druk vervolgens op **ENTER**.
 3. Druk op de **▲** of **▼** toets om "Toevoegen/Wissen" te selecteren en druk vervolgens op **ENTER**.
 4. Door herhaaldelijk op de toets **ENTER** te drukken, schakelt u tussen de functies toevoegen en verwijderen van een kanaal.
 5. Druk op de toetsen **P** of **P** om naar het gewenste kanaal te schakelen en herhaal de bovenstaande handelingen.
 6. Druk op de toets **EXIT** om af te sluiten.
- > U kunt elk kanaal (ook gewiste kanalen) bekijken met behulp van de numerieke toetsen op de afstandsbediening.

Opgeslagen kanalen sorteren



U kunt de nummers van twee kanalen uitwisselen om:

- ◆ De numerieke volgorde waarin de kanalen automatisch werden opgeslagen, te wijzigen.
 - ◆ Gemakkelijk te onthouden nummers toe te kennen aan de kanalen die u het vaakst bekijkt.
1. Druk op de toets **MENU** voor weergave van het menu. Druk op de **▲** of **▼** toets om "Kanaal" te selecteren en druk vervolgens op **ENTER**.
 2. Druk op de **▲** of **▼** toets om "Sorteren" te selecteren en druk vervolgens op **ENTER**.
 3. Druk nogmaals op de toets **ENTER** om "Van" te selecteren. Druk op de knop **▲** of **▼** totdat het kanaalnummer dat u wilt wijzigen verschijnt. Druk op **ENTER**.
 4. Druk op de **▲** of **▼** toets om "Tot" te selecteren en druk vervolgens op **ENTER**. Druk op de knop **▲** of **▼** totdat het nieuwe kanaalnummer dat u wilt toewijzen verschijnt. Druk op **ENTER**.
 5. Druk op de **▲** of **▼** toets om "Opslaan" te selecteren en druk vervolgens op **ENTER**. Druk op de **▲** of **▼** toets om "OK" te selecteren en druk vervolgens op **ENTER**.
 - > Het geselecteerde kanaal is verwisseld met het kanaal dat voorheen onder het gekozen nummer was opgeslagen.
 6. Herhaal stap 3 en 5 als u nog een kanaal wilt sorteren.
 7. Druk op de toets **EXIT** om af te sluiten.

Kanaalnamen vastleggen

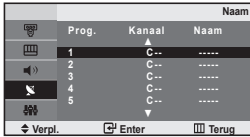

Kanalen krijgen automatisch een naam toegewezen wanneer kanaalinformatie wordt uitgezonden. U kunt deze naam wijzigen en nieuwe Naam toewijzen.

1. Druk op de toets **MENU** voor weergave van het menu. Druk op de ▲ of ▼ toets om "Kanaal" te selecteren en druk vervolgens op **ENTER**.
2. Druk op de ▲ of ▼ toets om "Naam" te selecteren en druk vervolgens op **ENTER**.
3. Indien van toepassing selecteert u het kanaal waaraan u een nieuwe naam wilt geven door te drukken op de ▲ of ▼ toets. Druk op **ENTER**.

Als U...	Dan...
Een letter, cijfer of symbool wilt selecteren	Druk op de toets ▲ of ▼
Naar de volgende letter wilt gaan	Druk op de toets ►
Naar de vorige letter wilt gaan	Druk op de toets ◀
De naam wilt bevestigen	Druk op ENTER .

> De beschikbare tekens zijn : Letters van het alfabet (A~Z)
Cijfers (0~9)
Speciale tekens (-, space)

5. Herhaal de stappen 3 en 4 voor elk kanaal waaraan u een nieuwe naam wenst te geven.
6. Druk op de toets **EXIT** om af te sluiten.

Kanalen fijn afstemmen

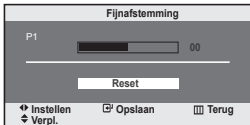

U kunt kanalen handmatig nauwkeurig instellen voor een optimale ontvangst.

1. Gebruik de cijfertoetsen om direct het kanaal te selecteren dat u fijner wilt instellen.
2. Druk op de toets **MENU** voor weergave van het menu. Druk op de ▲ of ▼ toets om "Kanaal" te selecteren en druk vervolgens op **ENTER**.
3. Druk op de ▲ of ▼ toets om "Fijnafstemming" te selecteren en druk vervolgens op **ENTER**.
4. Druk op ◀ of ► om de fijninstelling aan te passen. Druk op **ENTER**.
5. Druk op de toets **EXIT** om af te sluiten.

> Ingestelde en opgeslagen kanalen zijn herkenbaar aan een asterisk "*" rechts naast het kanaalnummer in het kanalenoverzicht en het kanaalnummer wordt rood.

> Als u de fijnafstemming wilt herstellen, selecteert u "Reset" door op de toets ▲ of ▼ Druk vervolgens op de toets **ENTER**.

BEELD INSTELLEN

De beeldstandaard aanpassen

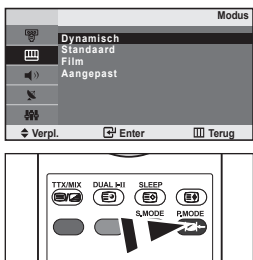

U kunt ook met behulp van de toets **P.MODE** op de afstandsbediening een beeldinstelling selecteren.

U kunt het beeld selecteren dat het best overeenkomt met uw wensen.

1. Druk op de toets **MENU** voor weergave van het menu. Druk op de **▲** of **▼** toets om "Beeld" te selecteren en druk vervolgens op **ENTER**.
2. Druk nogmaals op de toets **ENTER** om "Modus" te selecteren.
3. Druk op de toets **▲** of **▼** om het gewenste beeldeffect te selecteren. Druk op **ENTER**.
4. Druk op de toets **EXIT** om af te sluiten.

- **Dynamisch:** Stelt het beeld in op hoge-definitie voor in een lichte ruimte.
- **Standaard:** Stelt het beeld in voor optimale weergave in een normale omgeving.
- **Film:** Stelt het beeld in voor een comfortabele weergave in een donkere ruimte.
- **Aangepast:** Voor weergave van uw favoriete beeldinstellingen. (Zie "Aangepast beeld instellen".)

[PC-modus]

- **Amusement:** High brightness (Hoge helderheid) (voor het bekijken van bewegende beelden zoals dvd of video-cd).
- **Internet:** Medium brightness (Gemiddelde helderheid) (voor het werken met verschillende soorten beelden, zoals tekst en grafische afbeeldingen).
- **Tekst:** Normal brightness (Normale helderheid) (voor documentatie of bestanden met veel tekst).
- **Aangepast:** Voor weergave van uw favoriete beeldinstellingen.

> PC-modus "Amusement", "Internet", "Tekst", "Aangepast".

Aangepast beeld instellen



U kunt het beeldformaat selecteren dat het meest overeenkomt met uw wensen.

1. Druk op de toets **MENU** voor weergave van het menu. Druk op de **▲** of **▼** toets om "Beeld" te selecteren en druk vervolgens op **ENTER**.
2. Druk op de **▲** of **▼** toets om "Aangepast" te selecteren en druk vervolgens op **ENTER**.
3. Druk op de toets **▲** of **▼** om een specifiek item te selecteren. Druk op **ENTER**.
4. Druk op de toets **◀** of **▶** om de waarde van een specifiek item te verhogen of verlagen. Druk op **ENTER**.
5. Druk op de toets **EXIT** om af te sluiten.

- **Contrast:** Hiermee kunt u de het verschil tussen licht en donker van objecten op de achtergrond aanpassen.
- **Helderheid:** Hiermee past u de helderheid van het gehele scherm aan.
- **Scherpte:** Hiermee past u de randen van objecten aan, door ze scherper of vager te maken.
- **Kleur:** Hiermee past u de kleuren aan door ze lichter of donkerder te maken.
- **Tint(alleen NTSC):** Hiermee past u de kleuren van objecten aan door ze roder of groener te maken voor een natuurlijk effect.

> Als u deze instellingen wijzigt, wordt de beeldmodus automatisch ingesteld op "Aangepast".

> In de pc-modus kunt u alleen "Contrast", "Helderheid" aanpassen.

De kleurtint wijzigen

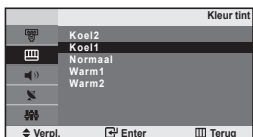

U kunt de kleurtoon selecteren die u het prettigst vindt voor uw ogen.

1. Druk op de toets **MENU** voor weergave van het menu. Druk op de **▲** of **▼** toets om "Beeld" te selecteren en druk vervolgens op **ENTER**
2. Druk op de **▲** of **▼** toets om "Kleur tint" te selecteren en druk vervolgens op **ENTER**
3. Druk op de toets **▲** of **▼** om de gewenste kleurtoon te selecteren. Druk op **ENTER**
4. Druk op de toets **EXIT** om af te sluiten.

- ◆ **Koel2**: Maakt de kleurtemperatuur blauwer dan het menu "Koel1".
- ◆ **Koel1**: Maakt wit blauwachtig.
- ◆ **Normaal**: Houdt wit wit.
- ◆ **Warm1**: Maakt wit roodachtig.
- ◆ **Warm2**: Maakt de kleurtemperatuur roder dan het menu "Warm1".

> PC-modus "Koel", "Normaal", "Warm", "Aangepast".

De kleurinstelling aanpassen

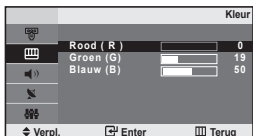

De individuele kleurinstellingen voor R, G, B aanpassen.

1. Druk op de toets **MENU** om het menu weer te geven. Druk op **▲** of **▼** om "Beeld" te selecteren en druk vervolgens op **ENTER**
2. Druk op **▲** of **▼** om "Kleur" te selecteren en druk vervolgens op **ENTER**
3. Druk op de toets **▲** of **▼** om een bepaald item te selecteren. Druk op de toets **ENTER**
4. Druk op de toets **◀** of **▶** om de waarde van een bepaald item te verhogen of verlagen. Druk op de toets **ENTER**
5. Druk op de toets **EXIT** om het menu te verlaten.
> Alleen beschikbaar in de modus PC.

GELUID INSTELLEN

De geluidsstandaard wijzigen

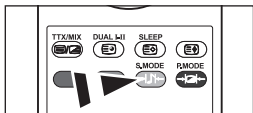
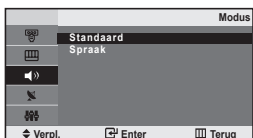

U kunt deze opties ook instellen door eenvoudig op de **S.MODE** van de afstandsbediening te drukken.

U kunt het geluidseffect selecteren dat het best overeenkomt met de beelden die u bekijkt.

1. Druk op de toets **MENU** voor weergave van het menu. Druk op de **▲** of **▼** toets om "Geluid" te selecteren en druk vervolgens op **ENTER**.
2. Druk nogmaals op de toets **ENTER** om "Modus" te selecteren.
3. Druk op **▲** of **▼** om het gewenste geluidseffect te selecteren. Druk op **ENTER**.
4. Druk op de toets **EXIT** om af te sluiten.

- ♦ **Standaard:** Selecteert de normale geluidsmodus.
- ♦ **Sprak:** Legt meer nadruk op stemmen dan op andere geluiden.

Het volume automatisch aanpassen

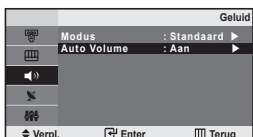

Elk zendstation heeft haar eigen signaalcondities waardoor het voor u niet handig is het volume in te moeten stellen zodra een kanaal is gewijzigd. Met deze functie kunt u automatisch het volume van het gewenste kanaal instellen door de geluidsuitvoer te verlagen wanneer het modulatiesignaal hoog is of door de geluidsovereenkomst te verhogen wanneer het modulatiesignaal laag is.

1. Druk op de toets **MENU** voor weergave van het menu. Druk op de **▲** of **▼** toets om "Geluid" te selecteren en druk vervolgens op **ENTER**.
2. Druk op de **▲** of **▼** toets om "Auto Volume" te selecteren en druk vervolgens op **ENTER**.
3. Druk op de knop **▲** of **▼** om "Aan" of "Uit" te selecteren. Druk op **ENTER**.
4. Druk op de toets **EXIT** om af te sluiten.

De hoofdtelefoon aansluiten

U kunt een hoofdtelefoon op de TV aansluiten als u naar een programma wilt kijken zonder de andere aanwezigen in de kamer te storen.

- Langdurig gebruik van een hoofdtelefoon met een hoog volume kan het gehoor beschadigen.



TIJD INSTELLEN

De huidige tijd instellen en weergeven



U kunt de klok van de TV zodanig instellen dat de huidige tijd wordt weergegeven wanneer u op de toets **INFO** drukt. U moet de tijd eveneens instellen als u gebruik wilt maken van de automatische aan/uit-timers.

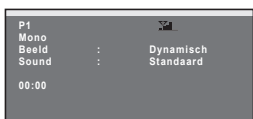

1. Druk op de toets **MENU** voor weergave van het menu. Druk op de **▲** of **▼** toets om "Instellingen" te selecteren en druk vervolgens op **ENTER** .

2. Druk nogmaals op de toets **ENTER** om "Tijd" te selecteren.

3. Druk nogmaals op de toets **ENTER** om "Klok instellen" te selecteren.

Als u...	Drukt u op...
Ga naar "Uur" of "min"	met de ◀ of ▶ toets
Stel "Uur" of "min"	met de ▲ of ▼ toets
Bevestig de instelling	met de ENTER toets

5. Druk op de toets **EXIT** om af te sluiten.

> Als u de stroomkabel loskoppelt, dient u de klok opnieuw in te stellen.

> U kunt ook het uur of de minuten instellen met de numerieke toetsen op uw afstandsbediening.

Standby-klok instellen

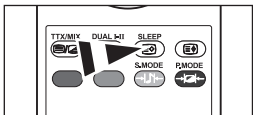
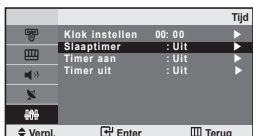

Druk herhaaldelijk op de knop **SLEEP** op de afstandsbediening totdat het juiste tijdsinterval verschijnt.

U kunt een tijdsduur tussen 30 en 180 minuten instellen waarna de TV automatisch uitschakelt.

1. Druk op de toets **MENU** voor weergave van het menu. Druk op de **▲** of **▼** toets om "Instellingen" te selecteren en druk vervolgens op **ENTER** .

2. Druk nogmaals op de toets **ENTER** om "Tijd" te selecteren.

3. Druk op de **▲** of **▼** toets om "Slaaptimer" te selecteren en druk vervolgens op **ENTER** .

4. Druk herhaaldelijk op de toets **▲** of **▼** tot de gewenste tijd wordt weergegeven. (Uit, 30, 60, 90, 120, 150, 180). Druk op **ENTER** .

> De TV schakelt automatisch over naar de standby-modus wanneer de timer 0 bereikt.







5. Druk op de toets **EXIT** om af te sluiten.

De televisie automatisch aan uitschakelen



U kunt de aan/uit-timers zo instellen dat de TV:

- ◆ **Automatisch wordt ingeschakeld en ingesteld op het door u gekozen kanaal en tijdstip.**
- ◆ **Automatisch wordt uitgeschakeld op het door u gekozen tijdstip.**



1. Druk op de toets **MENU** voor weergave van het menu. Druk op de **▲** of **▼** toets om "Instellingen" te selecteren en druk vervolgens op **ENTER** .
2. Druk nogmaals op de toets **ENTER**  om "Tijd" te selecteren.
3. Druk op de **▲** of **▼** toets om "Timer aan" te selecteren en druk vervolgens op **ENTER** .
4. Druk op de toets **▲** of **▼** om "Uur" in te stellen en druk vervolgens op de toets **▶** om door te gaan naar de volgende stap. Stel de andere items op dezelfde manier in. Druk wanneer u klaar bent op **ENTER**  om het menu te verlaten.
5. Druk op de **▲** of **▼** toets om "Timer uit" te selecteren en druk vervolgens op **ENTER** .
6. Druk op de toets **▲** of **▼** om "Uur" in te stellen en druk vervolgens op de toets **▶** om door te gaan naar de volgende stap. Stel de andere items op dezelfde manier in. Druk wanneer u klaar bent op **ENTER**  om het menu te verlaten.
7. Druk op de toets **EXIT** om af te sluiten.
 - > Eerst stelt u de klok van de tv in. (zie "De huidige tijd instellen en weergeven" op pagina 14)
 - > U kunt het uur en de minuten ook instellen met de numerieke toetsen op uw afstandsbediening.
 - > De timers werken alleen als "Activering" is ingesteld op "Aan".

VERSCHILLENDE FUNCTIES GEBRUIKEN

Taal kiezen



Wanneer u de TV/Monitor voor het eerst gebruikt, moet u de taal selecteren voor het weergeven van menu's en aanwijzingen.

1. Druk op de toets **MENU** voor weergave van het menu. Druk op de **▲** of **▼** toets om "Instellingen" te selecteren en druk vervolgens op **ENTER** .
2. Druk op de **▲** of **▼** toets om "Taalkeuze" te selecteren en druk vervolgens op **ENTER** .
3. Selecteer een bepaalde taal door te blijven drukken op de **▲** of **▼** toets. Druk op **ENTER** .
- > U kunt een keus maken uit een van 12 talen.
4. Druk op de toets **EXIT** om af te sluiten.

Blauwe schermmodus instellen



Als er geen signaal wordt ontvangen of het signaal is heel zwak, vervangt een blauw scherm automatisch de onrustige achtergrond van het beeld. Als u het slechtere beeld wilt blijven zien, dient u de modus "Blauw scherm" op "Uit" te zetten.

1. Druk op de toets **MENU** voor weergave van het menu. Druk op de **▲** of **▼** toets om "Instellingen" te selecteren en druk vervolgens op **ENTER**.
2. Druk op de **▲** of **▼** toets om "Blauw scherm" te selecteren en druk vervolgens op **ENTER**.
3. Druk op de knop **▲** of **▼** om "Aan" of "Uit" te selecteren. Druk op **ENTER**.
4. Druk op de toets **EXIT** om af te sluiten.

De bron selecteren

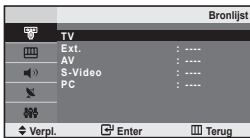

U kunt kiezen tussen de externe bronnen die zijn aangesloten op de ingangen van de tv.

1. Druk op de toets **MENU** voor weergave van het menu. Druk op de toets **ENTER** om "Invoer" te selecteren.
 2. Druk nogmaals op de toets **ENTER** om "Bronlijst" te selecteren.
 3. Druk herhaaldelijk op de **▲** of **▼** toets om het gewenste apparaat te selecteren. Druk op **ENTER**.
-  Druk meermalen op de toets **SOURCE** om de gewenste ingangsbron te selecteren. De modus TV kan u selecteren door te drukken op de toets **TV** op de toets **P** of **C** op de afstandsbediening, maar niet door te drukken op de toets **SOURCE**.

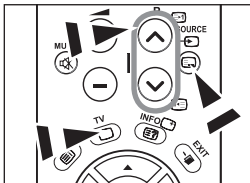

De namen van de ingangsbron bewerken

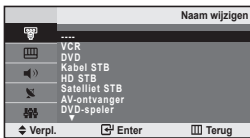

Geef het apparaat aangesloten op de ingangen een naam om de selectie van ingangsbron makkelijker te maken.

1. Druk op de toets **MENU** voor weergave van het menu. Druk op de toets **ENTER** om "Invoer" te selecteren.
2. Druk op de **▲** of **▼** toets om "Naam wijzigen" te selecteren en druk vervolgens op **ENTER**.
3. Druk op de toets **▲** of **▼** m naar de te bewerken ingangsbron te gaan. Druk op **ENTER**.
4. Druk op de toets **▲** of **▼** om het gewenste apparaat te selecteren. Druk op **ENTER**.
5. Druk op de toets **EXIT** om af te sluiten.

TELETEKSTFUNCTIE GEBRUIKEN

Teletekstdecoder

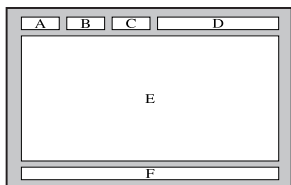

De meeste TV-kanalen bieden “teletekst” aan, ofwel pagina's met schriftelijke informatie over zaken als:

- ◆ Tijden van tv-programma's.
- ◆ Nieuws- en weerberichten.
- ◆ Sportuitslagen.
- ◆ Ondertiteling voor slechthorenden.

Deze informatie is onderverdeeld in genummerde pagina's (zie schema).

Onderdeel	Inhoud
A	Geselecteerd paginanummer.
B	Aanduiding kanaal/zendstation.
C	Huidig paginanummer of zoekstatus.
D	Datum en tijd.
E	Tekst.
F	Statusinformatie.

Teletekstinformatie weergeven

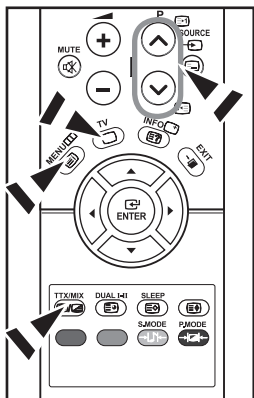

U kunt de teletekstinformatie altijd weergeven, mits de signaalontvangst goed is. Anders:

- ◆ Kan informatie ontbreken. Kan informatie ontbreken.
- ◆ Worden sommige pagina's mogelijk niet weergegeven.

De teletekstmodus activeren en de inhoudspagina weergeven:

1. Selecteer met de toets **P** () of **P** () het kanaal waarop teletekst kan worden ontvangen.
2. Druk op de toets **TTX/MIX** () om de teletekstmodus te activeren.
 - De inhoudspagina verschijnt. Deze pagina kunt u altijd opnieuw weergeve door op de toets **MENU** () te drukken.
3. Druk nogmaals op de toets **TTX/MIX** ().
 - De eigenlijke uitzending zal tegelijk met de teletekstpagina op het scherm worden weergegeven.
4. Druk nogmaals op de toets **TV** () om de teletekstmodus te verlaten.
 - Als er sprake is van gebroken letters bij het bekijken van tekst, controleer dan of de taal voor de tekst hetzelfde is als de taal in de modus voor het menu “Instellingen”. Als de talen verschillend zijn, selecteer dan dezelfde taal voor de tekst in het menu “Instellingen”.

Specifieke teletekstpagina selecteren

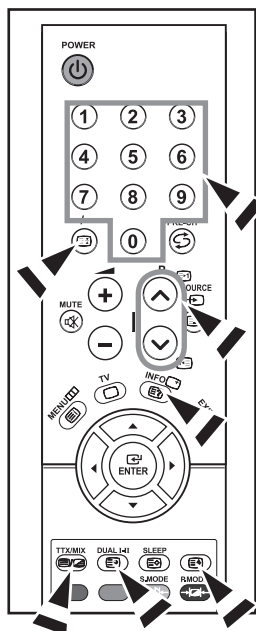

Druk op de cijfertoetsen op de afstandsbediening om het paginanummer direct op te vragen:

1. Voer het op de inhoudspagina vermelde driecijferig paginanummer in door op de desbetreffende cijfertoetsen te drukken.
2. Als de geselecteerde pagina koppelingen naar subpagina's bevat, worden de subpagina's na elkaar weergegeven. U kunt het beeld op een bepaalde pagina stilzetten door op **-/--** (E3). Druk nogmaals op **-/--** (E3) om het stilzetten te annuleren.
3. Weergaveopties:

Voor de weergave van...	Drukt u op...
Zowel teletekstinformatie als de normale uitzending	TTX/MIX (E1/E2)
Verborgen tekst (zoals antwoorden op quizvragen)	INFO (E3)
Het normale beeld	INFO (E3)
Een subpagina, door een viercijferig paginanummer in te toetsen	DUAL I-II (E4)
De volgende pagina	P (E5)
De vorige pagina	P (E6)
De vorige pagina	(E4)
• De bovenste helft van het scherm	• Eenmaal
• De onderste helft van het scherm	• Tweemaal
Het normale scherm	• Driemaal

Fastext gebruiken om een teletekstpagina te selecteren

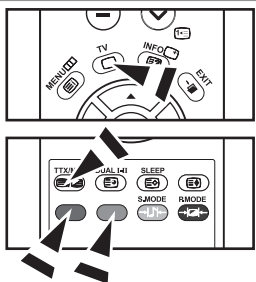

De verschillende onderwerpen op de teletekstpagina's hebben een kleurcodering, en kunnen geselecteerd worden door de gekleurde knoppen van de afstandsbediening in te drukken.

1. Druk op de toets **TTX/MIX** (E1/E2) om de teletekstinhoudspagina weer te geven.
2. Druk op de gekleurde toets voor het gewenste onderwerp (de beschikbare onderwerpen worden weergegeven op de regel met statusinformatie).
3. Druk op de rode toets voor weergave van de vorige pagina.
Druk op de groene toets voor weergave van de volgende pagina.
4. Druk nogmaals op de toets **TV** (E7) om de teletekstweergave te verlaten.

Teletekstpagina's opslaan

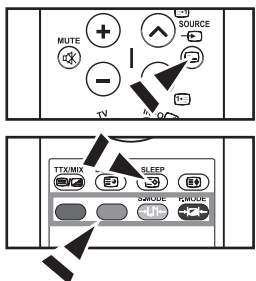

U kunt maximaal vier teletekstpagina's opslaan om ze later op uw gemak te bekijken.

1. Selecteer de modus **LIST** met de toets **SOURCE** (E8).
 - Met de toets **SOURCE** (E8) kunt u schakelen tussen de standen voor **LIST** en **FLOF**.
2. Druk op de gekleurde toets die overeenkomt met de pagina die u wilt vervangen.
3. Voer het nieuwe paginanummer in via de nummertoeetsen.
4. Herhaal stappen 2 en 3 voor elke pagina die u wilt opslaan, waarbij u steeds een andere gekleurde toets gebruikt.
5. Druk op de toets **SLEEP** (E9) tot de desbetreffende blokken knippen.

Uw software installeren (gebaseerd op Windows XP)

Hieronder worden de weergave-instellingen van Windows voor een normale computer weergegeven. De weergaven op uw PC kunnen anders zijn, afhankelijk van uw Windows-versie en uw videokaart. Ook als uw weergaven anders zijn, kloppen de instellingsgegevens in grote lijnen in bijna alle gevallen. Als dit niet het geval is, kunt u contact opnemen met uw computerfabrikant of uw Samsung-dealer



1. Klik op "Configuratiescherm" in het menu Start van Windows.
2. Klik op "Vormgeving en thema's" in het Configuratiescherm om een dialoogvenster voor het beeldscherm te openen.
3. Klik op "Beeldscherm" in het Configuratiescherm om een dialoogvenster voor het beeldscherm te openen.
4. Klik op de tab "Instellingen" en stel de juiste resolutie voor de monitor in op

Optimum: 640 X 480

Als het dialoogvenster een optie bevat voor het instellen van de verticale frequentie, is de juiste waarde "60" of "60 Hz". Klik op "OK" om het dialoogvenster te sluiten.

Weergavemodus

Zowel de beeldpositie als de grootte variëren afhankelijk van het type monitor en de bijbehorende resolutie. De resoluties in de tabel worden aangeraden. (Alle resoluties tussen de ondersteunde limieten worden ondersteund)

Mode	Resolutie	Horizontale frequentie (kHz)	Verticale frequentie (Hz)	Pixel klokfrequentie (MHz)	Sync Polarity (H/V)
VGA	720X400 640X480	31,469 31,469	70,087 59,940	28,322 25,175	- / + - / -

- De interlace-modus wordt niet ondersteund.
- Het plasmascherm functioneert mogelijk niet normaal als een niet-standaard videoformaat wordt geselecteerd.

De PC selecteren

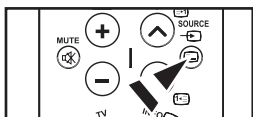

Grovere of fijnere afstelling van het beeld (Beeld vergrendelen): U past de beeldkwaliteit aan om beeldruis te verwijderen of te verminderen. Als de ruis niet verdwijnt door het kanaal nauwkeurig (fine) in te stellen, stel dan de frequentie zo goed mogelijk in (coarse) en voer opnieuw een nauwkeurige instelling uit. Stel het beeld opnieuw in het midden van het scherm in nadat de ruis is.

1. Instellen: Druk op de toets **SOURCE** om de **PC**-modus in te schakelen.
2. Druk op de toets **MENU** voor weergave van het menu.
Druk op de ▲ of ▼ toets om "Instellingen" te selecteren en druk vervolgens op **ENTER**.
3. Druk op de ▲ of ▼ toets om "PC" te selecteren en druk vervolgens op **ENTER**.
4. Druk nogmaals op de toets **ENTER** om "Beeld vergrendelen" te selecteren.
5. Druk op de ▲ of ▼ toets om "Grof" of "Fijn" te selecteren en druk vervolgens op **ENTER**.
6. Druk op ◀ of ▶ om de beeldkwaliteit aan te passen.
Druk op **ENTER**.
7. Druk op de toets **EXIT** om af te sluiten.

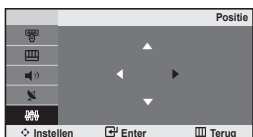

De beeldpositie wijzigen (Positie): Pas de positie van het PC-scherm aan als deze niet gelijk is aan het TV-scherm.

1. Volg instructies 1 tot en met 3 onder "Grovere of fijnere afstelling van het beeld (Beeld vergrendelen)".
2. Druk op de ▲ of ▼ toets om "Positie" te selecteren en druk vervolgens op **ENTER**.
3. Druk op ▲ of ▼ om de horizontale positie aan te passen.
Druk op ◀ of ▶ om de verticale positie aan te passen.
Druk op **ENTER**.
4. Druk op de toets **EXIT** om af te sluiten.

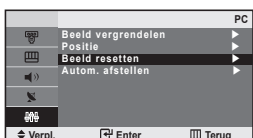

De beeldinstellingen initialiseren (Beeld resetten): U kunt alle beeldinstellingen vervangen door de fabrieksinstellingen.

1. Volg instructies 1 tot en met 3 onder "Grovere of fijnere afstelling van het beeld (Beeld vergrendelen)".
2. Druk op de ▲ of ▼ toets om "Beeld resetten" te selecteren en druk vervolgens op **ENTER**.
3. Druk op de toets **EXIT** om af te sluiten.

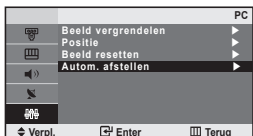

Het PC-beeld automatisch aanpassen (Autom. afstellen): Auto-afstellen maakt het mogelijk om het PC-scherm zich zelf op inkomende PC- en videosignalen af te stellen. De waarden fijn, grof en positie worden automatisch aangepast.

1. Volg instructies 1 tot en met 3 onder "Grovere of fijnere afstelling van het beeld (Beeld vergrendelen)".
2. Druk op de ▲ of ▼ toets om "Autom. afstellen" te selecteren en druk vervolgens op **ENTER**.
3. Druk op de toets **EXIT** om af te sluiten.

TIPS VOOR GEBRUIK

Problemen oplossen: voordat u contact opneemt met de technische dienst

Geen geluid of beeld	<ul style="list-style-type: none"> Controleer of het netsnoer op een stopcontact is aangesloten. Controleer of u op de toets POWER op het voorpaneel van de TV hebt gedrukt. Controleer de instellingen voor het contrast en de helderheid van het beeld. Controleer het geluidsvolume.
Normaal beeld maar geen geluid	<ul style="list-style-type: none"> Controleer het geluidsvolume. Controleer of de toets MUTE op de afstandsbediening is ingedrukt.
Geen beeld of zwart-wit beeld	<ul style="list-style-type: none"> Pas de kleurinstellingen aan. Controleer of het geselecteerde uitzendsysteem correct is.
Gestoord geluid en beeld	<ul style="list-style-type: none"> Probeer erachter te komen welk elektrisch apparaat de tv/monitor stoort en plaats het apparaat uit de buurt van de tv/monitor. Sluit de televisie op een ander stopcontact aan.
Vaag beeld of sneeuw, vervormd geluid	<ul style="list-style-type: none"> Controleer de richting, plaats en aansluitingen van de antenne. Deze storing treedt vaak op bij het gebruik van een binnenantenne.
Afstandsbediening werkt niet goed	<ul style="list-style-type: none"> Deze storing treedt vaak op bij het gebruik van een binnenantenne. Reinig de bovenste rand van de afstandsbediening (transmissievenster). Controleer de batterijcontacten.
De melding "Signaalkabel controleren" wordt weergegeven.	<ul style="list-style-type: none"> Zorg dat de signaalkabel goed op de PC of videobron is aangesloten. Zorg dat de PC of videobron zijn ingeschakeld.
In de PC-stand wordt de melding "Niet ondersteund." weergegeven.	<ul style="list-style-type: none"> Controleer de maximale resolutie en frequentie van de videoadapter. Vergelijk deze waarden met de gegevens in de Displaystanden.
Het scherm is zwart en het aan/uit-lampje knippert gestaag	<ul style="list-style-type: none"> Controleer of uw computer aanstaat en of de signaalkabel in orde is. Het energiebeheersysteem van de TV is actief.

Het TFT LCD-paneel maakt gebruik van een paneel dat bestaat uit subpixels (921 600) , waarvoor een geavanceerde productietechnologie vereist is. Er kunnen echter enkele heldere of donkere pixels in het scherm voorkomen. Deze pixels hebben geen invloed op de goede werking van het product.

Technische specificaties en milieu

Modelnaam	LE20S8
Scherfmaat (diagonaal)	20 inch
Pc-resolutie	640 X 480 bij 60 Hz
Geluid	
Uitgang	3W X 2
Afmetingen (b x d x h)	
Behuizing	574 mm X 70 mm X 428 mm
Met voet	574 mm X 196 mm X 468 mm
Gewicht	
met voet	8 kg
Omgevingsvereisten	
Gebruiksvochtigheid	10 tot 40 °C (50 tot 104 °F)
Gebruiksvochtigheid	10 tot 80 %, niet-condenserend
Opslagtemperatuur:	-20 tot 45 °C (-4 tot 113 °F)
Opslagvochtigheid	5 tot 95 %, niet-condenserend

- > Vormgeving en specificaties kunnen zonder kennisgeving worden gewijzigd.
- > Dit is een digitaal apparaat van klasse B.
- > Zie het etiket op het product voor informatie over de stroomvoorziening en het energieverbruik.

Precauzioni da adottare quando si visualizza un'immagine fissa

Un'immagine fissa può causare danni permanenti allo schermo TV.

- Non visualizzare un'immagine fissa sul pannello LCD per oltre 2 ore poiché può causare la ritenzione dell'immagine sullo schermo. Il fenomeno di ritenzione dell'immagine è anche noto come "bruciatura dello schermo". Per evitare il fenomeno di ritenzione dell'immagine, ridurre il grado di luminosità e di contrasto dello schermo quando si visualizza un'immagine fissa.
-  Su un TV LCD, l'uso del formato 4:3 per un periodo prolungato può lasciare traccia dei bordi sulla parte sinistra, destra e centrale del video a causa delle differenti emissioni luminose dello schermo. La riproduzione di un DVD o l'uso di una console per videogiochi può causare effetti analoghi sullo schermo. Questo tipo di danni non è coperto dalla Garanzia.
- La visualizzazione prolungata di immagini fisse da videogiochi e PC può causare la visualizzazione di immagini residue parziali. Per evitare questo problema, ridurre la 'luminosità' e il 'contrasto' mentre si visualizzano immagini fisse.

Sommario

COLLEGAMENTO E PREPARAZIONE DEL TELEVISORE

◆ Elenco dei componenti	2
◆ Installazione del piedistallo	2
◆ Installazione del Kit di montaggio a parete	2
◆ Vista del pannello di controllo	3
◆ Vista del pannello dei collegamenti	4
◆ Illustrazione del telecomando	5
◆ Inserimento delle batterie nel telecomando	6
◆ Accensione e spegnimento	6
◆ Impostare il televisore in modalità standby	6
◆ Plug & Play	6

IMPOSTAZIONE DEI CANALI

◆ Memorizzazione automatica dei canale	7
◆ Memorizzazione manuale dei canale	8
◆ Modifica dei canale	9
◆ Ordinamento dei canali memorizzati	9
◆ Assegnazione dei nomi ai canali	10
◆ Sintonia fine per la ricezione dei canali	10

IMPOSTAZIONE DELL'IMMAGINE

◆ Modifica dello standard di immagine	11
◆ Regolazione dell'immagine personalizzata	11
◆ Modifica della tonalità di colore	12
◆ Regolazione di Controllo colore	12

IMPOSTAZIONE DELL'AUDIO

◆ Modifica dello standard audio	13
◆ Regolazione automatica del volume	13
◆ Collegamento delle cuffie	13

IMPOSTAZIONE DELL'ORA

◆ Configurazione e visualizzazione dell'ora attuale	14
◆ Impostazione del timer	14
◆ Spegnimento e accensione automatica della televisione	15

IMPOSTAZIONE DI ALTRE FUNZIONI

◆ Scelta della lingua	15
◆ Impostazione della modalità Pagina blu	16
◆ Selezione della sorgente	16
◆ Modifica dei nomi delle sorgenti di ingresso	16

USO DELLA FUNZIONE TELETEXT

◆ Teletext Decoder	17
◆ Visualizzazione delle informazioni del Televideo	17
◆ Selezione di una pagina Teletext specifica	18
◆ Utilizzo della modalità Fasttext per selezionare una pagina Teletext	18
◆ Memorizzazione delle pagine Teletext	18

IMPOSTAZIONE DEL PC

◆ Configurazione del software per PC (basato su Windows XP) ..	19
◆ Modalità di visualizzazione	19
◆ Selezione del PC	20

CONSIGLI PER L'USO

◆ Risoluzione dei problemi: Prima di contattare l'assistenza	21
◆ Specifiche tecniche e ambientali	21
◆ Diagrammi a blocchi	22

Questo apparecchio è fabbricato in conformità al D.M.28.08.95 n.548 ed in particolare a quanto specificato nell'Art.2, comma 1. Questo apparecchio è fabbricato nella U.E. in conformità al D.M.28.08.95 n.548 Art.2, comma 1 ed al D.M.26.03.92 Art.1



Simboli



Premere



Importante



Nota

Tasto
One-Touch

COLLEGAMENTO E PREPARAZIONE DEL TELEVISORE

Elenco dei componenti

Controllare che nella confezione del TV LCD siano contenuti i seguenti componenti. Se qualsiasi componente risulta mancante, contattare il rivenditore.

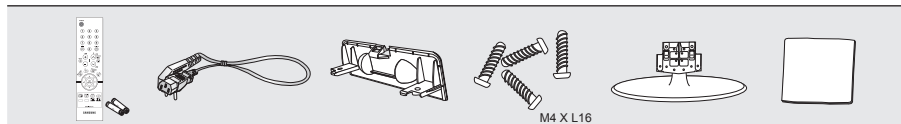

Telecomando e batterie (2 tipo AAA)

Cavo di alimentazione

Coprifondo

Vite del piedistallo X4
M4 X L16

Piedistallo

Panno per la pulizia

- Manuale dell'utente
- Scheda di garanzia
- Guida alla sicurezza
- Schede di registrazione

> Scheda di garanzia / Guida alla sicurezza / Schede di registrazione (Non disponibili in tutte le sedi)

Installazione del piedistallo

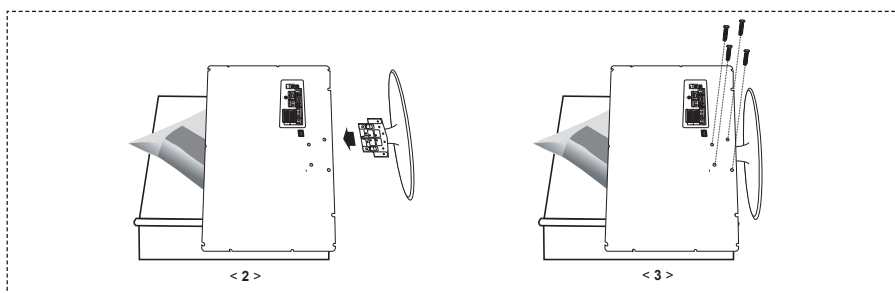

1. Collocare il televisore a faccia in giù su un tavolo sopra un panno soffice o un cuscino.
2. Inserire il piedistallo nel foro sul fondo del televisore.
3. Inserire la vite nel foro indicato e serrarla.

Installazione del Kit di montaggio a parete

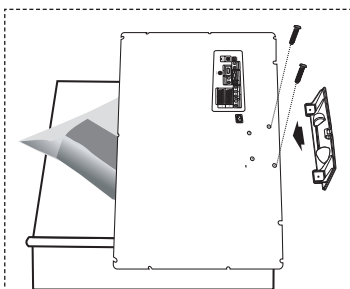

Gli articoli del kit di montaggio a parete (venduti separatamente) consentono di montare il televisore alla parete.

Per informazioni dettagliate sull'installazione del kit di montaggio a parete, consultare le istruzioni fornite insieme agli articoli del kit. Contattare un tecnico per richiedere assistenza quando si monta la staffa a parete.

Samsung Electronics non può essere ritenuta responsabile per qualsiasi danno al prodotto o infortuni causati da una installazione autonoma del televisore da parte dell'utente.





Non installare il Supporto a parete mentre il televisore è acceso. In caso contrario, potrebbero verificarsi incidenti con lesioni personali causate da scosse elettriche.

> Rimuovere il piedistallo, coprire il foro sul fondo con un tappo e serrare con due viti.

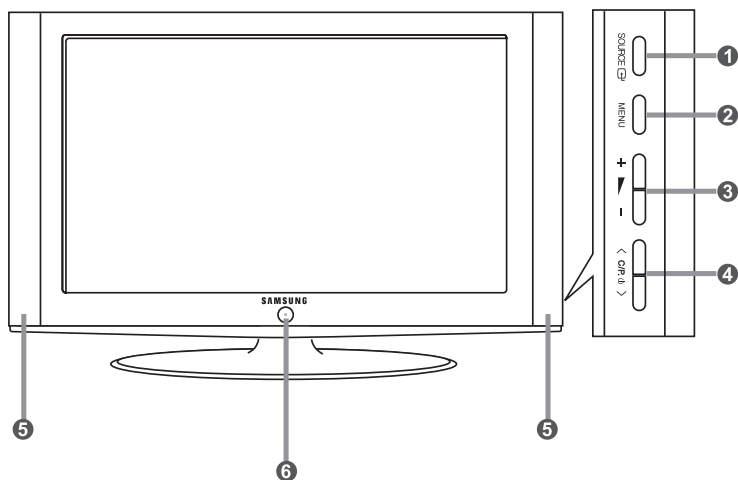
Vista del pannello di controllo



➤ La forma e il colore del prodotto possono variare in base al modello.

- 1 SOURCE** 
Passa tra tutte le sorgenti di ingresso disponibili (TV - Est. - AV - S-Video - PC). Nel menu a video, utilizzare questo tasto così come si usa il tasto **ENTER** del telecomando.
- 2 MENU**
Premere per visualizzare il menu su schermo con le funzioni del televisore.
- 3 + -**
Premere per aumentare o diminuire il volume. Nel menu a video, utilizzare i tasti + - così come si usano i tasti ◀ e ▶ del telecomando.
- 4 < C/P. >**
Premere per cambiare canale. Nel menu a video, utilizzare i tasti < C/P. > così come si usano i tasti ▲ e ▼ del telecomando. (Senza il telecomando, si può accendere il televisore utilizzando i tasti dei canale.)
- 5 Altoparlanti**
- 6  (Alimentazione)**
Premere per accendere e spegnere il televisore.
Indicatore alimentazione
Lampeggia e si spegne quando l'alimentazione è attivata e si accende in modalità stand-by.
Sensore telecomando
Puntare il telecomando verso questo punto del televisore.

Vista del pannello dei collegamenti

> La forma e il colore del prodotto possono variare in base al modello.

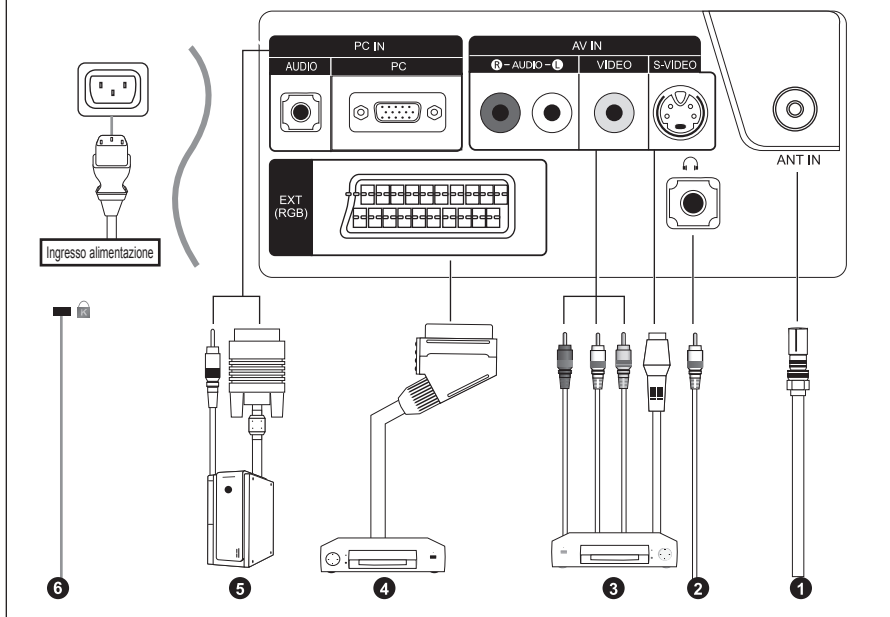

➤ Quando si collega un dispositivo esterno al televisore, assicurarsi che l'alimentazione dell'unità sia scollegata.

➤ Quando si collega un terminale esterno, far corrispondere il colore del terminale di collegamento a quello del cavo.

1 Collegamento di un'antenna o di una rete televisiva via cavo

Per vedere correttamente i canali televisivi, il monitor TV deve ricevere un segnale da una delle seguenti fonti:

- Un'antenna all'esterno / Una rete televisiva via cavo / Una rete satellitare

3 Collegamento di dispositivi A/V esterni

- Collegare il cavo RCA (opzionale) o S-VIDEO (opzionale) a un dispositivo A/V esterno appropriato quale un videoregistratore, un DVD o una videocamera.
- Collegare i cavi audio RCA (opzionali) a "R - AUDIO - L" sul retro dell'apparecchiatura e i terminali ai corrispondenti connettori di uscita audio sul dispositivo A/V.
- La cuffia può essere collegata all'uscita predefinita (2) sul retro dell'apparecchio. Quando la cuffia è collegata, gli altoparlanti incorporati sono disattivati.

4 Collegamento di un Set-Top Box, un videoregistratore o un DVD

- Collegare il cavo SCART del VCR o DVD (opzionale) al connettore SCART del VCR o DVD.
- Se si desidera collegare sia il Set-Top Box che il videoregistratore (o il DVD), collegare il Set-Top Box al videoregistratore (o al DVD) e il videoregistratore (o il DVD) al monitor TV.

5 Collegamento di un computer

- Collegare il cavo D-Sub (opzionale) a "PC IN (PC)" sul retro dell'apparecchiatura e il terminale alla scheda video del computer.
- Collegare il cavo audio stereo (opzionale) a "PC IN (AUDIO)" sul retro dell'apparecchiatura e il terminale a "Audio Out" sulla scheda audio del computer.

6 Blocco Kensington

- Il blocco Kensington (opzionale) è un dispositivo utilizzato per assicurare fisicamente il sistema quando viene utilizzato in un luogo pubblico.
- Se si desidera utilizzare un dispositivo di blocco, contattare il punto vendita in cui si è acquistato il prodotto.
- La posizione del blocco Kensington varia a seconda del modello.

Illustrazione del telecomando

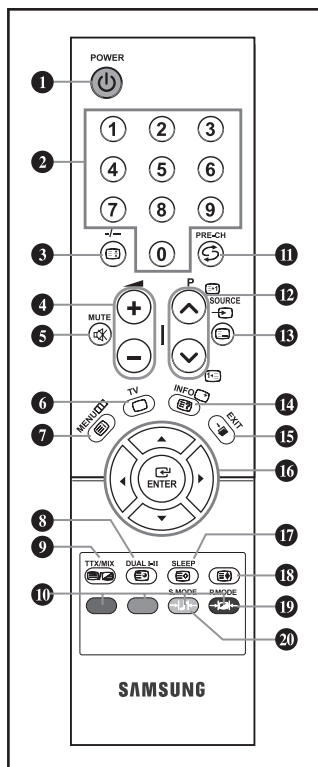

- 1 Pulsante di standby del televisore
- 2 Tasti numerici per l'accesso diretto ai canale
- 3 Selezione dei canali memorizzati con una/due cifre
- 4 ⊕: Aumento del volume
⊖: Diminuzione del volume
- 5 Disattivazione temporanea audio
- 6 Selezione diretta della modalità TV
- 7 Visualizza il menu a video principale
- 8 Selezione degli effetti audio
- 11 Canale precedente
- 12 P⊕: Canale successivo
P⊖: Canale precedente
- 13 Selezione delle fonti d'ingresso disponibili
- 14 Informazioni sulla trasmissione corrente
- 15 Esci dal menu a video
- 16 Controllo del cursore nel menu
- 17 Spegnimento automatico
- 19 Selezione effetto immagine
- 20 Selezione della modalità audio

Funzioni del Televideo

- 3 Blocco del Televideo
- 6 Chiusura della visualizzazione Teletext
- 7 Indice Televideo
- 8 Sottopagina Televideo
- 9 Visualizzazione Televideo / sovrapposizione di informazioni Televideo e trasmissione normale
- 10 Selezione argomento Fasttext
- 12 P⊕: Pagina successiva Televideo
P⊖: Pagina precedente Televideo
- 13 Selezione modalità Televideo (LIST/FLOF)
- 14 Mostra Televideo
- 17 Memorizzazione Televideo
- 18 Selezione dimensioni Televideo

> Le prestazioni del telecomando possono essere influenzate dalla presenza di un'eccessiva quantità di luce.

> Per i dettagli, vedere le istruzioni aggiuntive.



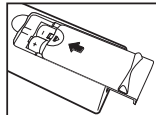
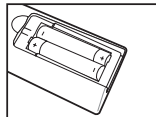
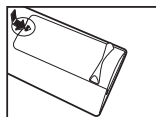

Inserimento delle batterie nel telecomando



1. Togliere completamente il coperchio.
 2. Installare due batterie AAA.
 - Controllare che le estremità "+" e "-" delle batterie corrispondano allo schema all'interno dello scomparto.
 3. Rimettere il coperchio.
 - Se si prevede di non usare il telecomando per un lungo periodo di tempo, togliere le batterie e conservarle in un luogo fresco e asciutto. Il telecomando può essere utilizzato a una distanza di circa 7 metri dal televisore. (Con un uso normale del televisore, le batterie durano circa un anno.)
- **Se il telecomando non funziona, effettuare il seguente controllo:**
1. La TV è accesa?
 2. I poli + e - delle batterie sono correttamente orientati?
 3. Le batterie sono cariche?
 4. Si è verificata una interruzione di corrente o il cavo di alimentazione è scollegato?
 5. Il cavo di alimentazione è scollegato?





Accensione e spegnimento

Il conduttore isolato di corrente è collegato al retro del monitor.

1. Inserire il conduttore isolato di corrente nell'apposita presa.
 - L'indicatore di standby sul pannello anteriore del dispositivo si accende.
2. Premere il tasto **POWER**  sul pannello anteriore.
 - Viene selezionato automaticamente l'ultimo programma che si stava vedendo.
3. Premere un tasto numerico (0~9) o il tasto su/giù dei canali ( / ) sul telecomando o il tasto  sul lato destro del pannello.
 - Quando si accende il televisore per la prima volta, viene chiesto di scegliere la lingua in cui devono essere visualizzati menu.
4. Per spegnere il televisore, premere nuovamente **POWER** .

Impostare il televisore in modalità standby





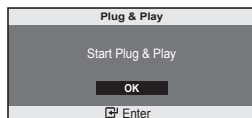

Il monitor TV può essere posizionato in modalità standby per ridurre il consumo di energia. La modalità standby può essere utile quando si desidera interrompere temporaneamente la visualizzazione (ad esempio durante un pasto).





1. Premere il tasto **POWER**  sul telecomando.
 - Lo schermo si spegne e l'indicatore rosso di standby si accende sul pannello anteriore del dispositivo.
2. Per riaccendere il televisore, è sufficiente premere nuovamente **POWER** , i tasti numerici (0~9) o il tasto su/giù dei canali ( / )
 - Non lasciare il monitor TV in modalità standby per lunghi periodi di tempo (ad esempio quando si è in vacanza). È opportuno scollegare il monitor dalla presa di corrente elettrica e dal cavo dell'antenna esterna.

Plug & Play



Quando si accende il televisore per la prima volta, diverse impostazioni di base vengono eseguite automaticamente e in sequenza. Sono disponibili le seguenti impostazioni.



1. Premere il tasto **POWER**  sul telecomando. Se "OK" è selezionato, verrà visualizzato il messaggio "Start Plug & Play". Premere il tasto **ENTER** .
2. Selezionare la lingua desiderata premendo il pulsante  o . Premere il tasto **ENTER**  per confermare la scelta.
3. Viene visualizzato il messaggio "Controlla ingresso ant." con "OK" selezionato. Premere il tasto **ENTER** .
 - Verificare che il cavo dell'antenna sia collegato correttamente.

4. Selezionare la Nazione premendo il tasto ▲ o ▼.
Premere il tasto **ENTER**  per confermare la scelta.
5. Viene visualizzato il menu "Memorizzazione auto" con "Avvio" selezionato.
Premere il tasto **ENTER** .
 - La ricerca dei canali inizia e termina in modo automatico. Dopo aver memorizzato tutti i canali disponibili, viene visualizzato il menu "Imp orolog".
 - Premere il tasto **ENTER**  in qualsiasi momento per interrompere il processo di memorizzazione.
6. Premere il tasto **ENTER** .
Selezionare "Ora" e i "Minuto" premendo il pulsante ◀ o ▶.
Impostare "Ora" e i "Minuto" premendo il pulsante ▲ o ▼.
 - È possibile impostare l'ora e i minuti anche premendo i tasti numerici del telecomando.
7. Premere il tasto **ENTER**  per confermare la scelta.
Viene visualizzato il messaggio "Buona visione".

- ◆ **Lingua:** Selezionare la lingua.
- ◆ **Nazione:** Selezionare la nazione.
- ◆ **Memorizzazione auto:** Ricerca automaticamente i canali memorizzati disponibili localmente.
- ◆ **Imp orolog:** Imposta l'ora corrente dell'orologio del televisore.



Per reimpostare questa funzione...







1. Premere il tasto **MENU** per visualizzare il menu. Premere il pulsante ▲ o ▼ per selezionare "Impostazione" e premere **ENTER** .
2. Premere il pulsante ▲ o ▼ per selezionare "Plug & Play" e premere **ENTER** .
3. Viene visualizzato il messaggio "Avvio Plug & Play". (Vedere pagine da 6)

IMPOSTAZIONE DEI CANALI

Memorizzazione automatica dei canale



Si può effettuare una ricerca degli intervalli di frequenze disponibili (la disponibilità dipende dalla nazione). I numeri assegnati automaticamente ai programmi possono non corrispondere a quelli dei programmi reali o desiderati. È comunque possibile ordinare manualmente i numeri e cancellare i canale che non si desidera vedere.

1. Premere il tasto **MENU** per visualizzare il menu. Premere il pulsante ▲ o ▼ per selezionare "Canale" e premere **ENTER** .
2. Premere il tasto **ENTER**  per selezionare l'opzione "Nazione".
3. Selezionare la Nazione premendo il tasto ▲ o ▼.
Premere il tasto **ENTER**  per confermare la scelta.
4. Premere il pulsante ▲ o ▼ per selezionare "Memorizzazione auto" e premere **ENTER** .
5. Premere il tasto **ENTER**  per selezionare l'opzione "Avvio".
 - Il televisore inizierà a memorizzare tutti i canali disponibili.
 - Premere il tasto **ENTER**  in qualsiasi momento per interrompere la memorizzazione e ritornare al menu "Canale".
6. Una volta memorizzati tutti i canali disponibili, verrà visualizzato il menu "Ordina". (Vedere pagine da 9)

Memorizzazione manuale dei canale



E' possibile memorizzare un massimo di 100 canale, compresi quelli ricevuti via cavo. Durante la memorizzazione manuale dei canale si può scegliere:

- ◆ Se memorizzare ogni canale trovato.
- ◆ Il numero di programma con il quale si intende identificare ogni canale memorizzato.

1. Premere il tasto **MENU** per visualizzare il menu. Premere il pulsante **▲** o **▼** per selezionare "Canale" e premere **ENTER**.
2. Premere il pulsante **▲** o **▼** per selezionare "Memorizzazione manuale" e premere **ENTER**.
3. Premere il tasto **ENTER** per selezionare l'opzione "Programma".
4. Per assegnare il numero di programma a un canale, cercare il numero corretto premendo il tasto **▲** o **▼** e poi premere il tasto **ENTER**.
5. Premere il pulsante **▲** o **▼** per selezionare "Sistema colore" e premere **ENTER**.
6. Per selezionare i colori standard desiderati, premere il pulsante **▲** o **▼** più volte, quindi premere **ENTER**.
7. Premere il pulsante **▲** o **▼** per selezionare "Sistema audio" e premere **ENTER**.
8. Per selezionare lo standard audio desiderato, premere il pulsante **▲** o **▼** più volte, quindi premere **ENTER**.
 - > Se l'audio non c'è o è distorto, rifelezionare la norma audio desiderata.
9. Se si conosce il numero del canale da memorizzare, premere il tasto **▲** o **▼** per selezionare "Canale". Premere il tasto **ENTER**. Selezionare **C** (canale via antenna) o **S** (canale via cavo) premendo il tasto **▲** o **▼**. Premere il pulsante **▶** per selezionare il canale. Selezionare il numero richiesto premendo il tasto **▲** o **▼**. Premere il tasto **ENTER**.
 - > Modalità c canale: **P** (Modalità programma)
C (Modalità via antenna)
S (Modalità canale via cavo)
 - > È anche possibile impostare il numero di canale premendo i tasti numerici sul telecomando.
10. Se non si conoscono i numeri dei canali, premere il tasto **▲** o **▼** per selezionare "Ricerca". Premere il tasto **ENTER**. Eseguire la ricerca premendo il tasto **▲** o **▼**, quindi premere il tasto **ENTER**.
11. Premere il pulsante **▲** o **▼** per selezionare "Memorizza" e premere **ENTER**.
Premere il pulsante **▲** o **▼** per selezionare "OK" e premere **ENTER**.
12. Ripetere i passaggi da 3 a 11 per ogni canale da memorizzare.

- ◆ **Programma:** Seleziona un numero di programma per il canale.
- ◆ **Sistema colore:** Imposta il sistema di supporto colore.
- ◆ **Sistema audio:** Imposta il sistema di supporto audio.
- ◆ **Canale:** Seleziona un canale.
- ◆ **Ricerca:** Ricerca la frequenza del canale.
- ◆ **Memorizza:** Salva le impostazioni.

Modifica dei canale

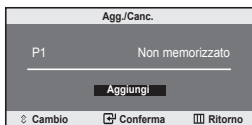

È possibile escludere alcuni canale dall'operazione di scansione. Durante la scansione dei canali memorizzati, quelli esclusi non verranno visualizzati. Tutti i canale non specificamente esclusi dalla scansione verranno al contrario visualizzati.

1. Utilizzare i tasti numerici per selezionare direttamente il canale da aggiungere o cancellare.
2. Premere il tasto **MENU** per visualizzare il menu. Premere il pulsante **▲** o **▼** per selezionare "Canale" e premere **ENTER**.
3. Premere il pulsante **▲** o **▼** per selezionare "Agg./Canc." e premere **ENTER**.
4. Premendo ripetutamente il tasto **ENTER** si passa dall'opzione di aggiunta a quella di cancellazione di un canale.
5. Premere i tasti **P** o **P** per passare al canale appropriato, quindi ripetere i passaggi precedenti.
6. Premere il tasto **EXIT** per uscire.
> E' possibile visualizzare qualsiasi canale (incluso un canale cancellato) utilizzando i tasti numerici sul telecomando.

Ordinamento dei canali memorizzati

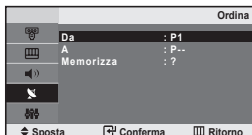

Si possono cambiare i numeri di due canali per:

- ◆ **Modificare l'ordine numerico in cui i canali sono stati memorizzati automaticamente.**
- ◆ **Assegnare numeri facili da ricordare ai canali che vengono guardati più spesso.**

1. Premere il tasto **MENU** per visualizzare il menu. Premere il pulsante **▲** o **▼** per selezionare "Canale" e premere **ENTER**.
2. Premere il pulsante **▲** o **▼** per selezionare "Ordina" e premere **ENTER**.
3. Premere il tasto **ENTER** per selezionare l'opzione "Da". Premere il tasto **▲** o **▼** finché viene visualizzato il numero del canale che si desidera modificare. Premere il tasto **ENTER**.
4. Premere il pulsante **▲** o **▼** per selezionare "A" e premere **ENTER**. Premere il tasto **▲** o **▼** finché viene visualizzato il nuovo numero con il quale si desidera identificare il canale. Premere il tasto **ENTER**.
5. Premere il pulsante **▲** o **▼** per selezionare "Memorizza" e premere **ENTER**. Premere il pulsante **▲** o **▼** per selezionare "OK" e premere **ENTER**.
> Il canale selezionato viene sostituito con quello memorizzato in precedenza con il numero desiderato.
6. Ripetere i passaggi da 3 a 5 per ordinare un altro canale.
7. Premere il tasto **EXIT** per uscire.

Assegnazione dei nomi ai canali

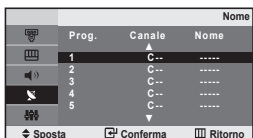

I nomi dei canali vengono assegnati automaticamente al ricevimento del segnale di broadcasting del canale. Tali nomi possono essere modificati in seguito, consentendone una personalizzazione.

1. Premere il tasto **MENU** per visualizzare il menu. Premere il pulsante **▲** o **▼** per selezionare "Canale" e premere **ENTER**
2. Premere il pulsante **▲** o **▼** per selezionare "Nome" e premere **ENTER**
3. Se necessario, premere il tasto **▲** o **▼** per selezionare il canale al quale si desidera assegnare un nuovo nome. Premere il tasto **ENTER**

Per...	Quindi...
Selezionare una lettera, un numero o un simbolo	Premere il tasto ▲ o ▼
Spostare il cursore sulla lettera successiva	Premere il tasto ▶
Spostare il cursore sulla lettera precedente	Premere il tasto ◀
Confermare il nome	Premere il tasto ENTER

> I caratteri disponibili sono : Lettere dell'alfabeto (A~Z)
Numeri (0~9)
Caratteri speciali (-, space)

5. Ripetere i passaggi da 3 a 4 per ogni canale al quale si desidera assegnare un nuovo nome.
6. Premere il tasto **EXIT** per uscire.

Sintonia fine per la ricezione dei canali

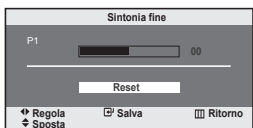

Usare la funzione di Regola sintonizzazione per regolare la ricezione del canale desiderato.

1. Utilizzare i tasti numerati per selezionare direttamente il canale che si desidera sintonizzare.
2. Premere il tasto **MENU** per visualizzare il menu. Premere il pulsante **▲** o **▼** per selezionare "Canale" e premere **ENTER**
3. Premere il pulsante **▲** o **▼** per selezionare "Sintonia fine" e premere **ENTER**
4. Premere il tasto **◀** o **▶** per regolare la sintonizzazione. Premere il tasto **ENTER**
5. Premere il tasto **EXIT** per uscire.

> I canali sintonizzati e memorizzati hanno un asterisco "*" alla destra del numero di canale nel relativo riquadro. E il numero del canale diventa rosso.

> Per reimpostare la sintonizzazione, selezionare "Reset" premendo il pulsante **▲** o **▼**, quindi premere **ENTER**

Modifica dello standard di immagine

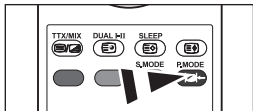
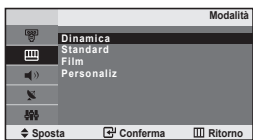

È inoltre possibile premere il tasto **P.MODE** sul telecomando per selezionare una delle impostazioni dell'immagine.

È possibile selezionare il tipo di 'immagine che si adatta meglio alle proprie esigenze di visualizzazione.

1. Premere il tasto **MENU** per visualizzare il menu. Premere il pulsante **▲** o **▼** per selezionare "Immagine" e premere **ENTER**.
2. Premere il tasto **ENTER** per selezionare l'opzione "Modalità".
3. Premere il tasto **▲** o **▼** per selezionare l'effetto immagine desiderato. Premere il tasto **ENTER**.
4. Premere il tasto **EXIT** per uscire.

- ♦ **Dinamica:** Imposta l'immagine da visualizzare in alta definizione in un ambiente luminoso.
- ♦ **Standard:** Imposta l'immagine per la visualizzazione ottimale in condizioni di luce normali.
- ♦ **Film:** Imposta l'immagine per la visualizzazione confortevole in un ambiente buio.
- ♦ **Personaliz:** Selezionare per visualizzare le impostazioni video preferite. (Consultare "Regolazione dell'immagine personalizzata")

[Modalità PC]

- ♦ **Entertainment:** Luminosità elevata. (Per guardare immagini in movimento, come per esempio quelle di un DVD o di un CD Video.)
- ♦ **Internet:** Luminosità media. (Per lavorare con un insieme di immagini di testo e grafiche.)
- ♦ **Testo:** Luminosità normale. (Per documentazioni o testi complessi.)
- ♦ **Personaliz:** Selezionare per visualizzare le impostazioni video preferite.

> Vengono visualizzate le opzioni "Entertainment", "Internet", "Testo", "Personaliz" della modalità PC.

Regolazione dell'immagine personalizzata



Il monitor TV dispone di numerose impostazioni che consentono di controllare la qualità dell'immagine.

1. Premere il tasto **MENU** per visualizzare il menu. Premere il pulsante **▲** o **▼** per selezionare "Immagine" e premere **ENTER**.
2. Premere il pulsante **▲** o **▼** per selezionare "Personaliz" e premere **ENTER**.
3. Premere il tasto **▲** o **▼** per selezionare la voce desiderata. Premere il tasto **ENTER**.
4. Premere il tasto **◀** o **▶** per diminuire o aumentare il valore della voce desiderata. Premere il tasto **ENTER**.
5. Premere il tasto **EXIT** per uscire.

- ♦ **Contrasto:** Regola l'effetto chiaro-scuro tra gli oggetti e lo sfondo.
- ♦ **Luminosità:** Regola la luminosità dell'intero schermo.
- ♦ **Colore:** Regola i contorni degli oggetti rendendoli più nitidi o scuri.
- ♦ **Colour:** Regola i colori rendendoli più tenui o intensi.
- ♦ **Tinta(solo NTSC):** Regola i colori degli oggetti, rendendoli più rossi o verdi per offrire immagini più naturali.



> Se queste impostazioni vengono modificate, la modalità dell'immagine viene impostata automaticamente su "Personaliz".

> In modalità PC, solo regolabili solo le opzioni "Contrasto", "Luminosità".

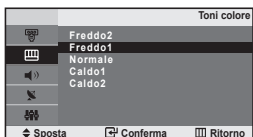
Modifica della tonalità di colore



E' possibile selezionare il tono colore ottimale per la propria vista.

1. Premere il tasto **MENU** per visualizzare il menu. Premere il pulsante **▲** o **▼** per selezionare "Immagine" e premere **ENTER** .
2. Premere il pulsante **▲** o **▼** per selezionare "Toni colore" e premere **ENTER** .
3. Premere il tasto **▲** o **▼** per selezionare il tono colore desiderato. Premere il tasto **ENTER** .
4. Premere il tasto **EXIT** per uscire.



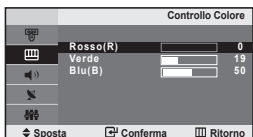

- ◆ **Freddo2**: Rende il colore più blastro rispetto all'opzione di menu "Freddo1".
- ◆ **Freddo1**: Rende il bianco blastro.
- ◆ **Normale**: Mantiene intatto il colore bianco.
- ◆ **Caldo1**: Rende il bianco rossastro.
- ◆ **Caldo2**: Rende il colore più rossastro rispetto all'opzione di menu "Caldo1".

➤ In modalità PC, solo regolabili solo le opzioni "Freddo", "Normale", "Caldo" e "Personaliz".

Regolazione di Controllo colore



Regolare i colori **R, G, B (rosso, verde e blu)**.

1. Premere il tasto **MENU** per visualizzare il menu. Premere il tasto **▲** o **▼** per selezionare "Immagine", quindi premere il tasto **ENTER** .
2. Premere il tasto **▲** o **▼** per selezionare "Controllo Colore", quindi premere il tasto **ENTER** .
3. Premere il tasto **▲** o **▼** per selezionare la voce desiderata. Premere il tasto **ENTER** .
4. Premere il tasto **◀** o **▶** per diminuire o aumentare il valore della voce desiderata. Premere il tasto **ENTER** .
5. Premere il tasto **EXIT** per uscire.
➤ Disponibile solo in modalità PC.

Modifica dello standard audio

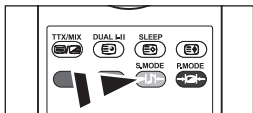

È possibile selezionare queste opzioni anche premendo semplicemente il tasto **S.MODE** sul telecomando.

È possibile selezionare il tipo di effetto audio speciale da utilizzare durante la visione di una determinata trasmissione.

1. Premere il tasto **MENU** per visualizzare il menu. Premere il pulsante **▲** o **▼** per selezionare "Suono" e premere **ENTER**.
2. Premere il tasto **ENTER** per selezionare l'opzione "Modalità".
3. Premere il tasto **▲** o **▼** per selezionare l'effetto audio desiderato. Premere il tasto **ENTER**.
4. Premere il tasto **EXIT** per uscire.

- ♦ **Standard:** Seleziona la modalità audio normale.
- ♦ **Dialoghi:** Enfatizza la voce rispetto ad altri suoni.

Regolazione automatica del volume

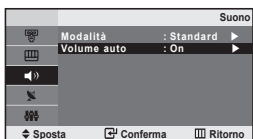

Ogni stazione delle emittenti ha le proprie condizioni del segnale, e non è semplice per l'utente regolare il volume ogni volta che si cambia canale. Questa funzione consente di regolare automaticamente il volume del canale desiderato abbassando il volume emesso quando la modulazione del segnale è alta o riducendolo nel caso contrario.

1. Premere il tasto **MENU** per visualizzare il menu. Premere il pulsante **▲** o **▼** per selezionare "Suono" e premere **ENTER**.
2. Premere il pulsante **▲** o **▼** per selezionare "Volume auto" e premere **ENTER**.
3. Premere il pulsante **▲** o **▼** per selezionare "On" o "Off". Premere il tasto **ENTER**.
4. Premere il tasto **EXIT** per uscire.

Collegamento delle cuffie

È possibile collegare le cuffie al televisore se si desidera guardare un programma televisivo senza disturbare le altre persone presenti nella stanza.

➤ L'uso prolungato delle cuffie ad alto volume può causare danni all'udito.

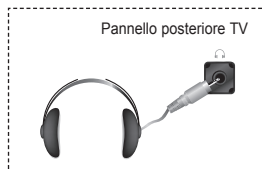

IMPOSTAZIONE DELL'ORA

Configurazione e visualizzazione dell'ora attuale



È possibile impostare l'orologio del televisore in modo da visualizzare l'ora corrente quando si preme il tasto INFO. Per utilizzare i timer di accensione/spengimento automatico è necessario impostare anche l'ora.

1. Premere il tasto **MENU** per visualizzare il menu. Premere il pulsante ▲ o ▼ per selezionare "Impostazione" e premere **ENTER**.
2. Premere il tasto **ENTER** per selezionare "Ora".
3. Premere il tasto **ENTER** per selezionare "Imp orolog".

Per...	Premere il...
Andare su "Ora" o "Minuto"	tasto ◀ o ▶
Impostare "Ora" o "Minuto"	tasto ▲ o ▼
Conferma impostazione	tasto ENTER

5. Premere il tasto **EXIT** per uscire.

➤ Se si scollega il cavo di alimentazione è necessario impostare nuovamente l'orologio.

➤ È possibile impostare l'ora e i minuti anche premendo i tasti numerici del telecomando.

Impostazione del timer

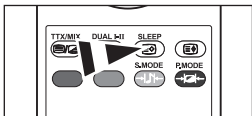
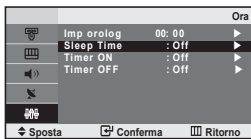

☞ Premere ripetutamente il tasto **SLEEP** sul telecomando finché appare l'intervallo di tempo appropriato.

È possibile impostare un periodo di tempo compreso tra 30 e 180 minuti, scaduto il quale il monitor TV si spegne automaticamente.

1. Premere il tasto **MENU** per visualizzare il menu. Premere il pulsante ▲ o ▼ per selezionare "Impostazione" e premere **ENTER**.
2. Premere il tasto **ENTER** per selezionare "Ora".
3. Premere il pulsante ▲ o ▼ per selezionare "Sleep Time" e premere **ENTER**.
4. Premere ripetutamente il tasto ▲ o ▼ ino a impostare l'ora desiderata (Off, 30, 60, 90, 120, 150, 180). Premere il tasto **ENTER**.
➤ Il TV passa automaticamente in modalità standby non appena il timer raggiunge lo 0.
5. Premere il tasto **EXIT** per uscire.

Spegnimento e accensione automatica della televisione



È possibile impostare i timer di accensione/spegnimento automatico in modo che il monitor TV:

- ◆ Si accenda automaticamente e si sintonizzi sul canale desiderato all'ora selezionata.
- ◆ Si spenga automaticamente all'ora selezionata.



1. Premere il tasto **MENU** per visualizzare il menu. Premere il pulsante **▲** o **▼** per selezionare "Impostazione" e premere **ENTER**.
2. Premere il tasto **ENTER** per selezionare "Timer ON".
3. Premere il pulsante **▲** o **▼** per selezionare "Timer ON" e premere **ENTER**.
4. Premere il tasto **▲** o **▼** per regolare l'opzione "Ora", quindi premere il tasto **▶** per passare alla fase successiva. Impostare altre voci utilizzando la stessa procedura sopra riportata. Al termine, premere il tasto **ENTER** per ritornare.
5. Premere il pulsante **▲** o **▼** per selezionare "Timer OFF" e premere **ENTER**.
6. Premere il tasto **▲** o **▼** per regolare l'opzione "Ora", quindi premere il tasto **▶** per passare alla fase successiva. Impostare altre voci utilizzando la stessa procedura sopra riportata. Al termine, premere il tasto **ENTER** per ritornare.
7. Premere il tasto **EXIT** per uscire.
 - Per prima cosa, impostare l'orologio del televisore. (vedere "Configurazione e visualizzazione dell'ora attuale" a pagina 14)
 - È possibile impostare l'ora e i minuti anche premendo i tasti numerici del telecomando.
 - La configurazione dell'opzione "Attivazione" deve essere impostata su "On" in modo che funzionino i timer.

IMPOSTAZIONE DI ALTRE FUNZIONI

Scelta della lingua



Quando si utilizza il monitor TV per la prima volta, è necessario selezionare la lingua di visualizzazione dei menu e delle indicazioni.

1. Premere il tasto **MENU** per visualizzare il menu a video. Premere il pulsante **▲** o **▼** per selezionare "Impostazione" e premere **ENTER**.
2. Premere il pulsante **▲** o **▼** per selezionare "Lingua" e premere **ENTER**.
3. Selezionare la lingua desiderata premendo il pulsante **▲** o **▼** più volte. Premere il tasto **ENTER**.
 - È possibile effettuare la scelta tra 12 lingue.
4. Premere il tasto **EXIT** per uscire.

Impostazione della modalità Pagina blu

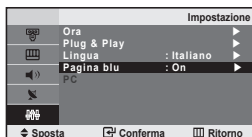

Se il segnale non viene ricevuto o è molto debole, una schermata blu sostituisce automaticamente lo sfondo dell'immagine disturbata. Se si desidera continuare a visualizzare l'immagine di qualità scadente, è necessario impostare la modalità "Pagina blu" su "Off".

1. Premere il tasto **MENU** per visualizzare il menu. Premere il pulsante **▲** o **▼** per selezionare "Impostazione" e premere **ENTER** .
2. Premere il pulsante **▲** o **▼** per selezionare "Pagina blu" e premere **ENTER** .
3. Premere il pulsante **▲** o **▼** per selezionare "On" o "Off". Premere il tasto **ENTER** .
4. Premere il tasto **EXIT** per uscire.

Selezione della sorgente

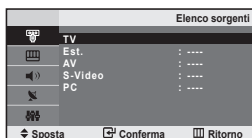

E' possibile selezionare una delle sorgenti esterne collegate al jack di ingresso del televisore.

1. Premere il tasto **MENU** per visualizzare il menu. Premere il tasto **ENTER** per selezionare "Inserisci".
 2. Premere nuovamente il tasto **ENTER** per selezionare la funzione "Elenco sorgenti".
 3. Selezionare il dispositivo desiderato premendo ripetutamente il tasto **▲** o **▼**. Premere il tasto **ENTER** .
- Premere il tasto **SOURCE** finché viene selezionata la fonte d'ingresso desiderata. La modalità TV può essere selezionata premendo il tasto **TV** sul telecomando, ma non direttamente premendo il pulsante **SOURCE**.

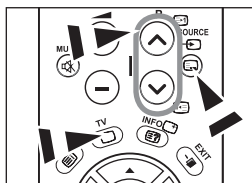

Modifica dei nomi delle sorgenti di ingresso



Assegnare un nome al dispositivo collegato ai jack di ingresso per semplificare la selezione della sorgente di ingresso.

1. Premere il tasto **MENU** per visualizzare il menu. Premere il tasto **ENTER** per selezionare "Inserisci".
2. Premere nuovamente il tasto **▲** o **▼** per selezionare la funzione "Modifica Nome" **ENTER** .
3. Premere il tasto **▲** o **▼** per selezionare la sorgente di ingresso da modificare. Premere il tasto **ENTER** .
4. Premere il tasto **▲** o **▼** per selezionare il dispositivo richiesto. Premere il tasto **ENTER** .
5. Premere il tasto **EXIT** per uscire.

USO DELLA FUNZIONE TELETEXT

Teletext Decoder

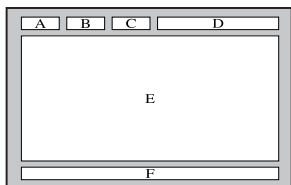

La maggior parte dei canali del TV è dotata di "teletext", ovvero di pagine di informazioni scritte, quali:

- ◆ Orari dei programmi televisivi.
- ◆ Notiziari e previsioni del tempo.
- ◆ Risultati sportivi.
- ◆ Sottotitoli per non udenti.

Le pagine del teletext sono suddivise in sei categorie:

Parte	Sommario
A	Numero della pagina selezionata.
B	Identità della stazione trasmittente.
C	Numero della pagina corrente o stato della ricerca.
D	Data e ora.
E	Testo.
F	Informazioni sullo stato.

Visualizzazione delle informazioni del Televideo

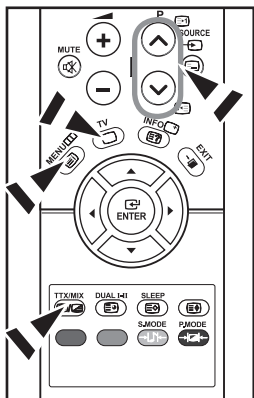

È possibile visualizzare le informazioni del teletext in qualsiasi momento, tuttavia, la ricezione del segnale deve essere buona. In caso contrario:

- ◆ Le informazioni potrebbero mancare.
- ◆ Alcune pagine potrebbero non essere visualizzate.

Per attivare la modalità teletext e visualizzare la pagina del sommario:

1. Utilizzando il tasto **P** (Teletext) o **P** (Teletext) selezionare il canale che offre il servizio teletext.
2. Premere il tasto **TTX/MIX** (Teletext) per attivare la modalità Teletext.
 - Viene visualizzata la pagina del sommario. È possibile richiamarla in qualsiasi momento premendo il tasto **MENU** (Teletext).
3. Premere nuovamente il pulsante **TTX/MIX** (Teletext).
 - La modalità di trasmissione corrente verrà visualizzata simultaneamente alla pagina teletext.
4. Premere nuovamente il tasto **TV** (Teletext).
 - Se durante la visualizzazione del testo compaiono caratteri spezzati, verificare che la lingua del testo sia uguale a quella della modalità del menu "Impostazione". Se le due lingue sono diverse, selezionare la stessa lingua del testo nel menu "Impostazione".

Selezione di una pagina Teletext specifica

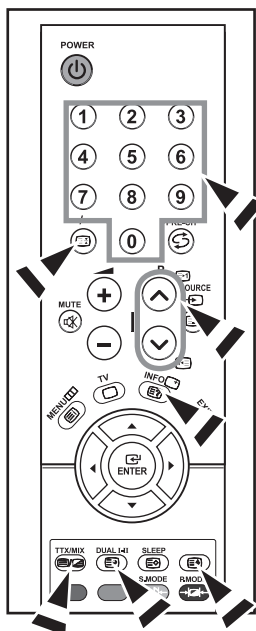

Premere i tasti numerici sul telecomando per immettere il numero di pagina direttamente:

1. Immettere il numero della pagina a tre cifre indicato nel sommario utilizzando i tasti numerici corrispondenti.
2. Se la pagina selezionata è collegata a diverse pagine secondarie, le pagine secondarie vengono mostrate in sequenza. Per bloccare il video su una pagina scelta, premere il tasto **-/--** (E3). Premere nuovamente il tasto **-/--** (E3) per riprendere la registrazione.
3. Utilizzo delle diverse opzioni di visualizzazione:

Per visualizzare...	Premere...
Sia le informazioni del teletext che la trasmissione normale	TTX/MIX (E1/E2)
Il tasto nascosto (risposte ai quiz, ad esempio).	INFO (E7)
Lo schermo normale.	INFO (E7)
Una pagina secondaria immettendo il relativo numero a quattro cifre.	DUAL I-II (E9)
La pagina successiva.	P (E4)
La pagina precedente.	P (E5)
Lettere con dimensione doppia nella: <ul style="list-style-type: none"> • Metà superiore dello schermo. • Metà inferiore dello schermo. 	(E8) <ul style="list-style-type: none"> • Una volta • Due volte
Schermo normale.	• Tre volte

Utilizzo della modalità Fasttext per selezionare una pagina Teletext

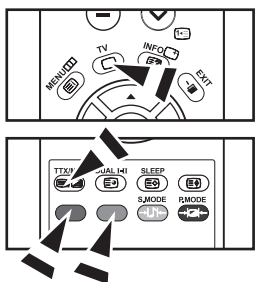

I vari argomenti inclusi nelle pagine del Televideo sono codificati in base a diversi colori e possono essere selezionati premendo i pulsanti colorati sul telecomando.

1. Visualizzare la pagina del sommario del Televideo premendo il tasto **TTX/MIX** (E1/E2).
2. Premere il tasto colorato corrispondente all'argomento che si desidera selezionare (gli argomenti disponibili sono indicati sulla riga di stato).
3. Premere il tasto rosso per visualizzare la pagina precedente. Premere il tasto verde per visualizzare la pagina successiva.
4. Premere nuovamente il tasto **TV** (E6) per uscire dalla schermata Text (Testo).

Memorizzazione delle pagine Teletext

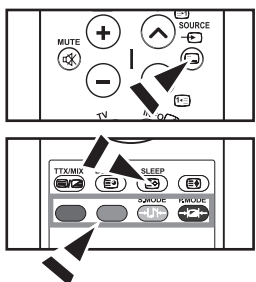

È possibile memorizzare fino a quattro pagine Teletext per visualizzarle comodamente in un altro momento.

1. Selezionare la modalità LIST con il tasto **SOURCE** (E3).
 - Il tasto **SOURCE** (E3) viene utilizzato per passare dalla modalità LIST alla modalità FLOF.
2. Premere il tasto colorato corrispondente alla pagina che sarà sostituita.
3. Immettere il nuovo numero di pagina utilizzando i tasti numerici.
4. Ripetere i passaggi 2 e 3 per ogni pagina da memorizzare utilizzando ogni volta un tasto colorato diverso.
5. Premere il tasto **SLEEP** (E8) finché i blocchi corrispondenti lampeggiano.

Configurazione del software per PC (basato su Windows XP)

Di seguito vengono illustrate le impostazioni di visualizzazione di Windows per un PC tipico. Le schermate visualizzate sul proprio PC possono differire in base alla versione di Windows e alla scheda video installate. Nel caso le schermate risultassero differenti, le stesse informazioni di base per la configurazione sono applicabili praticamente in ogni caso. (In caso contrario, contattare la casa costruttrice del proprio computer oppure un rivenditore Samsung)

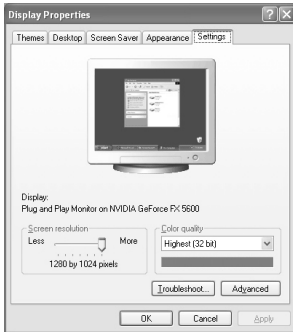

1. Fare clic su "Control Panel" nel menu di Start di Windows.
2. Nella finestra del Pannello di controllo, fare doppio clic su "Appearance and Themes" per visualizzare la relativa finestra di dialogo.
3. Nella finestra del Pannello di controllo, fare doppio clic su "Display" per visualizzare la relativa finestra di dialogo.
4. Selezionare la scheda "Settings".

L'impostazione corretta delle dimensioni (risoluzione):

Ottimale: 640 X 480

Se nella finestra di dialogo delle impostazioni dello schermo è disponibile un'opzione per la frequenza verticale, il valore corretto è "60" o "60 Hz". Altrimenti, fare semplicemente clic su "OK" e uscire dalla finestra di dialogo.

Modalità di visualizzazione

La posizione e la dimensione dello schermo variano in base al tipo di schermo del PC e alla relativa risoluzione. Le risoluzioni incluse nella tabella sono consigliate. (Sono supportate tutte le risoluzioni comprese entro i limiti indicati)

Modalità	Risoluzione	Frequenza orizzontale (kHz)	Frequenza verticale (Hz)	Frequenza di clock dei pixel (MHz)	Polarità sync (H/V)
VGA	720X400	31,469	70,087	28,322	- / +
	640X480	31,469	59,940	25,175	- / -

- La modalità interallacciata non è supportata.
- Questo dispositivo potrebbe non funzionare correttamente se si seleziona un formato video non standard.

Selezione del PC

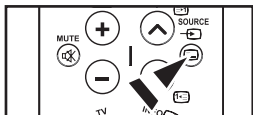
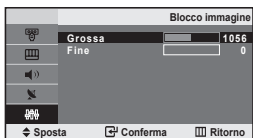

Regolazione della qualità dell'immagine (Blocco immagine): Lo scopo della regolazione della qualità dell'immagine è di rimuovere o ridurre i disturbi. Se il disturbo non viene eliminato mediante la semplice sintonizzazione fine, è necessario regolare al meglio la frequenza (sintonizzazione grossa) ed eseguire nuovamente la sintonizzazione fine. Dopo aver ridotto i disturbi, regolare nuovamente l'immagine in modo che sia allineata al centro dello schermo.

1. Preimpostazione: Premere il tasto **SOURCE** per selezionare la modalità **PC**.
2. Premere il tasto **MENU** per visualizzare il menu.
Premere il pulsante **▲** o **▼** per selezionare "Impostazione" e premere **ENTER**.
3. Premere il pulsante **▲** o **▼** per selezionare "PC" e premere **ENTER**.
4. Premere il tasto **ENTER** per selezionare "Blocco immagine".
5. Premere il pulsante **▲** o **▼** per selezionare "Grossa" o "Fine" e premere **ENTER**.
6. Premere il tasto **◀** o **▶** per regolare la qualità dello schermo. Premere il tasto **ENTER**.
7. Premere il tasto **EXIT** per uscire.



Modifica della posizione dell'immagine (Posizione):

Regolare la posizione dello schermo del PC per adattarlo come schermo TV.

1. Seguire le istruzioni "Regolazione della qualità dell'immagine (Blocco immagine)" da 1 a 3.
2. Premere il pulsante **▲** o **▼** per selezionare "Posizione" e premere **ENTER**.
3. Premere il tasto **▲** o **▼** per regolare la posizione orizzontale. Premere il tasto **◀** o **▶** per regolare la posizione verticale. Premere il tasto **ENTER**.
4. Premere il tasto **EXIT** per uscire.



Inizializzazione delle impostazioni dell'immagine (Reset immagine): È possibile sostituire tutte le impostazioni dell'immagine con i valori predefiniti.

1. Seguire le istruzioni "Regolazione della qualità dell'immagine (Blocco immagine)" da 1 a 3.
2. Premere il pulsante **▲** o **▼** per selezionare "Reset immagine" e premere **ENTER**.
3. Premere il tasto **EXIT** per uscire.



Regolazione automatica dello schermo del PC (Regolazione auto): L'Auto regolazione consente allo schermo del PC di adattarsi automaticamente al segnale video PC in ingresso. I valori "fine", "grossa" e "posizione" vengono regolati automaticamente.

1. Seguire le istruzioni "Regolazione della qualità dell'immagine (Blocco immagine)" da 1 a 3.
2. Premere il pulsante **▲** o **▼** per selezionare "Regolazione auto" e premere **ENTER**.
3. Premere il tasto **EXIT** per uscire.

CONSIGLI PER L'USO

Risoluzione dei problemi: Prima di contattare l'assistenza

Niente audio e nessuna immagine.	<ul style="list-style-type: none"> • Verificare che il cavo di alimentazione sia collegato a presa a muro. • Verificare di aver premuto il tasto POWER sul pannello anteriore dell'apparecchio. • Verificare le impostazioni del contrasto edella luminosità ell'immagine. • Controllare il volume.
Immagine normale ma niente Suono.	<ul style="list-style-type: none"> • Controllare il volume. • Verificare che non sia stato premuto il tasto MUTE sul telecomando.
Nessuna immagine o immagine in bianco e nero.	<ul style="list-style-type: none"> • Regolare le impostazioni del colore. • Verificare che il sistema di trasmissione selezionato sia corretto.
Interferenza audio o immagine.	<ul style="list-style-type: none"> • Tentare di identificare quale elettrodomestico sta interferendo con il monitor TV e allontanarlo. • Inserire la spina del monitor TV in un'altra presa.
Immagine sfocata o disturbata, Suono distorto.	<ul style="list-style-type: none"> • Verificare la direzione, la posizione e i collegamenti dell'antenna. L'interferenza è spesso dovuta all'uso di antenne interne.
Cattivo funzionamento del telecomando.	<ul style="list-style-type: none"> • Sostituire le batterie del telecomando. • Pulire il bordo superiore del telecomando (finestra di trasmissione). • Controllare i terminali delle batterie.
Viene visualizzato il messaggio "Controlla cavo segnale".	<ul style="list-style-type: none"> • Verificare che il cavo del segnale sia saldamente collegato al PC. • Verificare che il PC sia on.
In modalità PC, viene visualizzato il messaggio "Modo non supportato"	<ul style="list-style-type: none"> • Controllare la risoluzione e la frequenza massime della scheda video. • Confrontare questi valori con i dati presenti nella sezione delle Modalità di visualizzazione.
Lo schermo è nero e l'indicatore di alimentazione lampeggia in modo continuo	<ul style="list-style-type: none"> • Sul computer controllare l'alimentazione e il cavo segnale. • Il televisore sta utilizzando il proprio sistema di gestione alimentazione.

Il TFT LCD utilizza un pannello composto da sotto-pixel (921 600) la cui produzione è basata su una sofisticata tecnologia sofisticata. Alcuni pixel potrebbero apparire più brillanti o neri sullo schermo, ma questo non avrà alcun impatto sulle prestazioni del prodotto.

Specifiche tecniche e ambientali

Nome del modello	LE20S8
Dimensione schermo (Diagonale)	20 poll.
Risoluzione PC	640 X 480 @ 60 Hz
Uscita Audio	3W X 2
Dimensioni (Lar x Pro x Alt)	
Corpo	574 mm X 70 mm X 428 mm
Con supporto	574 mm X 196 mm X 468 mm
Peso	
Con supporto	8 kg
Considerazioni ambientali	
Temperatura di esercizio	Da 10 °C a 40 °C (da 50 °F a 104 °F)
Umidità di esercizio	Da 10 % a 80 %, senza condensa
Temperatura di stoccaggio	Da -20 °C a 45 °C (da -4 °F a 113 °F)
Umidità di stoccaggio	Da 5 % a 95 %, senza condensa

- Design e specifiche sono soggetti a modifiche senza preavviso.
- Questo prodotto è un'apparecchiatura digitale di Classe B.
- Per l'alimentazione elettrica e il consumo di corrente, consultare l'etichetta apposta sul prodotto.

Diagrammi a blocchi

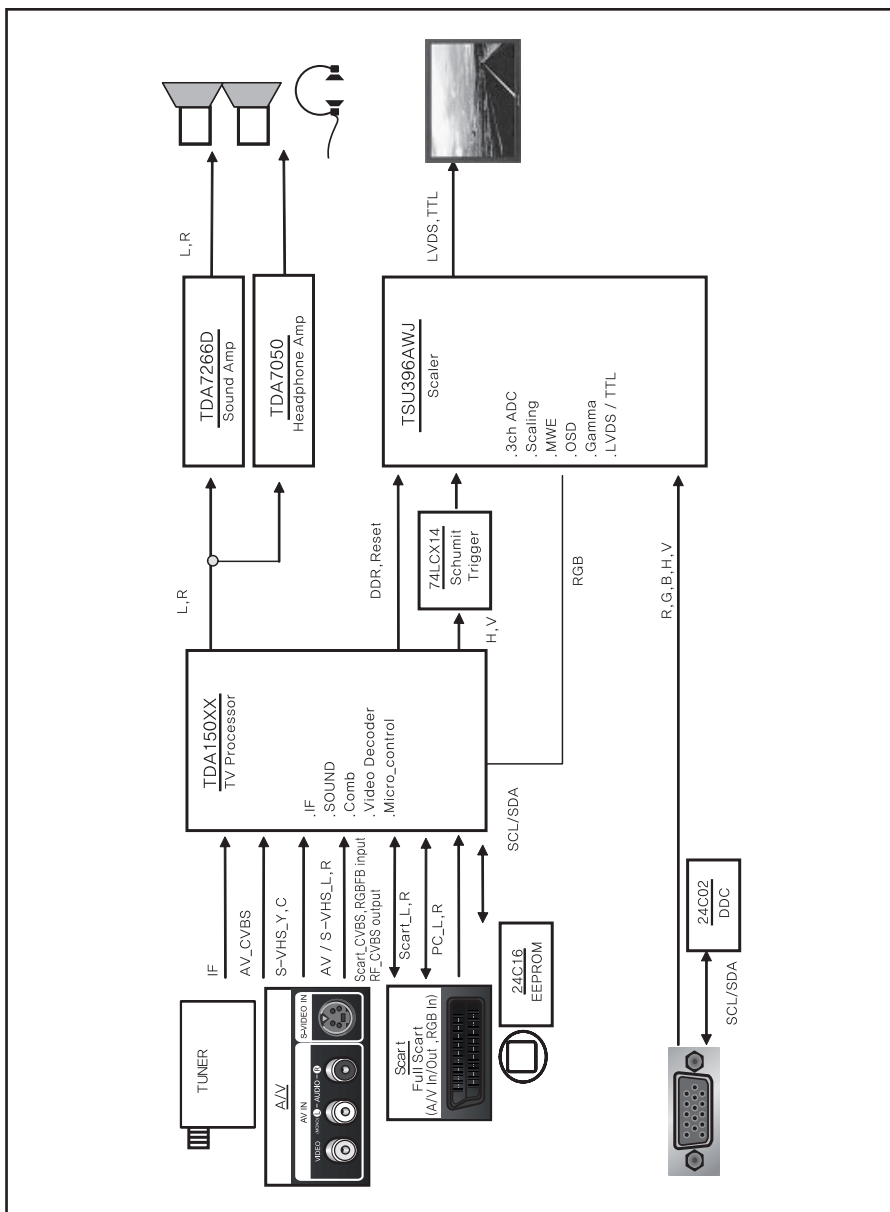

➤ "Essendo un prodotto a tecnologia LCD le istruzioni di taratura e calibrazione non sono necessarie"

***Questa pagina è stata lasciata
intenzionalmente vuota.***

Precauciones al mostrar en la pantalla una imagen fija

La imagen fija puede causar daños permanentes en la pantalla del televisor.

- No deje una imagen fija en la pantalla LCD durante más de dos horas ya que se podría producir una retención de la imagen en la pantalla. Este fenómeno de retención de imágenes también se denomina "quemadura de pantalla". Para evitar que se produzca esa persistencia de la imagen, reduzca el nivel de luminosidad y de contraste de la pantalla cuando muestre imágenes fijas.
-  El uso del televisor LCD en formato 4:3 durante un tiempo prolongado puede dejar rastros de bordes en las partes izquierda, derecha y central de la pantalla debido a las diferencias en la emisión luminica de la pantalla. Reproducir un DVD o una videoconsola puede causar un efecto similar en la pantalla. La garantía no cubre estos daños.
- Ver imágenes fijas de videojuegos y PC durante más tiempo del indicado puede producir imágenes fantasma parciales. Para evitar este efecto, reduzca el 'brillo' y el 'contraste' cuando vea imágenes fijas.

Índice

CONEXIÓN Y CONFIGURACIÓN DEL TELEVISOR

◆ Lista de componentes	2
◆ Instalación del soporte	2
◆ Instalación del equipo de montaje en la pared	2
◆ Visualización del Panel de control	3
◆ Visualización del Panel de conexión	4
◆ Visualización del mando a distancia	5
◆ Instalación de las pilas en el mando a distancia	6
◆ Encendido y apagado	6
◆ Cómo poner el televisor en modo de espera	6
◆ Plug & Play	6

AJUSTE DE LOS CANALES

◆ Memorización automática de canales	7
◆ Memorización manual de canales	8
◆ Edición de canales	9
◆ Orden de los canales memorizados	9
◆ Asignación de nombres de canales	10
◆ Sintonía fina de la recepción de canales	10

AJUSTE DE LA IMAGEN

◆ Cambio del formato de la imagen	11
◆ Ajuste de imagen personal	11
◆ Cambio del tono del color	12
◆ Ajuste del control del color	12

AJUSTE DEL SONIDO

◆ Cambio del estándar de sonido	13
◆ Ajuste del volumen automáticamente	13
◆ Conexión de auriculares	13

AJUSTE DE LA HORA

◆ Configuración y visualización de hora actual	14
◆ Ajuste del temporizador de desconexión	14
◆ Encendido y apagado de la televisión automáticamente	15

OTROS AJUSTES

◆ Selección del idioma	15
◆ Ajuste del modo Pantalla Azul	16
◆ Selección de la fuente	16
◆ Edición de los nombres de fuentes de entrada	16

USO DE LA FUNCIÓN DE TELETEXTO



◆ Decodificador de teletexto	17
◆ Visualización de informaciones del teletexto	17
◆ Selección de una página de teletexto específica	18
◆ Uso de Fastext para seleccionar una página del teletexto	18
◆ Memorización de páginas de teletexto	18

AJUSTE DEL PC

◆ Configuración del software del PC (basado en Windows XP)	19
◆ Modo de visualización	19
◆ Selección del PC	20

RECOMENDACIONES PARA EL USO

◆ Solución de problemas: antes de ponerse en contacto con el servicio técnico	21
◆ Especificaciones técnicas y medioambientales	21

			
Símbolos	Pulsar	Importante	Nota
			Botón de una pulsación

CONEXIÓN Y CONFIGURACIÓN DEL TELEVISOR

Lista de componentes

Asegúrese de que los siguientes elementos se incluyan con el televisor de pantalla LCD. Si falta alguno, póngase en contacto con su distribuidor.

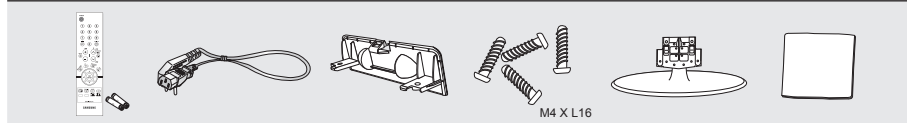

Mando a distancia + pilas
(2x AAA)

Cable de alimentación

Cubierta inferior

Tornillos del
soporte x 4
M4 X L16

Soporte

Paño de limpieza

• Manual del usuario • Tarjeta de garantía • Guía de seguridad • Tarjetas de registro

> Tarjeta de garantía / Guía de seguridad / Tarjetas de registro (no disponibles en todos los lugares)

Instalación del soporte

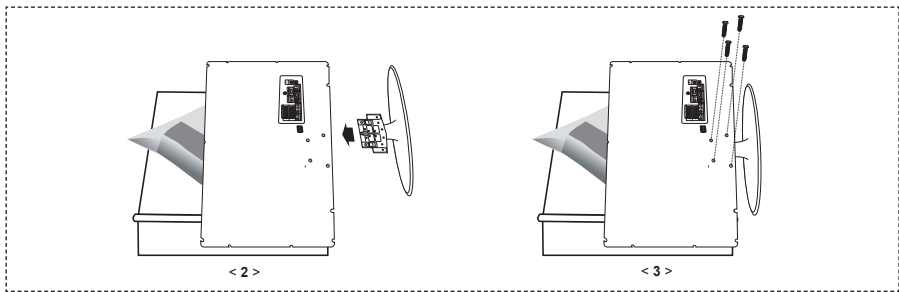

1. Sitúe el televisor boca abajo sobre un paño suave o un cojín, encima de una mesa.
2. Coloque el soporte en el orificio de la parte inferior del televisor.
3. Inserte el tornillo en el orificio indicado y apriételo.

Instalación del equipo de montaje en la pared

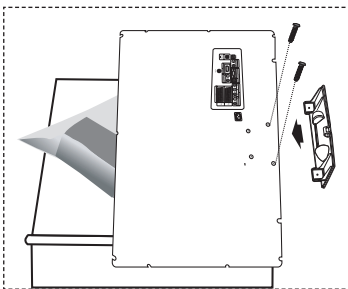

Los elementos del montaje en la pared (se venden por separado) permiten instalar el televisor en una pared.

Si desea más información sobre la instalación de los componentes para montaje en la pared, consulte las instrucciones que se facilitan con dichos elementos. Si necesita ayuda con la instalación del soporte mural, póngase en contacto con un técnico.

Samsung Electronics no se hace responsable de los daños causados al producto o al usuario si éste ha efectuado la instalación del televisor.





No instale el equipo de montaje mural mientras el televisor está encendido. Se podría producir una descarga eléctrica con riesgo de causar lesiones personales.

> Retire el soporte, tape el agujero inferior y asegure con los dos tornillos.

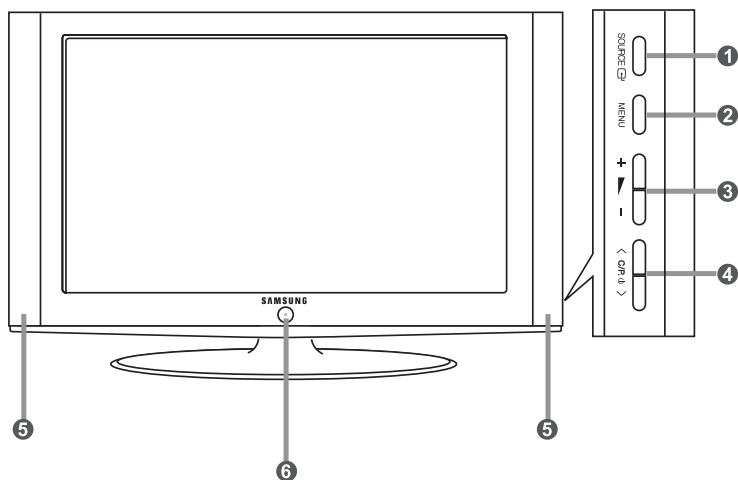
Visualización del Panel de control



➤ El color y la forma del producto pueden variar según el modelo.

- 1 SOURCE**  Cambia entre todas las fuentes de entrada disponibles (TV - Ext. - AV - S-Video - PC). En el menú de la pantalla, use este botón del mismo modo que el botón **ENTER**  del mando a distancia.
- 2 MENU**
Púlselo para ver en pantalla un menú de las características del televisor.
- 3 + ▴ - ▾**
Púlselo para aumentar o reducir el volumen. En el menú de la pantalla, use estos botones + ▴ - ▾ del mismo modo que los botones ◀ y ▶ del mando a distancia.
- 4 < C/P. ϕ >**
Púlselos para cambiar de canal. En el menú de la pantalla, use estos botones < C/P. ϕ > del mismo modo que los botones ▴ y ▾ del mando a distancia. (Sin mando a distancia, puede encender el TV utilizando el botón de los canales.)
- 5 Altavoces**
- 6 ϕ (Encendido)**
Púlselo para encender o apagar el televisor.
Indicador de encendido
Parpadea y se apaga cuando la unidad está encendida y se enciende en modo de espera.
Sensor del mando a distancia
Dirija el mando a distancia hacia este punto del televisor.

Visualización del Panel de conexión

➤ El color y la forma del producto pueden variar según el modelo.

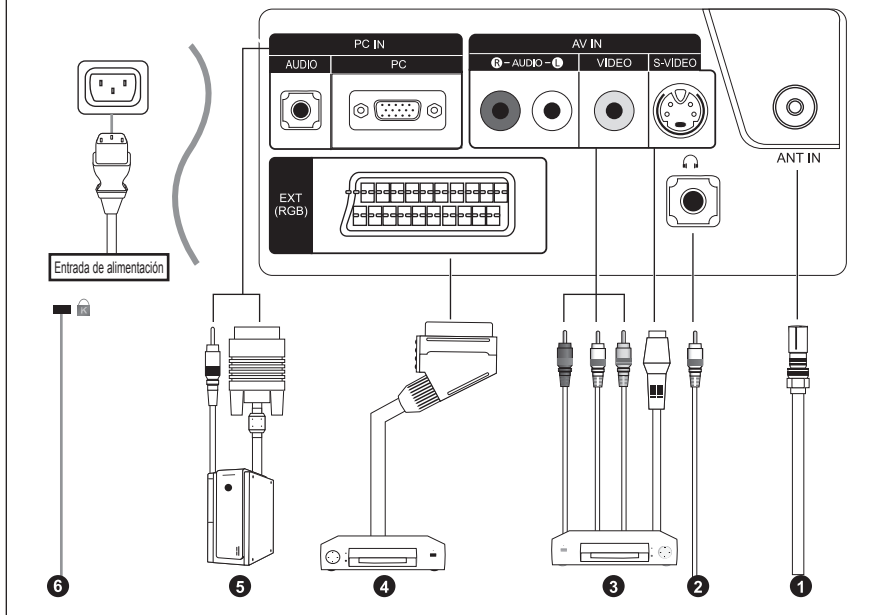

➤ Cada vez que conecte un dispositivo externo al televisor, compruebe que la unidad esté desconectada de la alimentación

➤ Cuando conecte un terminal externo, debe hacer coincidir los colores del terminal de conexión y del cable.

1 Conexión a la antena o a la red de televisión por cable (dependiendo del modelo)

Para ver los canales de televisión correctamente, la unidad debe recibir una señal de una de las fuentes siguientes:

- Una antena exterior / Una red de televisión por cable / Una red por satélite

3 Conexión a dispositivos de A/V

- Conecte el cable RCA (opcional) o S-VIDEO (opcional) a un dispositivo A/V externo apropiado, como un vídeo, DVD o cámara de vídeo.

- Conecte los cables de sonido RCA (opcionales) a "R - AUDIO - L" de la parte posterior del aparato y los otros extremos a los conectores de salida de sonido correspondientes en el dispositivo A/V.

- Los auriculares se pueden conectar a la salida de auriculares (2) en la parte posterior de la unidad. Si los auriculares están conectados, el sonido de los altavoces integrados estará apagado.

4 Conexión de un receptor de televisión digital, vídeo o DVD

- Conecte el cable SCART del vídeo o DVD (opcional) al euroconector del vídeo o DVD.

- Si desea conectar tanto el decodificador como el vídeo (o DVD), deberá conectar el decodificador al vídeo (o DVD) y conectar el vídeo (o DVD) al aparato.

5 Conexión a un equipo

- Conecte el cable D- sub (opcional) a "PC IN (PC)", en la parte posterior del aparato, y el otro extremo a la tarjeta de vídeo del ordenador.

- Conecte el cable estéreo de audio (opcional) a la entrada "PC IN (AUDIO)" en la parte posterior del equipo y el otro extremo a la salida "Audio Out" de la tarjeta de sonido del ordenador.

6 Bloqueo Kensington

- El bloqueo Kensington (opcional) es un dispositivo que se utiliza para fijar físicamente el sistema cuando se utiliza en un sitio público.

- Si desea usar un dispositivo de bloqueo, póngase en contacto con el distribuidor donde adquirió el televisor.

- La ubicación del Bloqueo Kensington puede variar según los modelos.

Visualización del mando a distancia

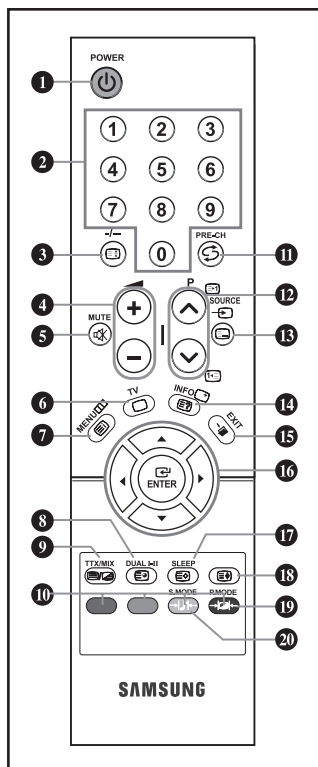

- 1 Botón de suspensión del televisor
- 2 Botón numéricos para elegir un canal directamente
- 3 Selección de canal de uno/dos dígitos
- 4 ☉: Aumento del volumen
☾: Disminución del volumen
- 5 Interrupción momentánea del sonido
- 6 Selecciona el modo TV directamente
- 7 Muestra el menú principal en pantalla.
- 8 Selección de los efectos de sonido
- 11 Canal anterior
- 12 P☉: Canal siguiente
P☾: Canal anterior
- 13 Selección de fuente de entrada de vídeo
- 14 Visualiza información acerca de la emisión seleccionada
- 15 Sale del menú en pantalla
- 16 Controla el cursor en el menú
- 17 Apagado automático
- 18 Selección de efectos de imagen
- 20 Selección del modo de sonido

Funciones de Teletexto

- 3 Hold del teletexto
- 6 Sale de la visualización del teletexto
- 7 Índice del teletexto
- 8 Página secundaria de teletexto
- 9 Visualización de teletexto / mezclar información de teletexto y emisión normal
- 10 Selección de tema de fastext
- 12 P☉: Siguiente página de teletexto
P☾: Página de teletexto anterior
- 18 Selección del modo de teletexto (Lista o Floc)
- 14 Mostrar teletexto
- 17 Awaiting for explanation
- 18 Selección de tamaño de teletexto

> El funcionamiento del mando a distancia se puede ver afectado por la luz brillante.

> Para obtener más detalles, consulte más instrucciones.

Instalación de las pilas en el mando a distancia

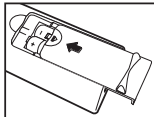
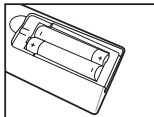
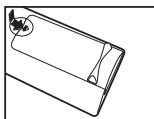

1. Deslice la tapa totalmente.
2. Coloque dos pilas de tamaño AAA.
 - Compruebe que los extremos "+" y "-" de las pilas concuerdan con el diagrama del interior del compartimento.
3. Vuelva a colocar la tapa.
 - Si no va a usar el mando a distancia durante un largo período de tiempo, extraiga las pilas y guárdelas en un lugar fresco y seco. El mando se puede utilizar hasta una distancia de unos 7 metros del televisor. (Con un uso normal del TV, las pilas duran alrededor de un año.)

➤ **Si el mando a distancia no funciona, haga estas comprobaciones:**

1. ¿Está encendido el TV?
2. ¿Están invertidos los extremos positivo y negativo de las pilas?
3. ¿Se han agotado las baterías?
4. ¿Ha habido un corte de luz o el cable está desenchufado?
5. ¿Hay cerca una luz fluorescente o un letrero de neón?

Encendido y apagado

El cable de alimentación se encuentra en la parte posterior de la unidad.

1. Conecte el cordón eléctrico en un enchufe adecuado.
 - Se enciende el indicador de modo en espera de la parte frontal del equipo.
2. Pulse el **POWER** botón de la parte frontal del aparato.
 - El programa que estaba viendo por última vez se vuelve a seleccionar de forma automática.
3. Pulse los botones numéricos (0-9) o de canales arriba/abajo (/) del mando a distancia o el botón en la parte derecha del panel.
 - Cuando encienda el equipo por primera vez, se le pedirá que elija el idioma en el que quiere que aparezcan los menús.
4. Para apagar el equipo, pulse de nuevo **POWER** .

Cómo poner el televisor en modo de espera

Se puede dejar el Televisor en modo de espera para reducir el consumo de energía. El modo de espera es muy útil si desea interrumpir la visualización momentáneamente (durante la comida, por ejemplo).

1. Pulse el botón **POWER** del mando a distancia.
 - La pantalla se apaga y aparece un indicador de modo de espera rojo en la parte frontal del equipo.
2. Para volver a encender el equipo, pulse de nuevo **POWER** , los botones numéricos (0-9) o canal siguiente/anterior (/).
 - No deje el Televisor en modo de espera durante largos períodos de tiempo (cuando esté fuera de casa por vacaciones, por ejemplo). Lo más apropiado es desenchufar el cordón de corriente y el cable de la antena.

Plug & Play

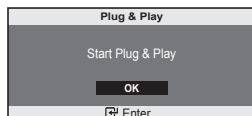

Cuando el equipo se enciende por primera vez, se presenta automáticamente una serie de opciones de configuración básicas. Los ajustes siguientes están disponibles.

1. Pulse el botón **POWER** del mando a distancia. Aparece el mensaje "Start Plug & Play" con "OK" seleccionado. Pulse el botón **ENTER** .
2. Seleccione el idioma apropiado pulsando los botones o . Pulse el botón **ENTER** para confirmar la elección.
3. Aparece el mensaje "Comprobar entrada antena" con la opción "Aceptar" seleccionada. Pulse el botón **ENTER** .
 - Compruebe que el cable de la antena esté conectado correctamente.

4. Seleccione el país apropiado pulsando los botones ▲ o ▼. Pulse el botón **ENTER** para confirmar la elección.
5. Se visualiza el menú "Guardado automático" con la opción "Empezar" seleccionada. Pulse el botón **ENTER** .
 - La búsqueda de canales comenzará y terminará automáticamente. Después de memorizar todos los canales, se muestra "Ajustar hora".
 - Pulse el botón **ENTER** en cualquier momento para interrumpir el proceso de memorización.
6. Pulse el botón **ENTER** .
 - Seleccione la "Hora" o el "Minuto" pulsando los botones ◀ o ▶.
 - Establezca la "Hora" o el "Minuto" pulsando los botones ▲ o ▼.
 - También puede ajustar la hora y los minutos pulsando los botones numéricos del mando a distancia.
7. Pulse el botón **ENTER** para confirmar el ajuste. Aparecerá el mensaje "Disfrutar su visión".

- ◆ **Idioma:** Seleccione el idioma.
- ◆ **País:** Seleccione el país.
- ◆ **Guardado automático:** Automáticamente busca y almacena los canales disponibles en el área local.
- ◆ **Ajustar hora:** Ajusta la hora actual del reloj del televisor.

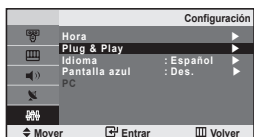

Si quiere volver a ajustar esta característica...

1. Pulse el botón **MENU** para ver el menú. Pulse los botones ▲ o ▼ para seleccionar "Configuración" y pulse el botón **ENTER** .
2. Pulse los botones ▲ o ▼ para seleccionar "Plug & Play" y pulse el botón **ENTER** .
3. Aparece el mensaje "Iniciar Plug & Play". (Consulte las páginas 6)

AJUSTE DE LOS CANALES

Memorización automática de canales

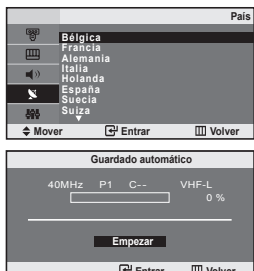

Puede explorar los rangos de frecuencia disponibles (la disponibilidad varía en función del país). Los números de programa adjudicados automáticamente puede que no se correspondan con los números de programa reales o deseados. No obstante, puede ordenar los números de programa manualmente y borrar los canales que no desea ver.

1. Pulse el botón **MENU** para ver el menú. Pulse los botones ▲ o ▼ para seleccionar "Canal" y pulse el botón **ENTER** .
2. Pulse el botón **ENTER** para seleccionar "País".
3. Seleccione el país apropiado pulsando los botones ▲ o ▼. Pulse el botón **ENTER** para confirmar la elección.
4. Pulse los botones ▲ o ▼ para seleccionar "Guardado automático" y pulse el botón **ENTER** .
5. Pulse el botón **ENTER** para seleccionar "Empezar".
 - El televisor empezará a memorizar todos los canales disponibles.
 - Pulse el botón **ENTER** en cualquier momento si desea interrumpir el proceso de memorización y volver al menú "Canal".
6. Una vez memorizados todos los canales disponibles, aparecerá el menú "Ordenar". (Consulte las páginas 9)

Memorización manual de canales

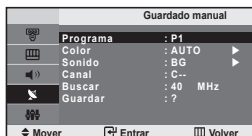

Se pueden memorizar hasta 100 canales, que incluyen los que se reciben a través de redes por cable. Cuando memorice los canales manualmente, podrá elegir:

- ◆ Si se memoriza o no cada canal que se encuentre.
- ◆ El número de programa con el que desea identificar cada canal memorizado.

1. Pulse el botón **MENU** para ver el menú. Pulse los botones **▲** o **▼** para seleccionar "Canal" y pulse el botón **ENTER**.
2. Pulse los botones **▲** o **▼** para seleccionar "Guardado manual" y pulse el botón **ENTER**.
3. Pulse el botón **ENTER** para seleccionar "Programa".
4. Para asignar un número de programa a un canal, busque el número correcto pulsando el botón **▲** o **▼** y pulse el botón **ENTER**.
5. Pulse los botones **▲** o **▼** para seleccionar "Color" y pulse el botón **ENTER**.
6. Seleccione el estándar de color deseado pulsando varias veces los botones **▲** o **▼** y, a continuación, pulse el botón **ENTER**.
7. Pulse los botones **▲** o **▼** para seleccionar "Sonido" y pulse el botón **ENTER**.
8. Seleccione el estándar de sonido deseado pulsando varias veces los botones **▲** o **▼** y, a continuación, pulse el botón **ENTER**.
 - Si se produce un sonido anormal o no se produce sonido, vuelva a seleccionar el sistema de sonido adecuado.
9. Si sabe el número del canal que desea almacenar, pulse el botón **▲** o **▼** para seleccionar "Canal". Pulse el botón **ENTER**. Seleccione **C** (canal aéreo) o **S** (canal por cable) pulsando el botón **▲** o **▼**. Pulse el botón **▶** para seleccionar el canal. Seleccione el número que desea pulsando el botón **▲** o **▼** y, a continuación, pulse el botón **ENTER**.
 - Modo de canal: **P** (Modo Programa)
C (Modo de canal aéreo)
S (Modo Canal por cable)
 - También puede ajustar el número del canal pulsando los botones numéricos del mando a distancia.
10. Si no conoce los números de canal, pulse los botones **▲** o **▼** para seleccionar "Buscar". Pulse el botón **ENTER**. Realice la búsqueda pulsando los botones **▲** o **▼** y, a continuación, pulse el botón **ENTER**.
11. Pulse los botones **▲** o **▼** para seleccionar "Guardar" y pulse el botón **ENTER**. Pulse los botones **▲** o **▼** para seleccionar "Aceptar" y pulse el botón **ENTER**.
12. Repita los pasos 3 a 11 para cada canal que quiera memorizar.

- ◆ **Programa:** Selecciona un número de programa para el canal.
- ◆ **Color:** Ajusta el sistema de soporte del color.
- ◆ **Sonido:** Ajusta el sistema de soporte del sonido.
- ◆ **Canal:** Selecciona un canal.
- ◆ **Buscar:** Busca el valor de frecuencia del canal.
- ◆ **Guardar:** Guarda la configuración.

Edición de canales

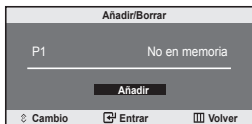

Puede elegir los canales que se excluirán en la operación de exploración de canales. Cuando se explore por los canales memorizados, los que se hayan seleccionado para que se omitan no se mostrarán. Todos los canales que no se haya especificado que se omitan se mostrarán durante la exploración.

1. Use los botones numéricos para seleccionar directamente el canal que se añadirá o borrará.
 2. Pulse el botón **MENU** para ver el menú. Pulse los botones ▲ o ▼ para seleccionar "Canal" y pulse el botón **ENTER**.
 3. Pulse los botones ▲ o ▼ para seleccionar "Añadir/Borrar" y pulse el botón **ENTER**.
 4. Al pulsar repetidamente el botón **ENTER** se alterna la adición o la supresión de un canal.
 5. Pulse los botones P⊕ o P⊖ para cambiar al canal apropiado y repita el proceso anterior.
 6. Pulse el botón **EXIT** para salir.
- > Puede ver cualquier canal (incluido un canal eliminado) utilizando los botones numéricos del mando a distancia.

Orden de los canales memorizados



Puede intercambiar los números de dos canales para:

- ◆ **Modificar el orden numérico en que los canales se han memorizado automáticamente.**
- ◆ **Asignar números fáciles de recordar a los canales que ve con más frecuencia.**

1. Pulse el botón **MENU** para ver el menú. Pulse los botones ▲ o ▼ para seleccionar "Canal" y pulse el botón **ENTER**.
 2. Pulse los botones ▲ o ▼ para seleccionar "Ordenar" y pulse el botón **ENTER**.
 3. Pulse el botón **ENTER** para seleccionar "Desde". Pulse los botones ▲ o ▼ hasta que aparezca el número del canal que desea cambiar. Pulse el botón **ENTER**.
 4. Pulse los botones ▲ o ▼ para seleccionar "Hasta" y pulse el botón **ENTER**. Pulse los botones ▲ o ▼ hasta que aparezca el nuevo número con el que desea identificar el canal. Pulse el botón **ENTER**.
 5. Pulse los botones ▲ o ▼ para seleccionar "Guardar" y pulse el botón **ENTER**. Pulse los botones ▲ o ▼ para seleccionar "Aceptar" y pulse el botón **ENTER**.
- > El canal seleccionado se intercambia con el memorizado previamente con el número elegido.
6. Repita los pasos 3 a 5 para clasificar otro canal.
 7. Pulse el botón **EXIT** para salir.

Asignación de nombres de canales

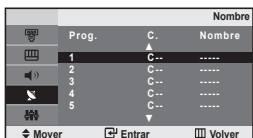

Los nombres de los canales se asignarán automáticamente si se emite la información del canal. Estos nombres se pueden cambiar y puede asignar nombres nuevos.

1. Pulse el botón **MENU** para ver el menú. Pulse los botones ▲ o ▼ para seleccionar "Canal" y pulse el botón **ENTER**
2. Pulse los botones ▲ o ▼ para seleccionar "Nombre" y pulse el botón **ENTER**
3. Si es necesario, seleccione el canal al que se va a asignar un nombre nuevo pulsando los botones ▲ o ▼. Pulse el botón **ENTER**

Para...	Entonces...
Seleccionar una letra, número o símbolo	Pulse el botón ▲ o ▼
Desplazarse a la letra siguiente	Pulse el botón ►
Retroceder a la letra anterior	Pulse el botón ◀
Confirme el nombre	Pulse el botón ENTER

➤ Los caracteres disponibles son : Letras del alfabeto (A~Z)
Números (0~9)
Caracteres especiales (-, espacio)

5. Repita los pasos 3 a 4 para cada canal al que se asigne un nombre nuevo.
6. Pulse el botón **EXIT** para salir.

Sintonía fina de la recepción de canales



Utilice la sintonización fina para ajustar manualmente un determinado canal a fin de que la recepción sea óptima.

1. Use los botones numéricos para seleccionar directamente el canal que desee ajustar con precisión.
2. Pulse el botón **MENU** para ver el menú. Pulse los botones ▲ o ▼ para seleccionar "Canal" y pulse el botón **ENTER**
3. Pulse los botones ▲ o ▼ para seleccionar "Sintonización fina" y pulse el botón **ENTER**
4. Pulse los botones ◀ o ► para ajustar la sintonización fina. Pulse el botón **ENTER**
5. Pulse el botón **EXIT** para salir.

➤ Los canales guardados en los que se haya efectuado un ajuste fino están marcados con un asterisco "*" en el lado derecho del número del canal, en la banda de canales. Y el número de canal se pone de color rojo.

➤ Para reiniciar el ajuste fino, seleccione "Restabl." pulsado los botones ▲ o ▼ y, a continuación, pulse el botón **ENTER**

Cambio del formato de la imagen

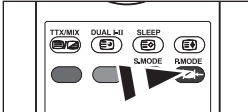

Pulse el botón **P.MODE** del mando a distancia para seleccionar uno de los ajustes de imagen

Se puede seleccionar el tipo de imagen que mejor se corresponda a los requisitos de visualización.

1. Pulse el botón **MENU** para ver el menú. Pulse los botones **▲** o **▼** para seleccionar "Imagen" y pulse el botón **ENTER**.
2. Pulse el botón **ENTER** para seleccionar "Modo".
3. Pulse el botón **▲** o **▼** para seleccionar el efecto de imagen deseado. Pulse el botón **ENTER**.
4. Pulse el botón **EXIT** para salir.

- **Dinámico:** Selecciona la alta definición en la imagen, en una habitación luminosa.
- **Estándar:** Selecciona la visualización óptima de la imagen, en un entorno normal.
- **Película:** Selecciona una visualización agradable de la imagen, en una sala oscura.
- **Personal:** Selecciónelo para ver los ajustes de pantalla favoritos. (Consulte "Ajuste de imagen personal")

[Modo PC]

- **Ocio:** Brillo alto. (Para ver imágenes en movimiento, por ejemplo de DVD o CD de vídeo.)
- **Internet:** Brillo medio. (Para trabajar con una mezcla de imágenes, por ejemplo texto y gráficos.)
- **Texto:** Brillo normal. (Para documentos o trabajos que contengan texto denso.)
- **Personal:** Selecciónelo para ver los ajustes de pantalla favoritos.

> En el modo PC, aparecen "Ocio", "Internet", "Texto", "Personal".

Ajuste de imagen personal



La unidad ofrece varias configuraciones que permiten controlar la calidad de imagen.

1. Pulse el botón **MENU** para ver el menú. Pulse los botones **▲** o **▼** para seleccionar "Imagen" y pulse el botón **ENTER**.
2. Pulse los botones **▲** o **▼** para seleccionar "Personal" y pulse el botón **ENTER**.
3. Pulse los botones **▲** o **▼** para seleccionar un elemento concreto. Pulse el botón **ENTER**.
4. Pulse los botones **◀** o **▶** para reducir o aumentar el valor de un elemento concreto. Pulse el botón **ENTER**.
5. Pulse el botón **EXIT** para salir.

- **Contraste:** Ajusta la claridad y oscuridad entre los objetos y el fondo.
- **Brillo:** Ajusta el brillo de toda la pantalla.
- **Nitidez:** Ajusta el contorno de los objetos para que estén más o menos nítidos.
- **Color:** Ajusta los colores para que aparezcan más claros o más oscuros.
- **Matiz(Sólo NTSC):** Ajusta el color de los objetos haciendo que sean más rojos o verdes para que tengan un aspecto más natural.



> Si realiza cambios en estos valores, el modo de la imagen cambia de forma automática a "Personal".

> En el modo PC, sólo "Contraste", "Brillo" se pueden ajustar.

Cambio del tono del color



Puede seleccionar el tono de color que le resulte más cómodo para su vista.

1. Pulse el botón **MENU** para ver el menú. Pulse los botones **▲** o **▼** para seleccionar "Imagen" y pulse el botón **ENTER** .
2. Pulse los botones **▲** o **▼** para seleccionar "Tono color" y pulse el botón **ENTER** .
3. Pulse los botones **▲** o **▼** para seleccionar el ajuste de tono de color deseado. Pulse el botón **ENTER** .
4. Pulse el botón **EXIT** para salir.



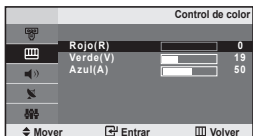

- ♦ **Frio2:** Hace que la temperatura del color sea más azul que en el menú "Frio1".
- ♦ **Frio1:** Hace que el blanco sea azulado.
- ♦ **Normal:** Mantiene el color blanco sin modificaciones.
- ♦ **Cálido1:** Hace que el blanco sea rojizo.
- ♦ **Cálido2:** Hace que la temperatura del color sea más azul que en el menú "Cálido1".

➤ En el modo PC, aparecen "Frio", "Normal", "Cálido", "Personal".

Ajuste del control del color



Ajuste los controles del color R, G, B.

1. Pulse el botón **MENU** para ver el menú. Pulse los botones **▲** o **▼** para seleccionar "Imagen" y, a continuación, pulse el botón **ENTER** .
2. Pulse los botones **▲** o **▼** para seleccionar "Control de color" y, a continuación, pulse el botón **ENTER** .
3. Pulse los botones **▲** o **▼** para seleccionar un elemento concreto. Pulse el botón **ENTER** .
4. Pulse los botones **◀** o **▶** para reducir o aumentar el valor de un elemento concreto. Pulse el botón **ENTER** .
5. Pulse el botón **EXIT** para salir.
➤ Disponible sólo en el modo PC.

Cambio del estándar de sonido

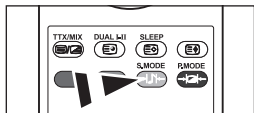

También puede seleccionar estas opciones con sólo pulsar el botón **S.MODE** del mando a distancia.

Puede seleccionar un tipo de efecto de sonido especial que se usará cuando se visualice una emisión concreta.

1. Pulse el botón **MENU** para ver el menú. Pulse los botones **▲** o **▼** para seleccionar "Sonido" y pulse el botón **ENTER**.
2. Pulse de nuevo el botón **ENTER** para seleccionar "Modo".
3. Pulse los botones **▲** o **▼** para seleccionar el efecto de sonido deseado. Pulse el botón **ENTER**.
4. Pulse el botón **EXIT** para salir.

- ♦ **Estándar:** Selecciona el modo de sonido normal.
- ♦ **Diálogo:** Realiza las voces respecto de los sonidos.

Ajuste del volumen automáticamente



Cada emisora tiene sus propias condiciones de señal, así que no resulta cómodo ajustar el volumen cada vez que se cambia de canal. Esta característica permite ajustar automáticamente el volumen del canal deseado, bajando el volumen del sonido cuando la señal de modulación es intensa, o elevando el volumen del sonido cuando la señal de modulación es débil.

1. Pulse el botón **MENU** para ver el menú. Pulse los botones **▲** o **▼** para seleccionar "Sonido" y pulse el botón **ENTER**.
2. Pulse los botones **▲** o **▼** para seleccionar "Volumen autom." y pulse el botón **ENTER**.
3. Pulse los botones **▲** o **▼** para seleccionar "Act." o "Des.". Pulse el botón **ENTER**.
4. Pulse el botón **EXIT** para salir.

Conexión de auriculares

Puede conectar unos auriculares al equipo si desea ver un programa de televisión sin molestar a las personas que están en la misma habitación.

➤ El uso continuado de auriculares a un volumen elevado puede dañar la capacidad auditiva.



AJUSTE DE LA HORA

Configuración y visualización de hora actual



Puede establecer el reloj del TV para que aparezca la hora actual al pulsar el botón INFO. Si el ruido no desaparece sólo con la sintonización precisa, realice los ajustes de frecuencia hasta el máximo y vuelva a realizar la sintonización precisa.

1. Pulse el botón **MENU** para ver el menú. Pulse los botones **▲** o **▼** para seleccionar "Configuración" y pulse el botón **ENTER**.
2. Pulse el botón **ENTER** para seleccionar "Hora".
3. Pulse el botón **ENTER** para seleccionar "Ajustar hora".

Para...	Pulse...
Vaya a "Hora" o "Minuto"	El botón ◀ o ▶
Ajuste la "Hora" o los "Minuto"	El botón ▲ o ▼
Confirmar la configuración	El botón ENTER .

5. Pulse el botón **EXIT** para salir.
➤ Si desconecta el cordón de alimentación, tendrá que establecer el reloj en hora otra vez.
➤ También puede definir la hora y los minutos pulsando los botones numéricos en el mando a distancia.

Ajuste del temporizador de desconexión

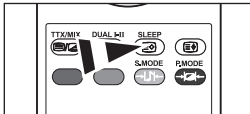

- Pulse repetidamente el botón **SLEEP** del mando a distancia hasta que aparezca el intervalo deseado.

Puede seleccionar un período de tiempo entre 30 y 180 mins para que, cuando transcurran, el televisor pase automáticamente al modo de espera.

1. Pulse el botón **MENU** para ver el menú. Pulse los botones **▲** o **▼** para seleccionar "Configuración" y pulse el botón **ENTER**.
2. Pulse el botón **ENTER** para seleccionar "Hora".
3. Pulse los botones **▲** o **▼** para seleccionar "Temp. desc." y pulse el botón **ENTER**.
4. Pulse los botones **▲** o **▼** varias veces hasta que aparezca el tiempo deseado. (Des., 30, 60, 90, 120, 150, 180). Pulse el botón **ENTER**.
➤ El Televisor cambiará automáticamente a modo de espera cuando el temporizador llegue a 0.
5. Pulse el botón **EXIT** para salir.

Encendido y apagado de la televisión automáticamente

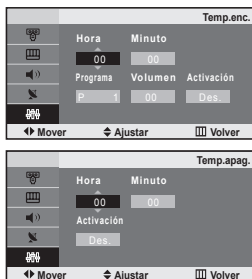

Puede ajustar los temporizadores de Des./Act. para que el Televisor:

- ◆ Se encienda automáticamente y sintonice el canal de su elección en el momento que seleccione.
- ◆ Se apague automáticamente a la hora que seleccione.

1. Pulse el botón **MENU** para ver el menú. Pulse los botones ▲ o ▼ para seleccionar "Configuración" y pulse el botón **ENTER**.
2. Pulse el botón **ENTER** para seleccionar "Hora".
3. Pulse los botones ▲ o ▼ para seleccionar "Temp. enc." y pulse el botón **ENTER**.
4. Pulse los botones ▲ o ▼ para ajustar "Hora" y pulse el botón ► para ir al paso siguiente. Ajuste otras opciones utilizando el mismo método que se indica anteriormente.
Cuando haya terminado, pulse el botón **ENTER** para volver.
5. Pulse los botones ▲ o ▼ para seleccionar "Temp. apag." y pulse el botón **ENTER**.
6. Pulse los botones ▲ o ▼ para ajustar "Hora" y pulse el botón ► para ir al paso siguiente. Ajuste otras opciones utilizando el mismo método que se indica anteriormente.
Cuando haya terminado, pulse el botón **ENTER** para volver.
7. Pulse el botón **EXIT** para salir.
 - El primer paso es ajustar el reloj del televisor. (consulte "Configuración y visualización de hora actual" en la página 14)
 - También puede definir la hora y los minutos pulsando los botones numéricos en el mando a distancia.
 - El ajuste "Activación" debe estar establecido en "Act." para que los temporizadores funcionen.

OTROS AJUSTES

Selección del idioma



Quando utilice la unidad por primera vez, debe seleccionar el idioma que se utilizará para visualizar menús e indicaciones.

1. Pulse el botón **MENU** para ver el menú en pantalla. Pulse los botones ▲ o ▼ para seleccionar "Configuración" y pulse el botón **ENTER**.
2. Pulse los botones ▲ o ▼ para seleccionar "Idioma" y pulse el botón **ENTER**.
3. Seleccione un idioma pulsando varias veces los botones ▲ o ▼
Pulse el botón **ENTER**.
 - Puede elegir uno de los 12 idiomas.
4. Pulse el botón **EXIT** para salir.

Ajuste del modo Pantalla Azul



Si no se recibe ninguna señal o la señal es muy débil, una pantalla azul sustituirá automáticamente el fondo ruidoso de la imagen. Si desea continuar visualizando la imagen deficiente, ajuste el modo "Pantalla Azul" en "Des."

1. Pulse el botón **MENU** para ver el menú. Pulse los botones ▲ o ▼ para seleccionar "Configuración" y pulse el botón **ENTER**
2. Pulse los botones ▲ o ▼ para seleccionar "Pantalla azul" y pulse el botón **ENTER**
3. Pulse los botones ▲ o ▼ para seleccionar "Act." o "Des.". Pulse el botón **ENTER**
4. Pulse el botón **EXIT** para salir.

Selección de la fuente

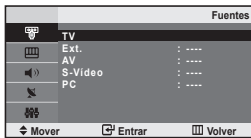

Puede elegir entre varias fuentes externas conectadas a las tomas de entrada del televisor

1. Pulse el botón **MENU** para ver el menú. Pulse el botón **ENTER** para seleccionar "Entrada".
2. Pulse de nuevo el botón **ENTER** para seleccionar "Fuentes".
3. Seleccione el dispositivo que desea pulsando de forma repetida el botón ▲ o ▼. Pulse el botón **ENTER** .

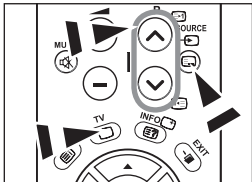

- Pulse el botón **SOURCE** hasta seleccionar la fuente de entrada que desea. TV mode Para seleccionar el modo de TV pulse el botón **TV** o los botones P / en el mando a distancia; no es posible seleccionarlo pulsando el botón **SOURCE**.

Edición de los nombres de fuentes de entrada

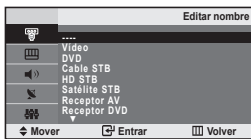

Dé un nombre al dispositivo conectado en las tomas de entrada; de esta manera será más fácil seleccionar el dispositivo de entrada.

1. Pulse el botón **MENU** para ver el menú. Pulse el botón **ENTER** para seleccionar "Entrada".
2. Pulse los botones ▲ o ▼ para seleccionar "Editar nombre" y pulse el botón **ENTER** .
3. Pulse los botones ▲ o ▼ para seleccionar la fuente de entrada que desea editar. Pulse el botón **ENTER** .
4. Pulse los botones ▲ o ▼ para seleccionar el dispositivo deseado. Pulse el botón **ENTER** .
5. Pulse el botón **EXIT** para salir.

USO DE LA FUNCIÓN DE TELETXTO

Decodificador de teletexto

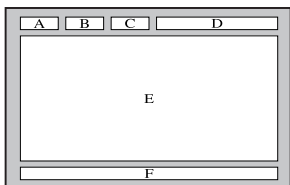

Muchos canales de Televisor incluyen “teletexto”, páginas de información escrita que proporciona datos como:

- ◆ Horas de los programas de televisión.
- ◆ Boletines de noticias y partes meteorológicos.
- ◆ Resultados deportivos.
- ◆ Subtítulos para sordos.

Las páginas de teletexto se organizan en seis categorías:

Parte	Contenido
A	Número de página seleccionado.
B	Identidad de la emisora.
C	Número de página actual o estado de la búsqueda.
D	Fecha y hora.
E	Texto.
F	Información de estado.

Visualización de informaciones del teletexto

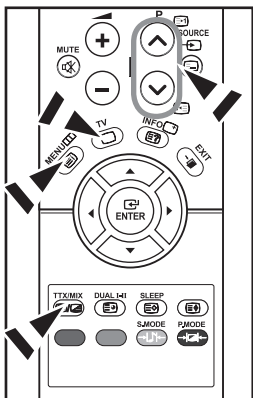

Puede visualizar la información del teletexto en cualquier momento, pero la recepción de la se al debe ser buena. Si no es así:

- ◆ Se puede perder información.
- ◆ Algunas páginas no se visualizarán.

Para activar el modo de teletexto y visualizar la página de ndice:

1. Mediante los botón **P** (P) o **P** (P) seleccione el canal que proporciona el servicio de teletexto.
2. Pulse el botón **TTX/MIX** (TTX/MIX) para activar el modo de teletexto.
 - se visualiza el contenido de la página. Se puede volver a visualizar en cualquier momento si se pulsa el botón **MENU** (MENU).
3. Pulse de nuevo el botón **TTX/MIX** (TTX/MIX).
 - La emisión se reproducirá simultáneamente con la página del teletexto en la pantalla.
4. Vuelva a pulsar el botón **TV** (TV) para salir del teletexto.
 - Si aparece algún carácter extraño mientras se visualiza el texto, compruebe que el idioma de Text (texto) es el mismo que el idioma en el modo de menú “Configuración”. Si ambos idiomas son diferentes, seleccione el mismo idioma en el menú “Configuración”.

Selección de una página de teletexto específica

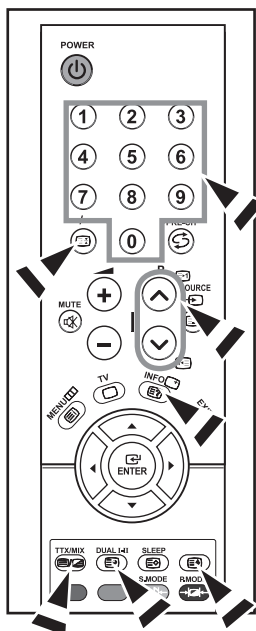

Pulse los botón numéricos en el mando a distancia para introducir los números de página directamente:

1. Introduzca los tres dígitos del número de la página que se enumera en el índice pulsando los botón numéricos correspondientes.
2. Si la página seleccionada está vinculada con varias páginas secundarias, éstas se mostrarán secuencialmente. Para congelar la imagen en una página, pulse el botón **-/** (E3). Para reanudar, vuelva a pulsar el botón **-/** (E3).
3. Uso de varias opciones de pantalla:

Para visualizar...	Pulse...
Tanto la información del teletexto como la emisión normal	TTX/MIX (E1/E2)
Texto oculto (respuestas a juegos, por ejemplo)	INFO (E3)
La pantalla normal	INFO (E3)
Página secundaria, escriba los 4 dígitos del número	DUAL I-II (E4)
Página siguiente	P (E5)
Página anterior	P (E6)
O doble de las letras en:	(E3)
• Mitad superior de la pantalla	• Una vez
• Mitad inferior de la pantalla	• Dos veces
La pantalla normal	• Tres veces

Uso de Fastext para seleccionar una página del teletexto

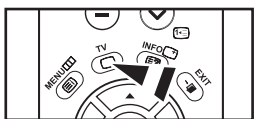

Las distintos temas que aparecen en las páginas del teletexto tienen varios colores, y se pueden seleccionar utilizando los botón coloreados del mando a distancia.

1. Pulse el botón **TTX/MIX** (E1/E2) para visualizar la página de índice del teletexto.
2. Pulse el botón del color correspondiente para el tema que desear seleccionar (los temas disponibles se enumeran en la línea de información de estado).
3. Pulse el botón rojo para mostrar la página anterior. Pulse el botón verde para mostrar la página siguiente.
4. Para salir de la visualización de teletexto, vuelva a pulsar el botón **TV** (E7).

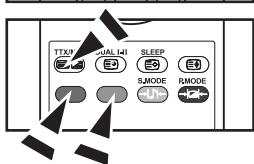

Memorización de páginas de teletexto

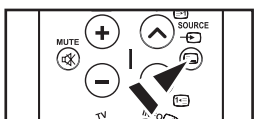

Puede memorizar hasta cuatro páginas de teletexto y acceder a ellas en cualquier momento.

1. Seleccione el modo **LIST** utilizando el botón **SOURCE** (E8).
➤ El botón **SOURCE** (E8) se utiliza para cambiar entre los modos de LIST y FLOF.
2. Pulse el botón de color que corresponda a la página que se va a sustituir.
3. Introduzca el nuevo número de página utilizando los botones numéricos.
4. Repita los pasos 2 y 3 con cada página que se va a memorizar, utilizando un botón de color distinto cada vez.
5. Pulse el botón **SLEEP** (E9) hasta que parpadee el bloque correspondiente.

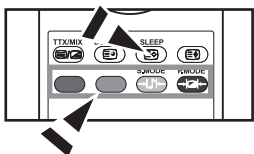

Configuración del software del PC (basado en Windows XP)

A continuación se muestra la configuración de visualización de Windows para un ordenador típico. Probablemente la pantalla real de su PC sea distinta; dependerá de la versión concreta de Windows y de la tarjeta de vídeo que tenga. Pero aunque las pantallas reales tengan un aspecto diferente, se aplicarán los mismos ajustes básicos y la misma información en la mayoría de los casos. (En caso contrario, póngase en contacto con el fabricante del ordenador o con el distribuidor de Samsung.)



1. Primero, haga clic en "Control Panel" dentro del menú Inicio de Windows.
2. Cuando aparezca la pantalla del panel de control, haga clic en "Appearance and Themes" aparecerá un cuadro de diálogo.
3. Cuando aparece la pantalla de Panel de control, haga clic en "Display" y aparecerá el cuadro de diálogo Propiedades de Pantalla.
4. Navegue hasta la ficha "Settings" en el cuadro de diálogo Propiedades de Pantalla. La configuración adecuada del tamaño es: **Óptima: 640 X 480**

Si existe una opción de frecuencia vertical en ese cuadro de diálogo de configuración de la pantalla, el valor correcto es "60" o "60 Hz". Si no, basta con hacer clic en "OK" y salir del cuadro de diálogo.

Modo de visualización

Tanto la posición en la pantalla como el tamaño varían dependiendo del tipo de monitor del PC y de su resolución. Se recomiendan las resoluciones de la tabla. (Son compatibles todas las resoluciones entre los límites admitidos)

Modo	Resolución	Frequência horizontal (kHz)	Frequência vertical (Hz)	Frequência do relógio em pixels (MHz)	Polaridade de sincronização (H/V)
VGA	720X400 640X480	31,469 31,469	70,087 59,940	28,322 25,175	- / + - / -

- No se admite el modo entrelazado.
- El aparato puede funcionar incorrectamente si se selecciona un formato de vídeo que no sea estándar.

Selección del PC

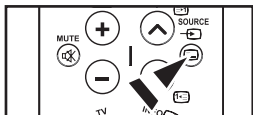

Sintonización gruesa y fina de la imagen (Bloqueo de Imagen): El propósito del ajuste de imagen calidad es remitir o reducir el ruido de la imagen. Si no se eliminan mediante la sintonización Fina, ajuste la frecuencia lo mejor que pueda (grueso) y vuelva a realizar la sintonización fina. Después de reducir el ruido, vuelva a ajustar la imagen para que quede alineada en el centro de la pantalla.

1. Ajustes predefinidos: Pulse el botón **SOURCE** para seleccionar el modo **PC**.
2. Pulse el botón **MENU** para ver el menú.
Pulse los botones **▲** o **▼** para seleccionar "Configuración" y pulse el botón **ENTER**.
3. Pulse los botones **▲** o **▼** para seleccionar "PC" y pulse el botón **ENTER**.
4. Pulse el botón **ENTER** para seleccionar "Bloqueo de Imagen".
5. Pulse los botones **▲** o **▼** para seleccionar "Grueso" o "Fino" y pulse el botón **ENTER**.
6. Pulse los botones **◀** o **▶** para ajustar la calidad de la pantalla. Pulse el botón **ENTER**.
7. Pulse el botón **EXIT** para salir.

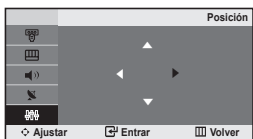

Cambio de la posición de la imagen (Posición): Ajuste la posición de la pantalla del PC si no se ajusta a la pantalla del TV.

1. Siga las instrucciones de 1 a 3 del apartado "Sintonización gruesa y fina de la imagen (Bloqueo de Imagen)".
2. Pulse los botones **▲** o **▼** para seleccionar "Posición" y pulse el botón **ENTER**.
3. Pulse el botón **▲** o **▼** para ajustar la posición horizontal.
Pulse el botón **◀** o **▶** para ajustar la posición vertical.
Pulse el botón **ENTER**.
4. Pulse el botón **EXIT** para salir.

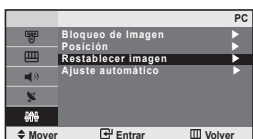

Inicialización de los ajustes de imagen (Restablecer imagen): Puede sustituir todos los ajustes de imagen con los ajustes predeterminados de fábrica.

1. Siga las instrucciones de 1 a 3 del apartado "Sintonización gruesa y fina de la imagen (Bloqueo de Imagen)".
2. Pulse los botones **▲** o **▼** para seleccionar "Restablecer imagen" y pulse el botón **ENTER**.
3. Pulse el botón **EXIT** para salir.

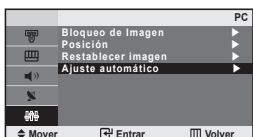



Configuración automática de la pantalla del PC (Ajuste automático): El ajuste automático permite que la pantalla de PC de la unidad se ajuste automáticamente a la señal de video de PC entrante. Los valores Fino, Grueso y Posición se ajustan automáticamente.

1. Siga las instrucciones de 1 a 3 del apartado "Sintonización gruesa y fina de la imagen (Bloqueo de Imagen)".
2. Pulse los botones **▲** o **▼** para seleccionar "Ajuste automático" y pulse el botón **ENTER**.
3. Pulse el botón **EXIT** para salir.

RECOMENDACIONES PARA EL USO

Solución de problemas: antes de ponerse en contacto con el servicio técnico

No hay imagen o sonido.	<ul style="list-style-type: none"> • Compruebe que el cable de alimentación esté enchufado a la toma de pared. • Compruebe que haya presionado los POWER  botone de la parte frontal de equipo. • Compruebe los ajustes de contraste y luminosidad de la imagen. • Compruebe el volumen.
La imagen es normal pero no hay sonido.	<ul style="list-style-type: none"> • Compruebe el volumen. • Compruebe si se ha pulsado el botón MUTE  en el mando a distancia.
No hay imagen o es en blanco y negro.	<ul style="list-style-type: none"> • Ajuste la configuración de color. • Compruebe que el sistema de emisión seleccionado sea correcto.
Interferencia en el sonido y la imagen.	<ul style="list-style-type: none"> • Intente identificar el aparato eléctrico que está afectando al televisor y aléjelo. • Enchufe el televisor en una toma de corriente diferente.
Imagen borrosa o nevada, sonido distorsionado.	<ul style="list-style-type: none"> • Compruebe la dirección, la ubicación y las conexiones de la antena. Esta interferencia a menudo se debe al uso de una antena interna.
Anomalías del mando a distancia.	<ul style="list-style-type: none"> • Sustituya las pilas del mando a distancia. • Limpie el borde superior del mando a distancia (ventana de transmisión). • Compruebe los terminales de la pila.
Mensaje "Comprobar el cable de señal."	<ul style="list-style-type: none"> • Compruebe que el cable de señal se haya conectado firmemente al PC o a la fuente de vídeo. • Compruebe que el PC o la fuente de vídeo estén encendidos.
En modo PC, se muestra el mensaje "Modo no compatible".	<ul style="list-style-type: none"> • Compruebe el máximo de la resolución y la frecuencia del adaptador de vídeo. • Inferior derecha del panel. Compare estos valores con los datos de los modos de Pantalla.
La pantalla está en blanco y el indicador de encendido parpadea constantemente	<ul style="list-style-type: none"> • En el ordenador, compruebe los cables de señal y de alimentación. • El televisor está usando su sistema de gestión de energía.

La pantalla TFT LCD utiliza un panel compuesto por subpíxeles (921 600) fabricado mediante un proceso de muy alta tecnología. No obstante, pueden existir algunos píxeles brillantes u oscuros en la pantalla que, en cualquier caso, no afectarán al funcionamiento del producto.

Especificaciones técnicas y medioambientales

Nombre del modelo	LE20S8
Tamaño de pantalla (diagonal)	20 inch
Resolución del PC	640 X 480 @ 60 Hz
Sonido	
Salida	3W X 2
Dimensiones (An x Pr x Al)	
Cuerpo principal	574 mm X 70 mm X 428 mm
Con soporte	574 mm X 196 mm X 468 mm
Peso	
Con soporte	8 kg
Consideraciones medioambientales	
Temperatura de funcionamiento	Entre 10 °C y 40 °C (50 °F a 104 °F)
Humedad de funcionamiento	Del 10 % al 80 %, sin condensación
Temperatura de almacenamiento	Entre -20 °C y 45 °C (-4 °F a 113 °F)
Humedad de almacenamiento	Del 5 % al 95 %, sin condensación

- El diseño y las especificaciones pueden cambiar sin previo aviso.
- Este dispositivo es un aparato digital de la Clase B.
- Para conocer la fuente de alimentación y el consumo de energía, consulte la etiqueta adherida al producto.

Precauções a ter quando se vêem imagens fixas

Uma imagem fixa pode danificar permanentemente o ecrã do televisor.

- Uma imagem fixa não deve permanecer no painel LCD durante mais de 2 horas ecrã porque pode provocar o efeito de retenção de imagem no ecrã. Esta retenção de imagem também é conhecida como "queimadura de ecrã".
Para evitar a retenção de imagem, diminua o grau de luminosidade e de contraste do ecrã quando visualizar uma imagem fixa.
-  Utilizar o televisor LCD em formato 4:3 durante um longo período de tempo pode deixar vestígios de margens na parte esquerda, direita e frontal do televisor devido a diferenças de emissão de luz do ecrã. Reproduzir um DVD ou ligar uma consola de jogos pode causar efeitos semelhantes no ecrã. Os danos causados pelo efeito acima mencionado não estão cobertos pela garantia.
- Visualizar imagens fixas de jogos de vídeo ou de PC durante um longo período de tempo pode produzir imagens parciais depois da visualização. Para evitar este efeito, reduza a "luminosidade" e o "contraste" quando visualizar imagens fixas.

Índice

LIGAÇÃO E PREPARAÇÃO DO TELEVISOR

◆ Lista de acessórios.....	2
◆ Instalar a base	2
◆ Instalar o kit de montagem na parede	2
◆ Apresentar o painel de controlo.....	3
◆ Apresentar o painel de ligação.....	4
◆ Apresentar o telecomando	5
◆ Colocar as pilhas no telecomando	6
◆ Ligar/desligar o aparelho	6
◆ Colocar o televisor no modo de espera.....	6
◆ Plug & Play	6

REGULAÇÃO DE CANAIS

◆ Memorizar canais automaticamente.....	7
◆ Memorizar canais manualmente	8
◆ Editar Canais	9
◆ Ordenar os canais memorizados.....	9
◆ Atribuir nomes a canais	10
◆ Sintonização fina da recepção de canais	10

REGULAÇÃO DA IMAGEM

◆ Alterar a imagem padrão	11
◆ Regular a imagem padrão	11
◆ Alterar a tonalidade	12
◆ Ajustar o controlo das cores	12

REGULAÇÃO DO SOM

◆ Alterar o som padrão	13
◆ Ajustar Automaticamente o Volume.....	13
◆ Ligar auscultadores	13

ACERTO DA HORA

◆ Acertar e ver a hora actual	14
◆ Programar o temporizador.....	14
◆ Ligar e desligar o televisor automaticamente	15

REGULAÇÃO DE OUTRAS PROGRAMAÇÕES

◆ Seleccionar o idioma	15
◆ Programar o modo de Ecrã azul.....	16
◆ Seleccionar a fonte	16
◆ Editar os nomes das fontes de entrada	16

UTILIZAÇÃO DA FUNÇÃO DE TELETEXTO

◆ Descodificador de teletexto	17
◆ Exibição das informações de teletexto.....	17
◆ Seleccionar uma página de teletexto específica	18
◆ Utilizar Fasttext para seleccionar uma página de teletexto	18
◆ Memorizar páginas de teletexto	18

CONFIGURAÇÃO DO PC

◆ Configurar o software do PC (Baseado no Windows XP).....	19
◆ Modo de visualização	19
◆ Seleccionar o PC	20

RECOMENDAÇÕES DE UTILIZAÇÃO

◆ Resolução de problemas: Antes de contactar os serviços de assistência.....	21
◆ Características técnicas e ambientais	21

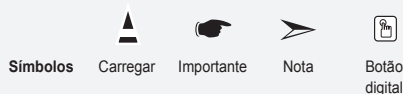

LIGAÇÃO E PREPARAÇÃO DO TELEVISOR

Lista de acessórios

Verifique se recebeu os seguintes acessórios com o televisor LCD.
Se faltar algum dos acessórios, contacte o revendedor.

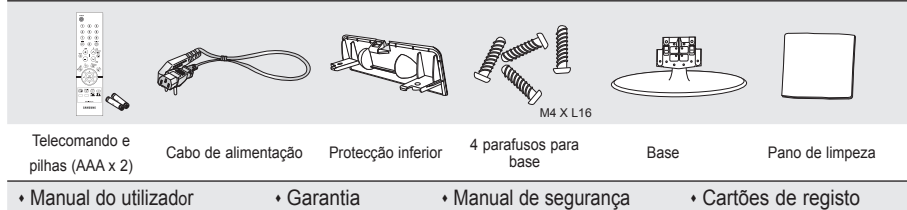

> Garantia / Manual de segurança / Cartões de registo (não estão disponíveis em todos os locais)

Instalar a base

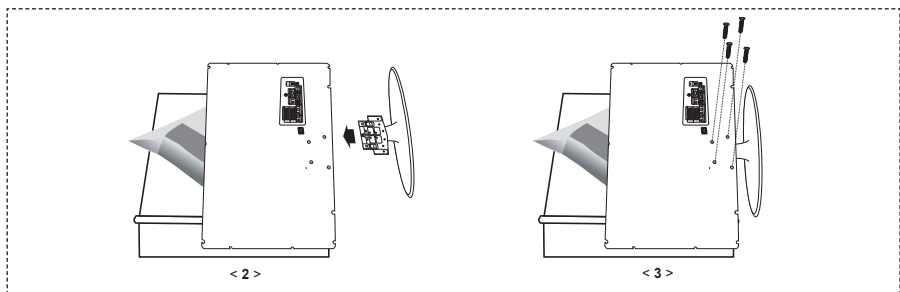

1. Coloque o televisor com a parte da frente virada para baixo sobre um pano macio ou uma almofada, em cima de uma mesa.
2. Encaixe a base no orifício existente na parte de baixo do televisor.
3. Introduza os parafusos nos orifícios indicados e aperte-os.

Instalar o kit de montagem na parede

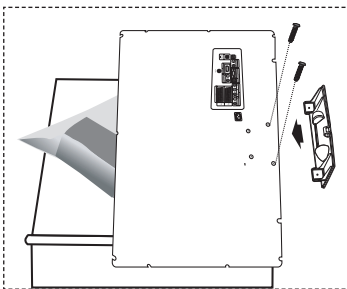

Os acessórios de montagem na parede (vendidos separadamente) permitem montar o televisor na parede.

Para saber mais sobre como instalar o kit de montagem na parede, consulte as instruções que acompanham os respectivos acessórios. Contacte um técnico para obter assistência na instalação do suporte de montagem na parede.

Se a instalação for feita pelo cliente, a Samsung Electronics não se responsabiliza por quaisquer danos no produto nem por ferimentos sofridos pelo cliente ou por outras pessoas.



Não instale o Kit de montagem na parede com o televisor ligado. Pode resultar em ferimentos pessoais devido a choques eléctricos.

> Retire a base, tape o orifício inferior com uma tampa e aperte os dois parafusos.

Apresentar o painel de controlo

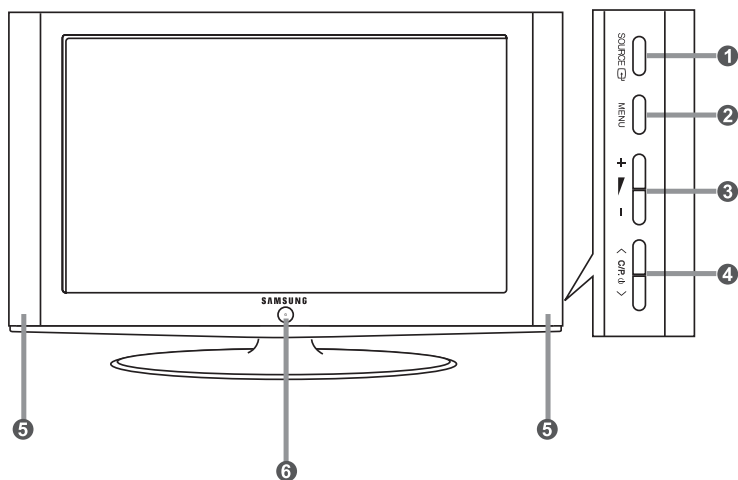

> A forma e a cor do produto podem variar consoante o modelo.

- 1 SOURCE** Alterna entre todas as fontes de entrada disponíveis (TV - Ext. - AV - S-Video - PC). No menu no ecrã, utilize este botão tal como usa o botão **ENTER** do telecomando.
- 2 MENU**
Carregue para ver as opções de menu das funções do televisor.
- 3 + ▸ -**
Prima para reduzir ou aumentar o volume. No menu no ecrã, utilize os botões + ▸ - tal como usa os botões ◀ e ▶ do telecomando.
- 4 < C/P. ϕ >**
Move o selector para a esquerda ou para a direita nos ecrãs. No menu no ecrã, utilize os botões < C/P. ϕ > tal como usa os botões ▲ e ▼ do telecomando. (Se não utilizar o telecomando, pode ligar o televisor nos botões de canais)
- 5 Altifalantes**
- 6 ϕ (Corrente)**
Carregue para ligar e desligar o televisor.
Indicador de potência
Pisca e apaga-se quando o televisor está ligado; acende-se quando está no modo de suspensão.
Sensor do telecomando
Aponte o telecomando para este ponto no televisor.

Apresentar o painel de ligação

➤ A forma e a cor do produto podem variar consoante o modelo.

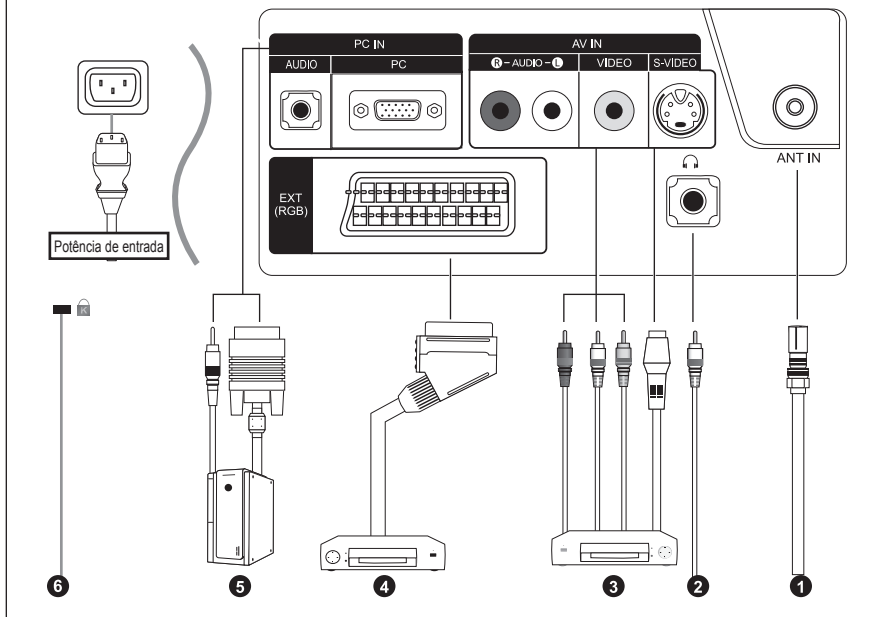

- Sempre que ligar um dispositivo externo ao televisor, verifique se a unidade está desligada.
- Quando ligar um terminal exterior, faça a correspondências de cores entre o terminal e o respectivo cabo.

1 Ligar uma antena ou uma rede de televisão por cabo

Para ver os canais de televisão correctamente, o aparelho tem de receber um sinal de uma das seguintes fontes:

- Uma antena externa / Uma rede de televisão por cabo / Uma rede por satélite

3 Ligação de dispositivos A/V externos

- Ligue um cabo RCA ou S-VIDEO (opcional) a um dispositivo A/V externo apropriado como, por exemplo, um videogravador, DVD ou câmara de vídeo.
- Ligue uma das extremidades dos cabos de áudio RCA (opcionais) a "R - AUDIO - L", na parte de trás do televisor, e a outra extremidade aos conectores de saída de áudio correspondentes no dispositivo A/V.
- Pode ligar os auscultadores à saída para auscultadores (2) na parte de trás do televisor. Enquanto os auscultadores estiverem ligados, o som dos altifalantes incorporados mantém-se desligado.

4 Ligar Set-Top Box, videogravador ou DVD

- Ligue o videogravador ou o cabo DVD SCART (opcional) ao conector SCART do videogravador ou do DVD.
- Para ligar a 'Set-Top Box' e o videogravador (ou o DVD), deve ligar a 'Set-Top Box' ao videogravador (ou ao DVD) e depois ligar o videogravador (ou o DVD) ao televisor.

5 Ligar o computador

- Ligue o cabo D-Sub (opcional) a "PC IN (PC)", na parte de trás do televisor, e ligue a outra extremidade à placa de vídeo do computador.
- Ligue uma das extremidades do cabo de áudio estéreo (opcional) a "PC IN (AUDIO)", na parte de trás do televisor, e ligue a outra extremidade a "Audio Out" na placa de som do computador.

6 Dispositivo de bloqueio Kensington

- O bloqueio Kensington (opcional) é um dispositivo que serve para fixar fisicamente o sistema quando o utiliza em locais públicos.
- Se quiser utilizar um dispositivo de bloqueio, contacte o distribuidor onde adquiriu o televisor.
- A posição do bloqueio Kensington varia consoante o respectivo modelo.

Apresentar o telecomando

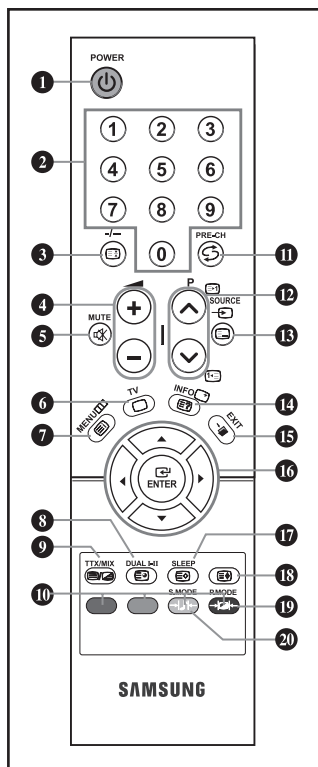

- 1 Botão de televisor em espera
- 2 Botões numéricos para acesso directo aos canais
- 3 Selecção de canais com um/ dois dígitos
- 4 ☺: Aumentar volume
☹: Diminuir volume
- 5 Desligar o som temporariamente
- 6 Entra directamente no modo (TV)
- 7 Mostra o menu principal.
- 8 Selecção de efeitos sonoros
- 11 Canal anterior
- 12 P☺: Canal seguinte
P☹: Canal anterior
- 13 Selecção de origem de disponível
- 14 Apresentação das informações da difusão actual
- 15 Sair do menu no ecrã
- 16 Controlar o cursor no menu
- 17 Desligar o televisor automaticamente
- 19 Selecção do efeito de imagem
- 20 Selecção de modo de som

Funções de Teletexto

- 3 Fixar a imagem principal
- 6 Sair do ecrã de teletexto
- 7 Índice de teletexto
- 8 Teletexto - página secundária
- 9 Apresentação do teletexto/ Misturar informações de teletexto com a transmissão normal
- 10 Selecção de tópicos Fastext
- 12 P☺: Página seguinte do teletexto
P☹: Página anterior do teletexto
- 13 Selecção do modo de teletexto (Lista ou Fiof)
- 14 Teletexto - exibir
- 17 Teletexto - memorização
- 18 Selecção do tamanho da página de teletexto

- > O desempenho do telecomando pode ser afectado por luzes fortes.
- > Para obter mais informações, leia as seguintes instruções.



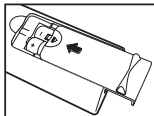
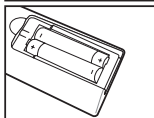
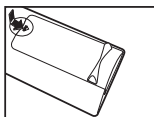

Colocar as pilhas no telecomando



1. Retire completamente a tampa.
 2. Coloque duas pilhas de tamanho AAA.
 - As polaridades “+” e “-” das pilhas têm que coincidir com o diagrama no interior do compartimento para pilhas.
 3. Volte a colocar a tampa.
 - Se não tentenar utilizar o telecomando durante muito tempo, retire as pilhas e guarde-as num local fresco e seco. Pode utilizar o telecomando a uma distância máxima de cerca de 23 pés do televisor. (Em circunstâncias normais de funcionamento, as pilhas de um telecomando duram cerca de um ano.)
- **Se o controlo remoto não funcionar, verifique o seguinte:**
1. A alimentação da TV está ligada?
 2. As extremidades das baterias com o sinal de adição e de subtracção estão trocadas?
 3. As baterias estão esgotadas?
 4. Houve uma falha de corrente ou o cabo de alimentação está desligado?
 5. Existe uma luz fluorescente especial ou um sinal de néon nas proximidades?





Ligar/desligar o aparelho

O cabo de alimentação está ligado à parte traseira do aparelho.

1. Ligue o cabo principal a uma tomada adequada.
 - O indicador de espera acende-se na parte da frente do televisor.
2. Carregue no botão **POWER**  do lado direito do painel.
 - É seleccionado automaticamente o último programa a que assistiu.
3. Carregue nos botões numéricos (0~9), no botão de canais para cima/baixo ( / ) do telecomando ou no botão **< C/P >** do lado direito do painel.
 - Quando liga o televisor pela primeira vez, é-lhe pedido para seleccionar o idioma no qual os menus vão ser apresentados.
4. Para desligar o televisor, volte a carregar em **POWER** .

Colocar o televisor no modo de espera



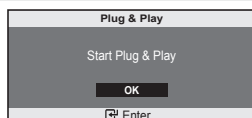

Pode pôr o aparelho no modo de espera para reduzir o consumo de energia: O modo de espera pode ser prático quando quiser interromper a exibição temporariamente (durante uma refeição, por exemplo).

1. Carregue o botão **POWER**  do telecomando.
 - O ecrã desliga-se e acende-se um indicador de espera vermelho na parte da frente do televisor.
2. Para voltar a ligar o televisor, basta carregar novamente em **POWER** , nas teclas numéricas (0~9) ou o botão de canais para cima/baixo ( / ) .
 - Não deixe o aparelho no modo de espera durante muito tempo (quando estiver, por exemplo, de férias). Será melhor desligar o aparelho da tomada e da antena.

Plug & Play



Quando liga o televisor, ocorrem várias programações de cliente básicas, automática e subsequentemente. Estão disponíveis as seguintes programações.

1. Carregue o botão **POWER**  do telecomando.
Aparece a mensagem “Start Plug & Play” com a opção “OK” seleccionada. Prima o botão **ENTER** .
 2. Selecciono o idioma apropriado carregando no botão **▲** ou **▼**
Carregue no botão **ENTER**  para confirmar a escolha.
 3. Aparece a mensagem “Verific. entrada ant.” com a opção “OK” seleccionada. Prima o botão **ENTER** .
- Verifique se o cabo da antena está bem ligado.

4. Seleccione o País apropriado carregando no botão ▲ ou ▼ . Carregue no botão **ENTER** para confirmar a escolha.
5. O menu "Memor. auto." é apresentado quando se selecciona "Iniciar". Prima o botão **ENTER** .
 - A busca de canais começa e termina automaticamente. Depois de todos os canais disponíveis estarem guardados, aparece o menu "Acertar relógio".
 - Carregue no botão **ENTER** em qualquer altura, para interromper o processo de memorização.
6. Prima o botão **ENTER** .
 - Seleccione a "Hora" ou os "Minuto" carregando no botão ◀ ou ▶
 - Defina as "Hora" ou os "Minuto" carregando no botão ▲ ou ▼ .
 - Também pode acertar as horas e os minutos carregando nos botões numéricos do telecomando.
7. Press the **ENTER** para confirmar a programação. Aparece a mensagem "Divirta-se!" Quando terminar, carregue no botão.

- ◆ **Idioma:** Seleccione o seu idioma.
- ◆ **País:** Seleccione o seu país.
- ◆ **Memor. auto.:** Procura e memoriza automaticamente os canais disponíveis na sua zona.
- ◆ **Acertar relógio:** Acerta a hora no relógio do televisor.

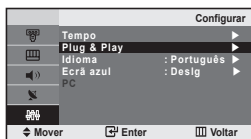

Se desejar repor esta função...

1. Carregue no botão **MENU** para ver o menu. Carregue no botão ▲ ou ▼ para seleccionar "Configurar" e depois carregue no botão **ENTER** .
2. Carregue no botão ▲ ou ▼ para seleccionar "Plug & Play" e depois

REGULAÇÃO DE CANAIS

Memorizar canais automaticamente

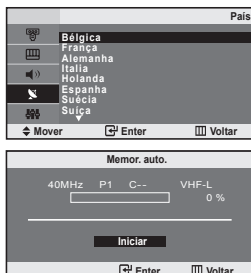

Pode procurar os intervalos de frequência disponíveis (a isponibilidade depende do país em que se encontre). Os números de programas atribuídos automaticamente podem não corresponder aos números de programas existentes ou pretendidos. No entanto, pode ordenar os números manualmente e apagar todos os canais que não pretende ver.

1. Carregue no botão **MENU** para ver o menu. Carregue no botão ▲ ou ▼ para seleccionar "Canal" e depois carregue no botão **ENTER** .
2. Carregue no botão **ENTER** , para seleccionar "País".
3. Seleccione o País apropriado carregando no botão ▲ ou ▼ . Carregue no botão **ENTER** para confirmar a escolha.
4. Carregue no botão ▲ ou ▼ para seleccionar "Memor. auto." e depois carregue no botão **ENTER** .
5. Carregue no botão **ENTER** para seleccionar "Iniciar".
 - O televisor começa a memorizar todos os canais disponíveis.
 - Carregue no botão **ENTER** em qualquer altura, para interromper o processo de memorização e voltar ao menu "Canal".
6. Concluída a memorização de todos os canais disponíveis, o menu "Ordenar" aparece no ecrã. (Consulte da página 9)

Memorizar canais manualmente

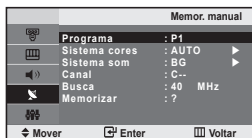

Pode memorizar até 100 canais, incluindo os canais recebidos através de televisão por cabo. Quando memoriza canais manualmente, pode escolher:

- ◆ Se pretende ou não memorizar os canais encontrados.
- ◆ O número de programa de cada canal memorizado que pretende identificar.

1. Carregue no botão **MENU** para ver o menu.
Carregue no botão **▲** ou **▼** para seleccionar “Canal” e depois carregue no botão **ENTER**.
2. Carregue no botão **▲** ou **▼** para seleccionar “Memor. manual” e depois carregue no botão **ENTER**.
3. Prima o botão **ENTER** para seleccionar “Programa”.
4. Para atribuir um número de programa a um canal, procure o número correcto carregando no botão **▲** ou **▼** carregue no botão **ENTER**.
5. Carregue no botão **▲** ou **▼** para seleccionar “Sistema cores” e depois carregue no botão **ENTER**.
6. Selecciona a cor padrão necessária carregando repetidamente no botão **▲** ou **▼** e depois carregue no botão **ENTER**.
7. Carregue no botão **▲** ou **▼** para seleccionar “Sistema som” e depois carregue no botão **ENTER**.
8. Selecciona o som padrão necessário premindo repetidamente o botão **▲** ou **▼** e em seguida prima o botão **ENTER**.
 - Se não ouvir som ou se o som não estiver em condições, volte a seleccionar o sistema de som pretendido.
9. Se sabe o número do canal a ser guardado, carregue no botão **▲** ou **▼** para seleccionar “Canal”. Prima o botão **ENTER**.
Prima o botão **▲** ou **▼** para seleccionar **C** (canal de antena) ou **S** (canal por cabo). Carregue no botão **▶** para seleccionar o canal. Selecciona o número pretendido premindo o botão **▲** ou **▼** e prima o botão **ENTER**.
 - Modo de canal: **P** (Modo de programa)
C (modo de canal transmitido)
S (Modo de canal por cabo)
 - Também pode definir um número de canal carregando nos botões numéricos do telecomando.
10. Se não souber os números dos canais, carregue no botão **▲** ou **▼** para seleccionar “Busca”. Carregue no botão **ENTER**. Faça procuras carregando no botão **▲** ou **▼** e depois carregue no botão **ENTER**.
11. Carregue no botão **▲** ou **▼** para seleccionar “Memorizar” e depois carregue no botão **ENTER**.
Carregue no botão **▲** ou **▼** para seleccionar “OK” e depois carregue no botão **ENTER**.
12. Repita os passos 3 a 11 para cada canal que pretende memorizar.

- ◆ **Programa:** Selecciona um número de programa para o canal.
- ◆ **Sistema cores:** Define o sistema de suporte de cor.
- ◆ **Sistema som:** Define o sistema de suporte de som.
- ◆ **Canal:** Selecciona um canal.
- ◆ **Busca:** Procura o valor de frequência para o canal.
- ◆ **Memorizar:** Guarda as suas definições.

Editar Canais

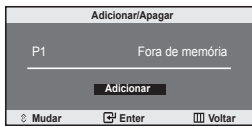

Pode excluir os canais que quiser dos canais que pesquisou. Durante a leitura dos canais memorizados, aqueles que optou por saltar não são mostrados. Todos os canais que não optou por saltar são mostrados durante a leitura.

1. Utilize as teclas numéricas para seleccionar directamente o canal que será acrescentado ou apagado.
 2. Carregue no botão **MENU** para ver o menu. Carregue no botão **▲** ou **▼** para seleccionar “Canal” e depois carregue no botão **ENTER**.
 3. Carregue no botão **▲** ou **▼** para seleccionar “Adicionar/Apagar” e depois carregue no botão **ENTER**.
 4. Se carregar repetidamente no botão **ENTER**, alterna entre acrescentar e apagar o canal.
 5. Carregue nos botões **P⊕** ou **P⊖** para mudar para o canal apropriado e depois repita o procedimento acima.
 6. Prima o botão **EXIT** para sair.
- Utilizando as teclas numéricas do telecomando, pode ver qualquer canal (incluindo um canal apagado).

Ordenar os canais memorizados

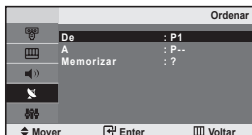

Pode trocar os números de dois canais para:

- ◆ **Modificar a ordem numérica em que os canais foram automaticamente memorizados.**
- ◆ **O número de programa de cada canal memorizado que pretende identificar.**

1. Carregue no botão **MENU** para ver o menu. Carregue no botão **▲** ou **▼** para seleccionar “Canal” e depois carregue no botão **ENTER**.
2. Carregue no botão **▲** ou **▼** para seleccionar “Ordenar” e depois carregue no botão **ENTER**.
3. Prima o botão **ENTER** para seleccionar “De”. Carregue no botão **▲** ou **▼** até aparecer o número do canal que pretende mudar. Prima o botão **ENTER**.
4. Carregue no botão **▲** ou **▼** para seleccionar “A” e depois carregue no botão **ENTER**. Carregue no botão **▲** ou **▼** até aparecer o número novo que pretende atribuir ao canal. Prima o botão **ENTER**.
5. Carregue no botão **▲** ou **▼** para seleccionar “Memorizar” e depois carregue no botão **ENTER**. Carregue no botão **▲** ou **▼** para seleccionar “OK” e depois carregue no botão **ENTER**.
➤ O canal seleccionado é trocado pelo canal anteriormente memorizado no número escolhido.
6. Repita os passos 3 a 5 para ordenar outro canal.
7. Prima o botão **EXIT** para sair.

Atribuir nomes a canais

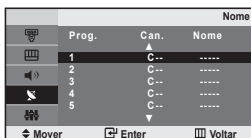

Os nomes dos canais serão atribuídos automaticamente quando a informação do canal é transmitida. Estes nomes podem ser alterados o que lhe permite atribuir nomes novos.

1. Carregue no botão **MENU** para ver o menu. Carregue no botão **▲** ou **▼** para seleccionar “Canal” e depois carregue no botão **ENTER**
2. Carregue no botão **▲** ou **▼** para seleccionar “Nome” e depois carregue no botão **ENTER**
3. Se for necessário, seleccione o canal a ser atribuído a um novo nome carregando no botão **▲** ou **▼**. Prima o botão **ENTER**

Para...	Faça o seguinte...
Seleccionar uma letra, número ou símbolo	Prima o botão ▲ ou ▼
Se mover para a letra seguinte	Prima o botão ▶
Se mover para a letra anterior	Prima o botão ◀
Confirmar o nome	Prima o botão ENTER

➤ Os caracteres disponíveis são : Letras do alfabeto (A~Z)
Números (0~9)
Caracteres especiais (-, space)

5. Repita os passos 3 a 4 para cada canal a que pretende atribuir um novo nome.
6. Prima o botão **EXIT** para sair.

Sintonização fina da recepção de canais

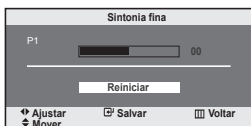

Utilize a sintonização fina para obter uma óptima recepção de um determinado canal.

1. Utilize os botões numéricos para seleccionar directamente o canal em que pretende fazer uma sintonização fina.
2. Carregue no botão **MENU** para ver o menu.
Carregue no botão **▲** ou **▼** para seleccionar “Canal” e depois carregue no botão **ENTER**
3. Carregue no botão **▲** ou **▼** para seleccionar “Sintonia fina” e depois carregue no botão **ENTER**
4. Carregue no botão **◀** ou **▶** para regular a sintonização fina.
Prima o botão **ENTER**
5. Prima o botão **EXIT** para sair.

➤ Os canais nos quais se fez a sintonização fina que foram guardados estão marcados com um asterisco “*” no lado direito do número do canal na banda de canais. E o número do canal fica a vermelho.

➤ Para repor a sintonização fina, seleccione “Reiniciar” carregando no botão **▲** ou **▼** e depois carregue no botão **ENTER**

Alterar a imagem padrão

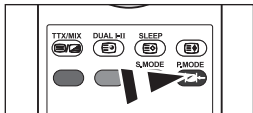

Também pode carregar no botão **P.MODE** no telecomando para seleccionar uma das definições de imagem.

Pode seleccionar o tipo de imagem que melhor corresponda aos requisitos de visualização.

1. Carregue no botão **MENU** para ver o menu. Carregue no botão **▲** ou **▼** para seleccionar “Imagem” e depois carregue no botão **ENTER**.
2. Prima o botão **ENTER** para seleccionar “Modo”.
3. Prima o botão **▲** ou **▼** para seleccionar o efeito de imagem desejado. Prima o botão **ENTER**.
4. Prima o botão **EXIT** para sair.

- **Dinâmico:** Selecciona uma imagem de alta definição numa sala bem iluminada.
- **Standard:** Selecciona uma boa imagem numa sala com condições de iluminação normais.
- **Filme:** Selecciona uma boa imagem numa sala escura.
- **Pessoal:** Permite ver as suas definições de visualização preferidas. (Consulte “Regular a imagem padrão”)

[Modo PC]

- **Divertimento:** Luminosidade alta. (Para ver imagens em movimento como, por exemplo, um DVD ou um CD de vídeo).
- **Internet:** Luminosidade média. (Para trabalhar em imagens com uma mistura de gráficos e texto).
- **Texto:** Luminosidade normal. (Para documentação ou palavras que envolvam bastante texto).
- **Pessoal:** Selecciona esta opção para ver as suas definições de visualização preferidas.

> No modo PC aparece “Divertimento”, “Internet”, “Texto”, “Pessoal”.

Regular a imagem padrão



O aparelho tem várias programações que permitem controlar a qualidade da imagem.

1. Carregue no botão **MENU** para ver o menu. Carregue no botão **▲** ou **▼** para seleccionar “Imagem” e depois carregue no botão **ENTER**.
2. Carregue no botão **▲** ou **▼** para seleccionar “Pessoal” e depois carregue no botão **ENTER**.
3. Carregue no botão **▲** ou **▼** para seleccionar um item em particular. Prima o botão **ENTER**.
4. Carregue no botão **◀** ou **▶** para diminuir ou aumentar o valor de um item em particular. Prima o botão **ENTER**.
5. Prima o botão **EXIT** para sair.

- **Contraste:** Ajusta a luminosidade e a escuridão entre os objectos e o fundo.
- **Brilho:** Ajusta a luminosidade do ecrã inteiro.
- **Nitidez:** Ajusta o contorno dos objectos para que fiquem mais nítidos ou mais esbatidos.
- **Cor:** Ajusta as cores, tornando-as mais claras ou mais escuras.
- **Matiz(Só no sistema NTSC):** Ajusta a cor dos objectos, tornando-os mais avermelhados ou esverdeados, o que lhes confere uma aparência mais natural.

> Se alterar estas programações, o modo de imagem muda automaticamente para “Pessoal”.

> No modo PC, só é possível ajustar as opções “Contraste”, “Brilho”.

Alterar a tonalidade

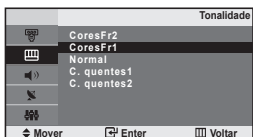

Pode seleccionar o tom de cor mais confortável para si.

1. Carregue no botão **MENU** para ver o menu. Carregue no botão ▲ ou ▼ para seleccionar “Imagem” e depois carregue no botão **ENTER**
2. Carregue no botão ▲ ou ▼ para seleccionar “Tonalidade” e depois carregue no botão **ENTER** .
3. Carregue no botão ▲ ou ▼ para seleccionar a definição do tom de cor desejado. Prima o botão **ENTER** .
4. Prima o botão **EXIT** para sair.

- ♦ **CoresFr2**: as cores ficam mais frias do que no menu “CoresFr1”.
- ♦ **CoresFr1**: brancos mais azulados.
- ♦ **Normal**: brancos naturais.
- ♦ **C. quentes1**: brancos mais avermelhados.
- ♦ **C. quentes2**: as cores ficam mais quentes do que no menu “C. quentes1”..

➤ No modo PC, apenas se pode ajustar “Cores frias”, “Normal”, “C. quentes” e “Pessoal”.

Ajustar o controlo das cores

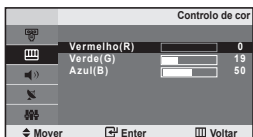

Ajuste os controlos individuais das cores R, G, B.

1. Prima o botão **MENU** para ver o menu.
Prima o botão ▲ ou ▼ para seleccionar “Imagem” e depois prima o botão **ENTER** .
2. Prima o botão ▲ ou ▼ para seleccionar “Controlo de cor” e depois prima o botão **ENTER** .
3. Prima o botão ▲ ou ▼ para seleccionar um item em particular.
Prima o botão **ENTER** .
4. Prima o botão ◀ ou ▶ para diminuir ou aumentar o valor de um item em particular. Prima o botão **ENTER** .
5. Prima o botão **EXIT** para sair.
➤ Disponível apenas no modo PC.

REGULAÇÃO DO SOM

Alterar o som padrão

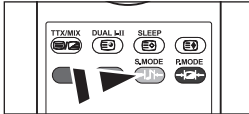
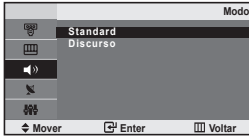

Também pode seleccionar estas opções carregando no botão **S.MODE** do telecomando.

Pode seleccionar o tipo de efeito sonoro especial a utilizar quando vê uma determinada transmissão.

1. Carregue no botão **MENU** para ver o menu. Carregue no botão **▲** ou **▼** para seleccionar “Som” e depois carregue no botão **ENTER**.
2. Prima o botão **ENTER** para seleccionar “Modo”.
3. Carregue no botão **▲** ou **▼** para seleccionar o efeito de som desejado. Prima o botão **ENTER**.
4. Prima o botão **EXIT** para sair.

- ♦ **Standard:** Selecciona o modo de som normal.
- ♦ **Discurso:** Sobrepõe as vozes a outros sons.

Ajustar Automaticamente o Volume

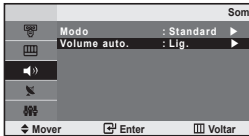

Cada estação de difusão tem as suas próprias condições de sinal, não sendo por isso fácil ao utilizador ajustar o volume sempre que mudar de canal. Esta funcionalidade permite-lhe ajustar automaticamente o volume do canal pretendido ao baixar a saída de som quando o sinal de modulação é alto ou aumentando a saída de som quando o sinal de modulação é baixo.

1. Carregue no botão **MENU** para ver o menu. Carregue no botão **▲** ou **▼** para seleccionar “Som” e depois carregue no botão **ENTER**.
2. Carregue no botão **▲** ou **▼** para seleccionar “Volume auto.” e depois carregue no botão **ENTER**.
3. Carregue no botão **▲** ou **▼** para seleccionar “Lig.” ou “Deslg”. Prima o botão **ENTER**.
4. Prima o botão **EXIT** para sair.

Ligar auscultadores

Se quiser ver um programa de televisão sem incomodar as pessoas que o rodeiam, pode ligar uns auscultadores ao televisor.

➤ O uso prolongado dos auscultadores com o volume muito alto pode provocar lesões auditivas.

Painel traseiro do televisor



Acertar e ver a hora actual

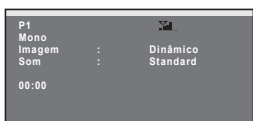

Pode acertar o relógio do televisor para que apareça a hora actual quando carregar no botão INFO. Também pode programar a hora se quiser utilizar os temporizadores Ligar/Desligar automático.

1. Carregue no botão **MENU** para ver o menu. Carregue no botão **▲** ou **▼** para seleccionar “Configurar” e depois carregue no botão **ENTER**.
2. Carregue no botão **ENTER** para seleccionar “Tempo”.
3. Carregue no botão **ENTER**, para seleccionar “Acert. relóg”.

Para...	Carregue...
Ir para “Hora” ou “Minuto”	Botão ◀ ou ▶ .
Acertar as “Hora” ou “Minuto”	Botão ▲ ou ▼ .
Confirmar a definição	Botão ENTER .

5. Prima o botão **EXIT** para sair.
 - > Se desligar o cabo de alimentação, terá de definir novamente o relógio.
 - > Pode também acertar as horas e os minutos carregando nos botões numéricos do telecomando.

Programar o temporizador

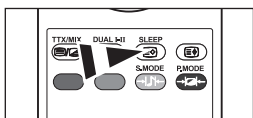
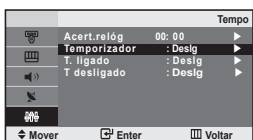

Carregue repetidamente no botão **SLEEP** (ADORMECER) do telecomando até aparecer o intervalo de tempo apropriado.

Pode seleccionar um intervalo de tempo entre 30 e 180 mins, após o qual o televisor muda automaticamente para o modo de espera.

1. Carregue no botão **MENU** para ver o menu. Carregue no botão **▲** ou **▼** para seleccionar “Configurar” e depois carregue no botão **ENTER**.
2. Carregue no botão **ENTER** para seleccionar “Tempo”.
3. Carregue no botão **▲** ou **▼** para seleccionar “Temporizador” e depois carregue no botão **ENTER**.
4. Carregue repetidamente no botão **▲** ou **▼** até aparecer a hora desejada (Deslg, 30, 60, 90, 120, 150, 180). Prima o botão **ENTER**.
 - > Quando o temporizador chegar a 0, o televisor passa automaticamente para o modo de espera.
5. Prima o botão **EXIT** para sair.

Ligar e desligar o televisor automaticamente

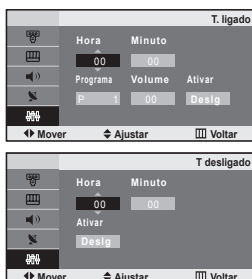

Podem programar os temporizadores Desligar/Ligar para que o televisor:

- ◆ Se ligue automaticamente e sintonize o canal escolhido à hora marcada.
- ◆ Se desligue automaticamente à hora marcada.

1. Carregue no botão **MENU** para ver o menu. Carregue no botão **▲** ou **▼** para seleccionar “Configurar” e depois carregue no botão **ENTER**
2. Carregue no botão **ENTER** para seleccionar “Tempo”.
3. Carregue no botão **▲** ou **▼** para seleccionar “T. ligado” e depois carregue no botão **ENTER** .
4. Carregue no botão **▲** ou **▼** para acertar a “Hora” e depois carregue no botão **▶** para avançar para o próximo passo. Utilize o método acima descrito para definir outros itens. Quando terminar, carregue no botão **ENTER** para voltar atrás.
5. Carregue no botão **▲** ou **▼** para seleccionar “T desligado” e depois carregue no botão **ENTER** .
6. Carregue no botão **▲** ou **▼** para acertar a “Hora” e depois carregue no botão **▶** para avançar para o próximo passo. Utilize o método acima descrito para definir outros itens. Quando terminar, carregue no botão **ENTER** para voltar atrás.
7. Prima o botão **EXIT** para sair.
 - > Primeiro passo é acertar o relógio do televisor. (Consulte “Definir e apresentar a hora actual” na página 14)
 - > Pode também acertar as horas e os minutos carregando nos botões numéricos do telecomando.
 - > Para que os temporizadores funcionem, a definição “Ativar” tem de estar na posição “Lig.”.

REGULAÇÃO DE OUTRAS PROGRAMAÇÕES

Seleccionar o idioma



Quando utilizar o aparelho pela primeira vez, tem de seleccionar o idioma dos menus e indicações apresentados no ecrã.

1. Carregue no botão **MENU** para ver o menu no ecrã. Carregue no botão **▲** ou **▼** para seleccionar “Configurar” e depois carregue no botão **ENTER** .
2. Carregue no botão **▲** ou **▼** para seleccionar “Idioma” e depois carregue no botão **ENTER** .
3. Seleccionar um idioma específico carregando repetidamente no botão **▲** ou **▼**. Prima o botão **ENTER** .
- > Pode escolher um de 12 idiomas.
4. Prima o botão **EXIT** para sair.

Programar o modo de Ecrã azul

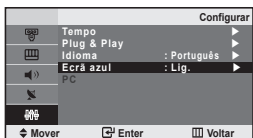

Se não estiver a receber nenhum sinal ou se o sinal for muito fraco, um ecrã azul substitui automaticamente o ruído de fundo no ecrã. Para continuar a ver a imagem em más condições, defina o modo “Ecrã azul” para “Deslg”.

1. Carregue no botão **MENU** para ver o menu. Carregue no botão **▲** ou **▼** para seleccionar “Configurar” e depois carregue no botão **ENTER**.
2. Carregue no botão **▲** ou **▼** para seleccionar “Ecrã azul” e depois carregue no botão **ENTER**.
3. Prima o botão **▲** ou **▼** para seleccionar “Lig.” ou “Deslg”. Prima o botão **ENTER**.
4. Prima o botão **EXIT** para sair.

Seleccionar a fonte

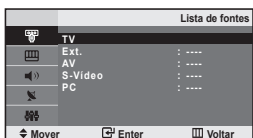

Pode seleccionar uma das fontes externas ligadas às tomadas de entrada do televisor.

1. Carregue no botão **MENU** para ver o menu. Carregue no botão **ENTER**, para seleccionar “Entrada”.
 2. Prima o botão **ENTER**, para seleccionar “Lista de fontes”.
 3. Selecciono o dispositivo pretendido carregando várias vezes no botão **▲** ou **▼**. Prima o botão **ENTER**.
-  Carregue no botão **SOURCE** até seleccionar a fonte de entrada pretendida. O modo TV pode ser seleccionado carregando no botão **TV** ou **P** do telecomando, mas não o pode seleccionar se carregar no botão **SOURCE**.

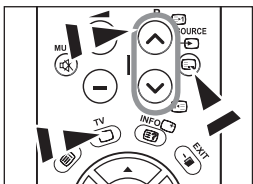

Editar os nomes das fontes de entrada

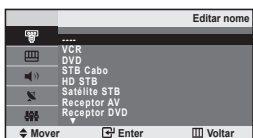

Identifique o dispositivo ligado às tomadas de entrada para que a selecção de fontes de entrada se torne mais fácil.

1. Carregue no botão **MENU** para ver o menu. Carregue no botão **ENTER**, para seleccionar “Entrada”.
2. Carregue no botão **▲** ou **▼** para seleccionar “Editar nome” e depois carregue no botão **ENTER**.
3. Carregue no botão **▲** ou **▼** para seleccionar a fonte de entrada que pretende editar. Prima o botão **ENTER**.
4. Carregue no botão **▲** ou **▼** para seleccionar o dispositivo requerido. Prima o botão **ENTER**.
5. Prima o botão **EXIT** para sair.

UTILIZAÇÃO DA FUNÇÃO DE TELETEXTO

Descodificador de teletexto

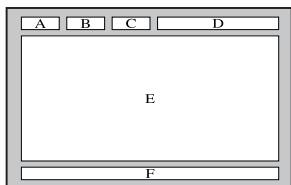

A maioria dos canais de televisão têm páginas de “teletexto”, com informações escritas sobre o seguinte:

- ◆ Horários dos programas de televisão.
- ◆ Serviços informativos e boletins meteorológicos.
- ◆ Resultados desportivos.
- ◆ Legendas para os deficientes auditivos.

As páginas do teletexto estão divididas em seis categorias:

Secção	Conteúdo
A	Número da página seleccionada.
B	Nome da estação transmissora.
C	Número da página actual ou estado da procura.
D	Data e hora.
E	Texto.
F	Informações de estado.

Exibição das informações de teletexto

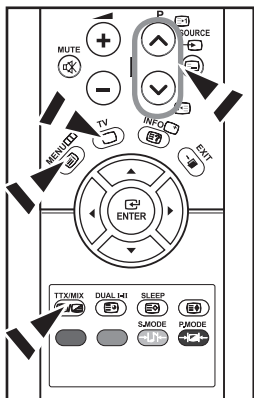

Pode ver a informação de teletexto em qualquer altura, mas o sinal de recepção tem de ser boa. Caso contrário:

- ◆ Podem faltar informações.
- ◆ Podem não aparecer algumas páginas.

Para activar o modo de teletexto e ver a página dos conteúdos:

1. Utilizando o botão **P** (com ícone de TV) ou **P** (com ícone de TV e símbolo de TV) seleccione o canal que fornece o serviço de teletexto.
2. Prima o botão **TTX/MIX** (com ícone de TV e símbolo de TV) para activar o modo de teletexto.
 - Aparece a página de conteúdo. Pode voltar a vê-la em qualquer altura, premindo o botão **MENU** (com ícone de TV).
3. Volte a carregar no botão **TTX/MIX** (com ícone de TV e símbolo de TV).
 - O ecrã mostra o programa que está a ser exibido em simultâneo com a página de teletexto.
4. Carregue novamente no botão **TV** (com ícone de TV).
 - Se surgir algum carácter partido no texto apresentado, certifique-se de que o idioma do texto é o mesmo que o idioma no modo do menu “Configurar”. Se ambos os idiomas forem diferentes, seleccione o mesmo idioma através da opção Text language (Idioma do texto) no menu “Configurar”.

Seleccionar uma página de teletexto específica

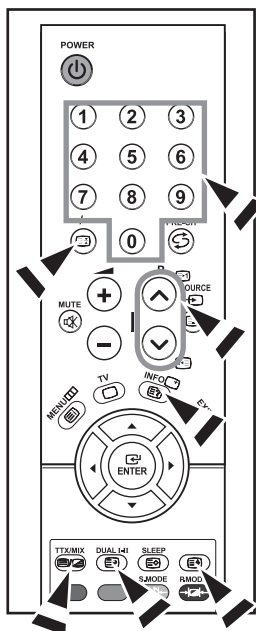

Carregue nos botões numéricos do telecomando para introduzir directamente o número da página:

1. Introduza o número de página de três dígitos, fornecido no conteúdo, premindo os botões numéricos correspondentes.
2. Se a página seleccionada estiver ligada a várias páginas secundárias, as páginas secundárias são apresentadas em sequência. Para fixar a visualização de uma página determinada, carregue em **↵** (E3). Carregue novamente em **↵** (E3) para recomençar.
3. Utilizar as várias opções de visualização:

Para ver...	Carregue em...
A informação do teletexto e a transmissão normal	TTX/MIX (E1/E2)
Texto oculto (respostas a jogos de perguntas e respostas, por exemplo) O ecrã normal novamente	INFO (E3) INFO (E3)
Uma página secundária, introduzindo o número de 4 dígitos respectivo	DUAL I-II (E2)
A página seguinte	P (E1)
A página anterior	P (E3)
Letras com o dobro do tamanho na: • Metade superior do ecrã • Metade inferior do ecrã	(E3) • Uma vez • Duas vezes
Ecrã normal	• Três vezes

Utilizar Fastext para seleccionar uma página de teletexto

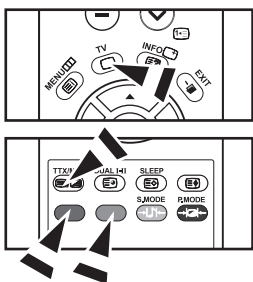

Os vários tópicos incluídos nas páginas de teletexto são codificados por cores e podem ser seleccionados premindo os botões coloridos no controlo remoto.

1. Faça aparecer a página de conteúdos do teletexto carregando no botão **TTX/MIX** (E1/E2).
2. Carregue no botão com a cor correspondente ao tópico que quer seleccionar (Os tópicos disponíveis aparecem listados na linha de informações de estado).
3. Carregue no botão Vermelho para ver a página anterior. Carregue no botão Verde para ver a página seguinte.
4. Carregue novamente no botão **TV** (E) para sair do visor de texto.

Memorizar páginas de teletexto

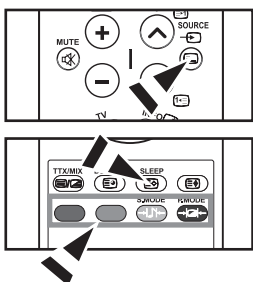

Pode memorizar até quatro páginas de teletexto, para que possa vê-las quando lhe apetecer.

1. Selecciono o modo **LIST** com o botão **SOURCE** (E4).
➤ Utiliza-se o botão **SOURCE** (E4) para alternar entre os modos LIST e FLOF.
2. Carregue no botão colorido correspondente à página que vai ser substituída.
3. Introduza o número da página nova com os botões numéricos.
4. Repita os passos 2 e 3 para cada página que pretende memorizar, utilizando sempre botões coloridos diferentes.
5. Carregue no botão **SLEEP** (E3) até que os blocos correspondentes comecem a piscar.

Configurar o software do PC (Baseado no Windows XP)

Seguem-se as definições do visor do Windows para um computador típico. Os ecrãs reais do seu PC podem ser diferentes, dependendo da versão do Windows e da placa de vídeo. Em quase todos os casos, mesmo que os ecrãs reais tenham um aspecto diferente, aplica-se a mesma informação de configuração básica. (Caso contrário, contacte o fabricante do computador ou o distribuidor da Samsung.)

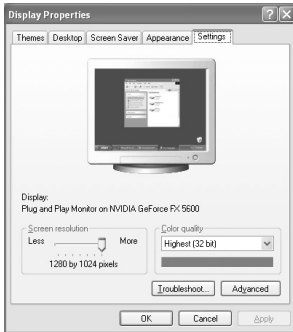

1. Primeiro, clique em "Control Panel" no menu Iniciar do Windows.
2. Quando o ecrã referente ao Painel de controlo for apresentado, clique em "Appearance and Themes", sendo apresentada uma caixa de diálogo.
3. Quando o ecrã referente ao Painel de controlo for apresentado, clique em "Display", sendo apresentada uma caixa de diálogo.
4. Navegue para o separador "Settings" na caixa de diálogo Visualização. A definição correcta de tamanho (resolução):

Ideal: 640 X 480

Se estiver disponível uma opção de frequência vertical na caixa de diálogo das definições do monitor, o valor correcto será "60" ou "60 Hz". Caso contrário, clique em "OK" e feche a caixa de diálogo.

Modo de visualização

A posição e o tamanho do ecrã variam de acordo com o tipo de monitor do PC e a respectiva resolução. Recomendam-se as resoluções indicadas na tabela. (Todas as resoluções entre os limites suportados são válidas)

Modo	Resolução	Frequência horizontal (kHz)	Frequência vertical (Hz)	Frequência do relógio em pixels (MHz)	Polaridade de sincronização (H/V)
VGA	720X400 640X480	31,469 31,469	70,087 59,940	28,322 25,175	- / + - / -

- Modo entrelaçado não é suportado.
- O televisor pode não funcionar correctamente se seleccionar um formato de vídeo não padrão.

Seleccionar o PC

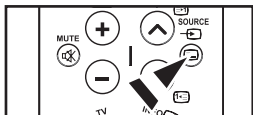

Sintonização básica e fina da imagem (Bloq. imagem):
O objectivo da regulação da qualidade da imagem é reduzir o ruído da imagem. Se não conseguir retirar o ruído fazendo apenas a sintonização fina, regule a frequência o melhor possível e volte a fazer a sintonização fina. Depois de ter reduzido o ruído, volte a regular a imagem de forma a ficar alinhada no centro do ecrã.

1. Predefinição: Carregue no botão **SOURCE** para seleccionar o modo **PC**.
2. Carregue no botão **MENU** para ver o menu.
Carregue no botão **▲** ou **▼** para seleccionar "Configurar" e depois Carregue no botão **ENTER**
3. Carregue no botão **▲** ou **▼** para seleccionar "PC" e depois Carregue no botão **ENTER** .
4. Carregue no botão **ENTER** para seleccionar "Bloq. imagem".
5. Carregue no botão **▲** ou **▼** para seleccionar "Grosso" ou "Fino" e depois Carregue no botão **ENTER** .
6. Carregue no botão **◀** ou **▶** para regular a qualidade do ecrã.
Carregue no botão **ENTER** .
7. Prima o botão **EXIT** para sair.

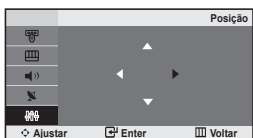

Alteração da posição da imagem (Posição):
Ajuste a posição do ecrã do PC se não couber no ecrã do televisor.

1. Siga as instruções de "Sintonização básica e fina da imagem (Bloq. imagem)", do número 1 ao 3.
2. Carregue no botão **▲** ou **▼** para seleccionar "Posição" e depois carregue no botão **ENTER** .
3. Carregue no botão **▲** ou **▼** para regular a posição horizontal.
Carregue no botão **◀** ou **▶** para regular a posição vertical.
Carregue no botão **ENTER** .
4. Prima o botão **EXIT** para sair.



Inicialização das programações de imagem (Repór imagem):
Pode substituir todas as programações de imagem pelos valores de fábrica.

1. Siga as instruções de "Sintonização básica e fina da imagem (Bloq. imagem)", do número 1 ao 3.
2. Carregue no botão **▲** ou **▼** para seleccionar "Repór imagem" e depois carregue no botão **ENTER** .
3. Prima o botão **EXIT** para sair.

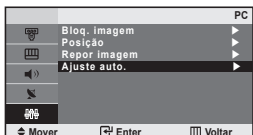

Ajustar automaticamente o ecrã do PC (Ajuste auto.):
A função Ajuste auto. permite ao ecrã do PC fazer o ajuste automático do sinal de entrada de vídeo do PC. Os valores de Fino, Grosso e Posição são ajustados automaticamente.

1. Siga as instruções de "Sintonização básica e fina da imagem (Bloq. imagem)", do número 1 ao 3.
2. Carregue no botão **▲** ou **▼** para seleccionar "Ajuste auto." e depois carregue no botão **ENTER** .
3. Prima o botão **EXIT** para sair.

RECOMENDAÇÕES DE UTILIZAÇÃO

Resolução de problemas: Antes de contactar os serviços de assistência

Sem som nem imagem	<ul style="list-style-type: none">• Verifique se o cabo de alimentação está ligado a uma tomada de parede.• Verifique se carregou nos POWER botões na parte da frente do televisor.• Verifique as programações de contraste e brilho da imagem.• Verifique o volume.
Imagem normal, sem som	<ul style="list-style-type: none">• Verifique o volume.• Prima o botão MUTE no telecomando.
Sem imagem ou imagem a preto e branco	<ul style="list-style-type: none">• Regule as programações de cor.• Verifique se o sistema de transmissão seleccionada está correcto.
Interferências no som e na imagem	<ul style="list-style-type: none">• Tente identificar o aparelho eléctrico que está a provocar interferências no seu aparelho e afaste-o.• Ligue o aparelho a uma tomada diferente.
Imagem esbatida ou com chuva, som com distorções	<ul style="list-style-type: none">• Verifique a direcção, localização e ligações da antena. Estas interferências ocorrem normalmente devido à utilização de uma antena interna.
O telecomando não funciona	<ul style="list-style-type: none">• Substitua as pilhas do telecomando.• Limpe a parte superior do telecomando (janela de transmissão).• Verifique os terminais das pilhas.
Aparece a mensagem "Verificar cabo sinal".	<ul style="list-style-type: none">• Verifique se o cabo de sinal está correctamente ligado ao PC ou às fontes de vídeo.• Verifique se o PC ou as fontes de vídeo estão ligados.
No modo PC, aparece a mensagem "Função Não Disponível".	<ul style="list-style-type: none">• Verifique a resolução máxima e a frequência do transformador de vídeo.• Compare estes valores com os dados nos modos de apresentação.
O ecrã está preto e o indicador luminoso de corrente está a piscar	<ul style="list-style-type: none">• No computador, verifique: corrente, cabo de sinal.• O televisor está a utilizar o sistema de gestão de energia.

O painel TFT LCD utiliza um painel constituído por sub-pixéis (921 600) cuja produção exige uma tecnologia sofisticada. No entanto, o ecrã poderá apresentar alguns pixéis brilhantes ou escuros. Estes pixéis não terão qualquer interferência no desempenho do produto.

Características técnicas e ambientais

Nome do modelo	LE20S8
Tamanho do ecrã (na diagonal)	20 polegadas
Resolução de PC	640 X 480 @ 60 Hz
Som	
Saída	3W X 2
Dimensões (L x P x A)	
Televisor apenas	574 mm X 70 mm X 428 mm
Com base	574 mm X 196 mm X 468 mm
Peso	
Com base	8 kg
Considerações ambientais	
Temperatura de funcionamento	10 °C a 40 °C (50 °F a 104 °F)
Humidade de funcionamento	10 % a 80 %, sem condensação
Temperatura de armazenamento	-20 °C a 45 °C (-4 °F a 113 °F)
Humidade de armazenamento	5 % a 95 %, sem condensação

- O design e as características técnicas estão sujeitos a alterações sem aviso prévio.
- Este dispositivo é um aparelho digital de Classe B.
- Para informações sobre a fonte de alimentação e o consumo de energia, veja a etiqueta colada ao produto.

Elővigyázatosság az állóképek megjelenítésével kapcsolatban.

Az állóképek a TV-képernyő maradandó károsodását okozhatják.

- Ne jelenítsen meg állóképeket az LCD-képernyőn 2 órát meghaladó időn túl, mert ilyenkor a megjelenített képek a képernyő „beégését” okozhatják.

Ezt a jelenséget „képernyőbeégésnek” is nevezik.

A képernyőbeégés elkerülése érdekében állókép megjelenítésekor csökkentse a kép fényerejét és kontrasztját.

-  Az LCD TV huzamosabb ideig tartó, 4:3 képarányú módban történő használata esetén a kibocsátott fényerősség eltérése miatt a képernyő közepén, valamint bal és jobb oldalán sávok alakulhatnak ki. DVD-filmek lejátszása és játékprogramok használata is hasonló jelenséget okozhat. A garancia az ilyen esetekben keletkezett károokra nem terjed ki.
- Videójátékok vagy számítógépek állóképeinek bizonyos időt meghaladó megjelenítése következtében a képernyőn részleges utókép jelenhet meg. A jelenség megelőzése érdekében állóképek megjelenítése esetén csökkentse a fényerőt és kontrasztot.

Tartalomjegyzék

TELEVÍZIÓ CSATLAKOZTATÁSA ÉS FELKÉSZÍTÉSE

◆ Tartozékok	2
◆ Az állvány felszerelése	2
◆ A fali konzol felszerelése	2
◆ A Vezérlőpult áttekintése	3
◆ A csatlakozópannel áttekintése	4
◆ A távirányító áttekintése	5
◆ Az elemek behelyezése a távvezérlőbe	6
◆ Be- és kikapcsolás.....	6
◆ A televízió készenléti üzemmódba kapcsolása	6
◆ Plug & Play	6

CSATORNABEÁLLÍTÁS

◆ Csatornák automatikus tárolása	7
◆ Csatornák manuális tárolása	8
◆ A csatornák szerkesztése	9
◆ A tárolt csatornák rendezése	9
◆ Csatornanevek hozzárendelése	10
◆ Csatornák finomhangolása	10

KÉPBEÁLLÍTÁS

◆ Képtípus módosítása	11
◆ Egyedi képbeállítás meghatározása	11
◆ A színtónus módosítása	12
◆ Színbeállítás	12

HANGBEÁLLÍTÁS

◆ A hangnorma módosítása	13
◆ Hangerő automatikus beállítása	13
◆ Fejhallgató csatlakoztatása	13

IDŐ BEÁLLÍTÁSA

◆ Az aktuális idő beállítása és megjelenítése	14
◆ Az Auto kikapcs. Beállítása	14
◆ A televízió automatikus be- és kikapcsolása	15

EGYÉB BEÁLLÍTÁSOK

◆ A nyelv kiválasztása	15
◆ A Kék képernyőmód beállítása	16
◆ Forrás kiválasztása	16
◆ A bemeneti forrásnevek szerkesztése	16

TELETEXT FUNKCIÓ HASZNÁLATA

◆ Teletext dekóder	17
◆ A teletextes információ megjelenítése	17
◆ Adott teletext-oldal kiválasztása	18
◆ Fasttext használat teletext-oldal kiválasztásához	18
◆ Teletextoldalak tárolása	18

A SZÁMÍTÓGÉP BEÁLLÍTÁSA

◆ A számítógépes szoftver telepítése (Windows XP) ..	19
◆ Kijelzési mód	19
◆ A számítógép beállítása	20

HASZNÁLATI ÚTMUTATÓ

◆ Hibakeresés: Mielőtt szakemberhez fordulna.....	21
◆ Műszaki és környezetvédelmi adatok	21

Használati útmutató

Kérjük, hogy a készülék működtetése előtt gondosan olvassa végig a kezelési útmutatót és őrizze meg, mert később szüksége lehet rá.

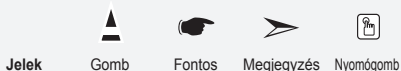

Jelek

Gomb

Fontos

Megjegyzés

Nyomógomb

TELEVÍZÍÓ CSATLAKOZTATÁSA ÉS FELKÉSZÍTÉSE

Tartozékok

Győződjön meg róla, hogy az LCD-televízió következő tartozékai rendelkezésre állnak. Ha bármelyik tartozék hiányzik, forduljon a márkakereskedőhöz.

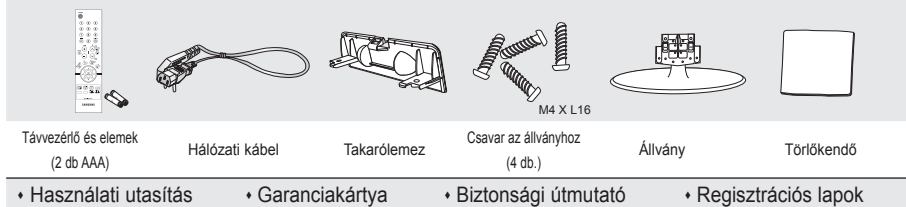

> Garanciaártya / Biztonsági útmutató / Regisztrációs lapok (nem minden régióban)

Az állvány felszerelése

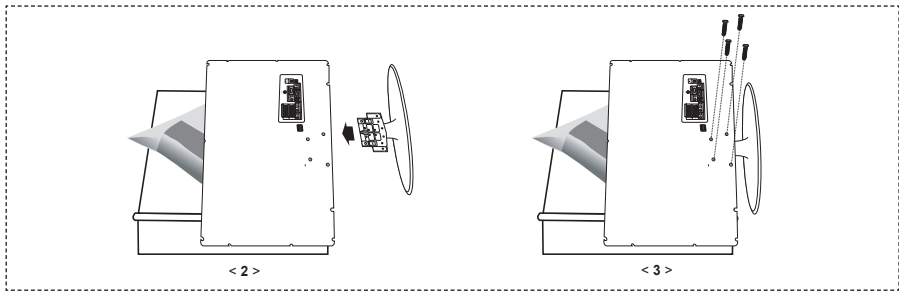

1. Helyezze a készüléket képernyővel lefelé puha rongyra vagy párnára az asztalon.
2. Helyezze az állványt a TV alján lévő lyukba.
3. Helyezzen egy csavart a jelzett lyukba és húzza meg.

A fali konzol felszerelése

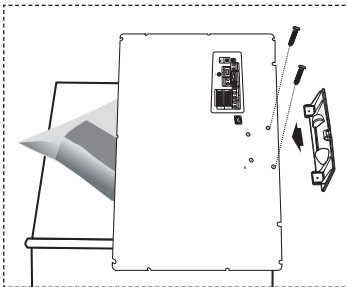

A falra szerelést biztosító elemek (külön megvásárolhatók) segítségével a TV falra is rögzíthető.

A falra szerelést biztosító elemek felszerelésével kapcsolatban olvassa el az elemekhez mellékelt tájékoztatót. A fali konzol felszereléséhez kérje szakember segítségét.

A Samsung Electronics nem vállal felelősséget semmilyen tárgyi vagy személyi sérülésért, ha Ön úgy dönt, hogy saját maga szereli fel a televíziót.





Ne szerelje fel a falikart, ha a TV be van kapcsolva. Ez áramütés miatti sérülést okozhat.

- > Távolítsa el az állványt, takarja le sapkával az alsó nyílást és rögzítse két csavarral.

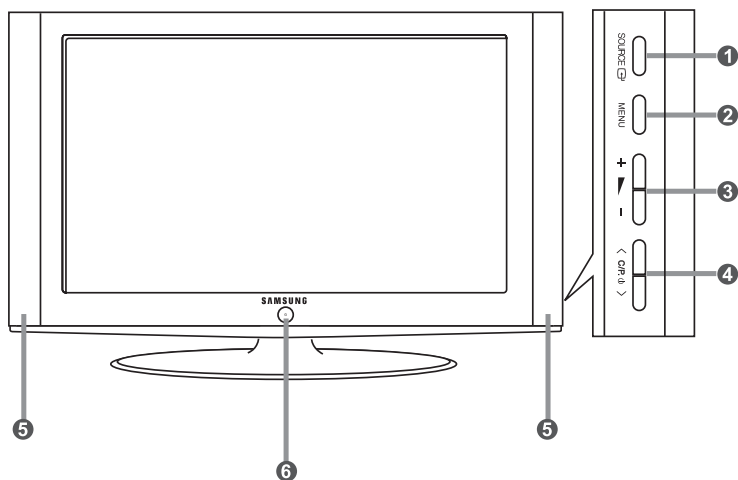
A Vezérlőpult áttekintése



➤ A termék színe és formája típusonként különbözhet.

- 1 SOURCE**  Választhat az összes elérhető bemeneti jelforrás közül. (TV - Külső. - AV - S-Video - PC). A képernyőn megjelenő menüben ezt a gombot úgy használja, ahogy a távirányítón az **ENTER**  gombot használja.
- 2 MENU** Nyomja meg, ha a képernyőmenüt kívánja megjeleníteni.
- 3 + -** Nyomja meg a hangerő csökkentéséhez vagy a növeléséhez. A képernyőn megjelenő menüben az gombokat úgy használja, ahogy a távirányítón az + - gombokat úgy használja, ahogy a távirányítón az < > és az < > gombokat használja.
- 4 < C/P >** Ezt megnyomva lehet a csatornák között váltani. A képernyőn megjelenő menüben az < C/P > gombokat úgy használja, ahogy a távirányítón az ▲ és az ▼ gombokat használja.
- 5 Hangszórók**
- 6  (Tápellátás)** A televízió be- és kikapcsolásához nyomja meg.
Tápfeszültségjelző
Villog és elalszik, ha a készülék be van kapcsolva, készenléti állapotban pedig folyamatosan világít.
Távirányító érzékelője
A távvezérlőt a TV-nek erre a pontjára kell irányítani.

A csatlakozópanel áttekintése

> A termék színe és formája típusonként különbözhet.

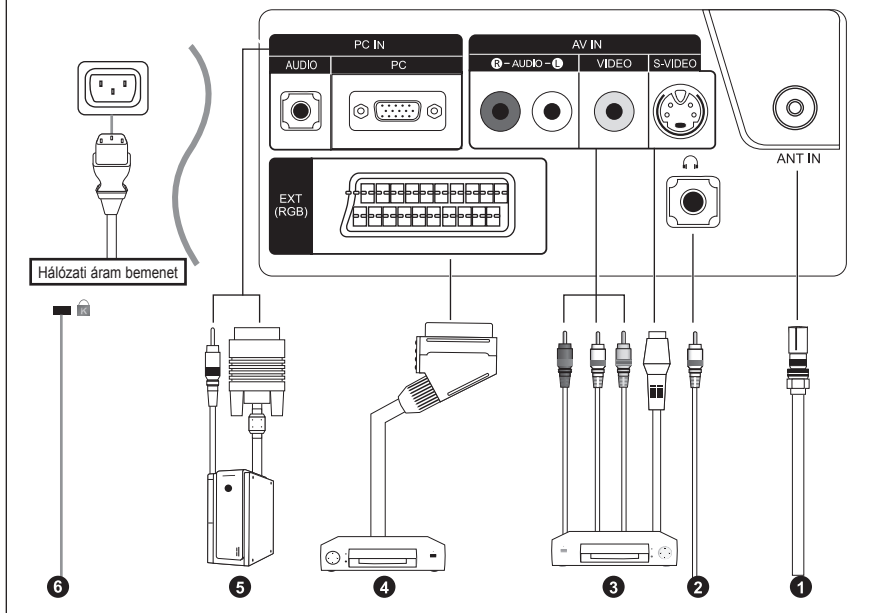

- ☛ Ha külső eszközt csatlakoztat a TV-hez, győződjön meg róla, hogy az egység ki van kapcsolva.
- ☛ Külső eszköz csatlakoztatása esetén ügyeljen a csatlakozó és a kábel színének egyeztetésére. 1

1 Antenna vagy kábeltelevíziós hálózat csatlakoztatása

A televíziós csatornák helyes vételéhez a készüléknek az alábbi jelforrások egyikéről jelet kell vennie:

- Kültéri antenna / Kábeles televíziós hálózat / Műholdas hálózat

2 Külső A/V készülékek csatlakoztatása

- Csatlakoztassa az RCA- vagy S-VIDEO-kábelt (opcionális) a megfelelő külső A/V készülékhez, pl. videomagnóhoz, DVD-hez, vagy kamerához.
- Csatlakoztassa az RCA audiókábeleket (opcionális) a készülék hátoldalán található „R - AUDIO - L” csatlakozóhoz, a másik végét pedig az A/V készülék megfelelő audiókimeneti csatlakozójához.
- Fejhallgatót a készülék hátoldalán található fejhallgató kimenethez (2) csatlakoztathat. Amíg a fejhallgató csatlakoztatva van, a beépített hangszórók inaktívak.

3 Beltéri egység, videomagnó vagy DVD csatlakoztatása

- Csatlakoztassa a videomagnó vagy DVD SCART kábelét (opcionális) a videomagnó vagy DVD SCART bemenetéhez.
- Ha a beltéri egységet és a videomagnót (vagy DVD-t) egyaránt csatlakoztatni kívánja, akkor először a beltéri egységet kösse össze a videomagnóval (vagy a DVD-vel), majd ezután csatlakoztassa a videomagnót (vagy DVD-t) a készülékéhez.

4 Számítógép csatlakoztatása

- Csatlakoztassa a sztereó audiókábel (opcionális) a készülék hátoldalán található „PC IN (PC)” aljzatba, a másik végét pedig a számítógép videokártyájához.
- Csatlakoztassa a sztereó audiókábel (opcionális) a készülék hátoldalán található „PC IN (AUDIO)” aljzathoz, a másik végét pedig a számítógép hangkártyájának „Audio Out” csatlakozójához.

5 Kensington zár

- A Kensington-zár (opcionális) olyan eszköz, amellyel a rendszer fizikailag rögzíthető, ha a készüléket nyilvános helyen használják.
- Ha zárszerkezetet szeretne használni, forduljon segítségért a tv-készülék eladóójához.
- A Kensington zár elhelyezkedése a típustól függően változhat.

A távirányító áttekintése

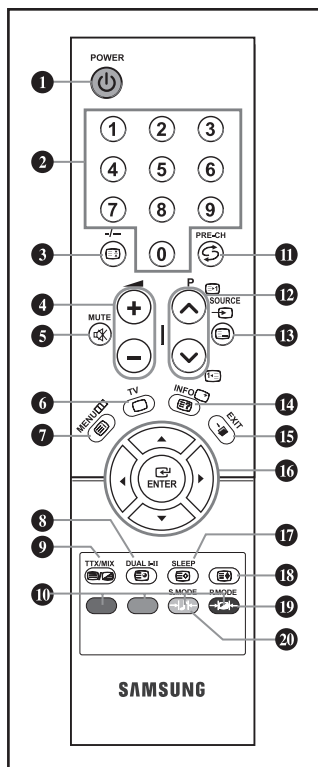

- 1 Televízió készenléti gombja
- 2 Számgombok a csatornák közvetlen eléréséhez
- 3 Egyjegyű/kétjegyű csatornaválasztás
- 4 ☉: Hangerő növelése
☾: Hangerő csökkentése
- 5 Hang ideiglenes kikapcsolása
- 6 Közvetlenül TV módba vált.
- 7 A fő képernyőmenü megjelenítése
- 8 Hanghatás kiválasztása
- 11 Előző csatorna
- 12 P☉: Következő csatorna
P☾: Előző csatorna
- 13 Választás az elérhető források közül
- 14 Az aktuális műsorral kapcsolatos információk megjelenítése.
- 15 Kilépés a képernyőmenüből
- 16 Kurzor irányítása a menüben
- 17 Automatikus kikapcsolás
- 19 Képjellemzők kiválasztása
- 20 Hangmód kiválasztása

Teletext funkciók

- 3 Teletext kimerevítése
- 6 Kilépés a teletext megjelenítési módból
- 7 Teletext tartalomjegyzék
- 8 Teletext aloldal
- 9 Teletext megjelenítése/ a normál adás és a teletext együttese
- 10 Fastext témaválasztás
- 12 P☉: Teletext következő oldala
P☾: Teletext előző oldala
- 13 Teletext mód kiválasztása (LIST/FLOF)
- 14 Teletext megjelenítése
- 17 Teletext tárolása
- 18 Teletext méretének kiválasztása

- Az éles fény befolyásolhatja a távvezérlő teljesítményét.
- További részleteket az utasításokban olvashat.

Az elemek behelyezése a távvezérlőbe

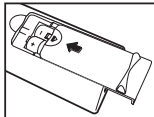
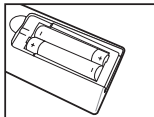
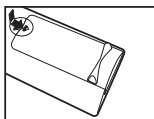





1. Csúsztassa le a fedelet teljesen.
2. Helyezzen be két AAA méretű elemet.
➢ Ügyeljen arra, az elemeken lévő „+” és „-” jelzések illeszkedjenek az elemtartón belüli jelzésekhez.
3. Helyezze vissza a fedelet.
➢ Ha hosszabb ideig nem használja a távirányítót, akkor vegye ki az elemeket és tárolja azokat száraz, hűvös helyen. A távirányító a tévétől legfeljebb 7 méteres távolságban használható. (Szokásos mértékű tévezés mellett az elemek élettartama kb.egy év.)

➢ **Ha a távvezérlő nem működik, ellenőrizze a következőket:**

1. A TV áram alatt van?
2. Az elemek plusz és mínusz végei megfelelően helyezkednek el?
3. Lemerültek az elemek?
4. Áramszünet van, vagy nincs csatlakoztatva a tápkábel?
5. Van a közelben különleges foszforeszkáló fényforrás vagy neonfény?





Be- és kikapcsolás

A hálózati tápkábel a készülék hátlapjához csatlakozik.

1. Dugja a hálózati tápkábelt a megfelelő aljzatba.
➢ A készülék elején található készenléti jelzés világítani kezd.
2. Nyomja meg a készülék előoldalán a **POWER**  gombot.
➢ Automatikusan a legutoljára nézett csatornára áll be a készülék.
3. Nyomja meg a távvezérlő számgombját (0~9) vagy a csatornaváltó gombot ( / ) vagy a **< C/P**  gombot a panel jobb oldalán.
➢ Amikor első alkalommal kapcsolja be a készüléket, meg kell határoznia, mely nyelven szeretné a menüket megjeleníteni.
4. A készülék kikapcsolásához nyomja be újra a **POWER**  gombot.

A televízió készenléti üzemmódba kapcsolása





A készülék készenléti üzemmódba is állítható, az alacsonyabb áramfelvétel érdekében. A készenléti üzemmód akkor lehet hasznos, ha a nézést ideiglenesen fel kívánja függeszteni (pl. a vacsora idejére).

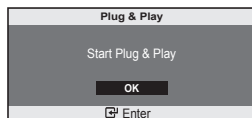



1. Nyomja meg a távirányítón lévő **POWER**  gombot.
➢ A képernyő elsötétül, és a készülék előlapján megjelenik a vörösén világító készenléti jelzőfény.
2. A készülék újbóli bekapcsolásához nyomja be újra a **POWER** , valamelyik számgjegy gombot (**0~9**), vagy a csatornaváltó fel/le ( / ) gombot.
➢ Ne hagyja a készüléket készenléti üzemmódban hosszú ideig (amikor például nyaralni megy). Célszerű a készülék hálózati és antenna csatlakoztatását megszüntetni.

Plug & Play



A TV-készülék legelső bekapcsolásakor több alapvető felhasználói beállítás végezhető el egymás után automatikusan. A lehetőségek az alábbiak.



1. Nyomja meg a távvezérlő **POWER**  gombját.
A „Start Plug & Play” üzenet jelenik meg az „OK” lehetőséggel.
Nyomja meg az **ENTER**  gombot.
2. Válassza ki a megfelelő nyelvet a **▲** vagy **▼** gomb lenyomásával.
A kiválasztott nyelv megerősítéséhez nyomja meg az **ENTER**  gombot.
3. Megjelenik az „Ellenőrizze az antennabemenetet” üzenet, ahol is az „OK” pont van kiválasztva. Nyomja meg az **ENTER**  gombot.
➢ Ellenőrizze az antennakábel megfelelő csatlakoztatását.

- Válassza ki a megfelelő országot a ▲ vagy ▼ gomb lenyomásával. A kiválasztott nyelv megerősítéséhez nyomja meg az **ENTER**  gombot.
- Az „Automata tárolás” menü akkor jelenik meg, ha a „Start” menüpontot választja. Nyomja meg az **ENTER**  gombot.
 - A csatornakeresés automatikusan indul el és áll le. Miután az összes csatorna elmentése megtörtént, megjelenik a „Órabeállítás” menü.
 - Egy tetszőleges időpontban az **ENTER**  gomb lenyomásával szakítsa meg a memorizálás folyamatát.
- Nyomja meg az **ENTER**  gombot. Válassza ki az „Óra” vagy „Perc” a ◀ vagy ▶ gomb lenyomásával. Állítsa be az „Óra” és „Perc” a ▲ vagy a ▼ gomb lenyomásával.
 - A távvezérlőn található számgombok segítségével is beállíthatja az órát és a percet.
- A beállítás megerősítéséhez nyomja meg az **ENTER**  gombot. Megjelenik a „Jó szórakozást!” üzenet.

- ◆ **Nyelv:** A nyelv kiválasztása.
- ◆ **Ország:** Az ország kiválasztása.
- ◆ **Automata tárolás:** Az adott területen elérhető csatornák automatikus megerősítése és tárolása.
- ◆ **Órabeállítás:** A TV órájának automatikus beállítása.



Ha vissza kívánja állítani ezt a funkciót...







- A menü megjelenítéséhez nyomja meg a **MENU** gombot. A ▲ vagy a ▼ gomb megnyomásával jelölje ki a „Beállítás” pontot, majd nyomja meg az **ENTER**  gombot.
- A ▲ vagy a ▼ gomb megnyomásával jelölje ki a „Plug & Play” pontot, majd nyomja meg az **ENTER**  gombot.
- Megjelenik a „Plug & Play indítása” üzenet. (Lásd a 6. oldalt)

CSATORNABEÁLLÍTÁS

Csatornák automatikus tárolása



A rendelkezésre álló frekvenciasávokon lehet keresést végezni (országonként más-más sávok állhatnak rendelkezésre). Az automatikusan kiosztott csatornaszámok nem feltétlenül egyeznek a tényleges vagy a kívánt csatornaszámokkal. A számok sorrendje azonban manuálisan is változtatható, és a nem kívánt csatornákat is törölheti.

- A menü megjelenítéséhez nyomja meg a **MENU** gombot. A ▲ vagy a ▼ gomb megnyomásával jelölje ki a „Csatorna” pontot, majd nyomja meg az **ENTER**  gombot.
- A „Ország” opció kiválasztásához nyomja meg az **ENTER**  gombot.
- Válassza ki a megfelelő országot a ▲ vagy ▼ gomb lenyomásával. A kiválasztott nyelv megerősítéséhez nyomja meg az **ENTER**  gombot.
- A ▲ vagy a ▼ gomb megnyomásával jelölje ki a „Automata tárolás” pontot, majd nyomja meg az **ENTER**  gombot.
- A „Start” opció kiválasztásához nyomja meg az **ENTER**  gombot.
 - A készülék elkezd az elérhető csatornák letárolását.
 - Az **ENTER**  gomb megnyomásával bármikor megszakíthatja a letárolási folyamatot, és visszatérhet a „Csatorna” menühöz.
- Az összes elérhető csatorna tárolása után megjelenik a „Sorrend” menü. (Lásd a 9. oldalt)















Csatornák manuális tárolása

Kézi tárolás	
Program	: P1
Színrendszer	: AUTO
Hangrendszer	: BG
Csatorna	: C-
Keresés	: 40 MHz
Tárolás	: ?

↕ Mozgatás ⏪ Belépés ⏩ Vissza

Összesen 100 csatornát lehet tárolni, ideértve a kábelhálózaton vett csatornákat is. Csatornák manuális tárolása esetén döntse el:

- ◆ **Hogy az egyes megtalált csatornákat kívánja-e tárolni.**
- ◆ **Az egyes tárolt csatornák számát, amellyel azt azonosítani kívánja.**

1. A menü megjelenítéséhez nyomja meg a **MENU** gombot.
A **▲** vagy a **▼** gomb megnyomásával jelölje ki a „Csatorna” pontot, majd nyomja meg az **ENTER**  gombot.
2. A **▲** vagy a **▼** gomb megnyomásával jelölje ki a „Kézi tárolás” pontot, majd nyomja meg az **ENTER**  gombot.
3. A „Program” opció kiválasztásához nyomja meg az **ENTER**  gombot.
4. Ha egy számot szeretne egy csatornához rendelni, akkor a **▲** vagy a **▼** gomb megnyomásával keresse ki a megfelelő számot, majd nyomja meg az **ENTER**  gombot.
5. A **▲** vagy a **▼** gomb megnyomásával jelölje ki a „Színrendszer” pontot, majd nyomja meg az **ENTER**  gombot.
6. Válassza ki a megfelelő alapszintet a **▲** vagy **▼** gomb ismételt lenyomásával, majd nyomja meg az **ENTER**  gombot.
7. A **▲** vagy a **▼** gomb megnyomásával jelölje ki a „Hangrendszer” pontot, majd nyomja meg az **ENTER**  gombot.
8. Válassza ki a kívánt hangszabványt a **▲** vagy **▼** gomb ismételt lenyomásával, majd nyomja meg az **ENTER**  gombot.
➢ Ha nincs vagy nem megfelelő a hang, válasszon ki másik hangrendszert.
9. Ha tudja az eltávolítani kívánt csatorna számát, az **▲** vagy **▼** gomb megnyomásával válassza a „Csatorna” lehetőséget. Nyomja meg az **ENTER**  gombot. Az **▲** vagy **▼** gomb megnyomásával válassza a **C** (Légi, hagyományos csatorna) vagy az **S** (Kábelcsatorna) lehetőséget. A **▶** gomb lenyomásával választhat csatornát. A **▲** vagy a **▼** gomb megnyomásával válassza ki kívánt számot, majd nyomja meg az **ENTER**  gombot.
➢ Csatorna üzemmód: **P** (Program mód)
C (Légi, hagyományos csatorna mód)
S (Kábelcsatorna mód)
➢ A távvezérlőn található számgombok segítségével is kiválaszthatja a csatorna számát.
10. Ha nem ismeri a csatornaszámokat a **▲** vagy a **▼** gombbal válassza a „Keresés” lehetőséget. Nyomja meg az **ENTER**  gombot. A keresést a **▲** vagy a **▼** gombbal végezheti el, majd nyomja meg az **ENTER**  gombot.
11. A **▲** vagy a **▼** gomb megnyomásával jelölje ki a „Tárolás” pontot, majd nyomja meg az **ENTER**  gombot.
A **▲** vagy a **▼** gomb megnyomásával jelölje ki a „OK” pontot, majd nyomja meg az **ENTER**  gombot.
12. Minden egyes tárolni kívánt csatornánál végezze el a 3 és 11 lépést.

- ◆ **Program:** Programszám választása az adott csatorna számára.
- ◆ **Színrendszer:** A színes kép rendszerének beállítása.
- ◆ **Hangrendszer:** A hang rendszerének beállítása.
- ◆ **Csatorna:** Csatorna kiválasztása.
- ◆ **Keresés:** A csatorna frekvenciájának megkeresése.
- ◆ **Tárolás:** Beállítások mentése.

A csatornák szerkesztése

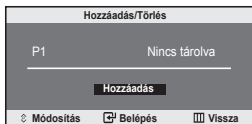

A megtalált csatornák közül ki lehet zárni egyes csatornákat. A tárolt csatornák közötti görgetés során a kihagyásra megjelölt csatornák nem lesznek láthatóak. A kihagyásra kifejezetten meg nem jelölt csatornák a keresés során láthatóak lesznek.

1. A hozzáadni vagy törölni kívánt csatornát a számgombok segítségével közvetlenül megadhatja.
 2. A menü megjelenítéséhez nyomja meg a **MENU** gombot. A **▲** vagy a **▼** gomb megnyomásával jelölje ki a „Csatorna” pontot, majd nyomja meg az **ENTER** gombot.
 3. A **▲** vagy a **▼** gomb megnyomásával jelölje ki a „Hozzáadás/Törlés” pontot, majd nyomja meg az **ENTER** gombot.
 4. Az **ENTER** gomb ismételt lenyomásával válthat a csatorna hozzáadása és törlése lehetőségek között.
 5. A **P** vagy **P** gombok segítségével válassza ki a megfelelő csatornát, majd ismétlje meg a fenti lépéseket.
 6. A kilépéshez nyomja meg az **EXIT** gombot.
- A távvezérlő számgombjai segítségével bármelyik csatornát megtekintheti (a törölteket is).

A tárolt csatornák rendezése

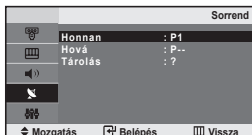

Két csatorna számát felcserélheti az alábbiak érdekében:

◆ Az automatikus tárolási számsorrend módosításához.

◆ Könnyen megjegyezhető számok társítása a leggyakrabban nézett csatornákhöz.

1. A menü megjelenítéséhez nyomja meg a **MENU** gombot. A **▲** vagy a **▼** gomb megnyomásával jelölje ki a „Csatorna” pontot, majd nyomja meg az **ENTER** gombot.
 2. A **▲** vagy a **▼** gomb megnyomásával jelölje ki a „Sorrend” pontot, majd nyomja meg az **ENTER** gombot.
 3. Nyomja meg az **ENTER** gombot a „Honnán” pont kiválasztásához. Nyomja meg a **▲** vagy a **▼** gombot addig, amíg a megváltoztatni kívánt csatorna száma meg nem jelenik. Nyomja meg az **ENTER** gombot.
 4. A **▲** vagy a **▼** gomb megnyomásával jelölje ki a „Hová” pontot, majd nyomja meg az **ENTER** gombot. Nyomja meg a **▲** vagy a **▼** gombot addig, amíg a csatornához kapcsolni kívánt szám meg nem jelenik. Nyomja meg az **ENTER** gombot.
 5. A **▲** vagy a **▼** gomb megnyomásával jelölje ki a „Tárolás” pontot, majd nyomja meg az **ENTER** gombot. A **▲** vagy a **▼** gomb megnyomásával jelölje ki a „OK” pontot, majd nyomja meg az **ENTER** gombot.
- A kiválasztott csatornát kicserélte a kiválasztott számon előzőleg tárolt csatornával.
6. Másik csatorna tárolásához ismétlje meg a 3 – 5. lépést.
 7. A kilépéshez nyomja meg az **EXIT** gombot.

Csatornanevek hozzárendelése

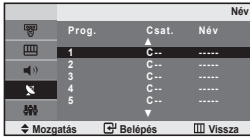

A csatornainformációk sugárzásakor a készülék a csatornaneveket automatikusan hozzárendeli a csatornához. Ezek a nevek azonban módosíthatók, tehát a csatornához új neveket is hozzárendelhet.

1. A menü megjelenítéséhez nyomja meg a **MENU** gombot. A **▲** vagy a **▼** gomb megnyomásával jelölje ki a „Csatorna” pontot, majd nyomja meg az **ENTER** gombot.
2. A **▲** vagy a **▼** gomb megnyomásával jelölje ki a „Név” pontot, majd nyomja meg az **ENTER** gombot.
3. Igény szerint a **▲** vagy a **▼** gomb megnyomásával választhatja ki az elnevezendő csatornát. Nyomja meg az **ENTER** gombot.

4. Következőhöz...	Művelet...
Betű, szám vagy szimbólum kijelölése	Nyomja meg a ▲ vagy a ▼ gombot
A következő betűre lépés	Nyomja meg a ▶ gombot
Az előző betűre lépés	Nyomja meg a ▶ gombot
Név jóváhagyása	Nyomja meg a ENTER gombot

- A rendelkezésre álló karakterek: Az ábécé betűi (A~Z)
Számok (0~9)
Különleges karakterek (, szóköz)
5. Valamennyi átnevezendő csatorna esetén ismételje meg az 3-4. lépést.
 6. A kilépéshez nyomja meg az **EXIT** gombot.

Csatornák finomhangolása

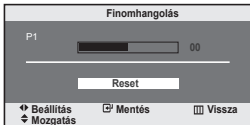

A finomhangolással igazíthatja be egy adott csatorna optimális vételét.

1. A finomhangolni kívánt csatorna közvetlen kiválasztásához nyomja meg a megfelelő számgombot.
2. A menü megjelenítéséhez nyomja meg a **MENU** gombot. A **▲** vagy a **▼** gomb megnyomásával jelölje ki a „Csatorna” pontot, majd nyomja meg az **ENTER** gombot.
3. A **▲** vagy a **▼** gomb megnyomásával jelölje ki a „Finomhangolás” pontot, majd nyomja meg az **ENTER** gombot.
4. A **◀** vagy **▶** gombbal finomhangolhatja a képet. Nyomja meg az **ENTER** gombot.
5. A kilépéshez nyomja meg az **EXIT** gombot.

➤ Az elmentett finomhangolt csatornák száma mellett, a csatornacímben, a jobb oldalon egy csillag „*” szerepel. Ezután a csatorna száma vörös lesz.

➤ A finomhangolás visszaállításához válassza ki a **▲** vagy **▼** gombbal a „Reset” funkciót, majd nyomja meg az **ENTER** gombot.

Képtípus módosítása

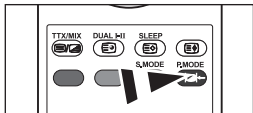

A képbeállítás kiválasztásához a távvezérlő **P.MODE** (Kép mód) gombját is használhatja.

Kiválaszthatja, hogy mely típusú kép felel meg leginkább az Ön nézési követelményeinek.

1. A menü megjelenítéséhez nyomja meg a **MENU** gombot. A **▲** vagy a **▼** gomb megnyomásával jelölje ki a „Kép” pontot, majd nyomja meg az **ENTER** gombot.
2. Nyomja meg ismét az **ENTER** gombot a „Üzem mód” funkció kiválasztásához.
3. Az **▲** vagy **▼** gomb megnyomásával válassza ki a kívánt képhatást. Nyomja meg az **ENTER** gombot.
4. A kilépéshez nyomja meg az **EXIT** gombot.

- **Kiemelt:** Nagy felbontású kép megjelenítése világos szobában.
- **Normál:** Kép optimális megjelenítése normál környezetben.
- **Film:** Kép kellemes megjelenítése sötét szobában.
- **Egyedi:** Egyedi megjelenítési beállítások.
(Lásd az „Egyedi képbeállítás” meghatározása)

[PC üzemmód]

- **Film:** Intenzív fényerő. (Filmek megtekintéséhez DVD-vagy videó CD-lemezekről.)
- **Internet:** Közepes fényerő.
(Vegyes képeken végzett munkához, például szövegekhez és képekhez.)
- **Szöveg:** Normál fényerő. (Dokumentumokhoz, tömör szövegekhez)
- **Egyedi:** Egyedi megjelenítési beállítások.

> A következő PC üzemmódok jelennek meg: „Film”, „Internet”, „Szöveg”, „Egyedi”.

Egyedi képbeállítás meghatározása



A készülék számos olyan beállítással rendelkezik, amely a képmínőség szabályozására szolgál.

1. A menü megjelenítéséhez nyomja meg a **MENU** gombot. A **▲** vagy a **▼** gomb megnyomásával jelölje ki a „Kép” pontot, majd nyomja meg az **ENTER** gombot.
2. A **▲** vagy a **▼** gomb megnyomásával jelölje ki a „Egyedi” pontot, majd nyomja meg az **ENTER** gombot.
3. Az **▲** vagy **▼** gomb segítségével választhatja ki a kívánt elemeket. Nyomja meg az **ENTER** gombot.
4. Az **◀** vagy **▶** gombok lenyomásával növelheti, illetve csökkentheti az egyes beállítások értékét. Nyomja meg az **ENTER** gombot.
5. A kilépéshez nyomja meg az **EXIT** gombot.

- **Kontraszt:** A tárgyak és a háttér világosságának és sötétségének beállítása.
- **Fényerő:** A teljes képernyő fényerejének beállítása.
- **Élesség:** A tárgyak kontúrjának élesítése, illetve elmosódottabbá tétele.
- **Szín:** A színek világosabbá vagy sötétebbé tétele.
- **Árnyalat(Csak NTSC):** A tárgyak színének beállítása, pirosabbá vagy zöldebbé tételét azokat a természetesebb hatás elérése érdekében.



> Ha ezen beállításokat bármilyen módon megváltoztatja, a képmód automatikusan a „Egyedi” opcióra vált.

> PC módban csak a „Kontraszt”, a „Fényerő” beállítása módosítható.

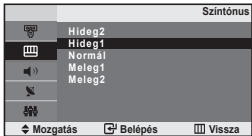
A színtónus módosítása



Beállíthatja a szemének legkellemesebb színtónust is.

1. A menü megjelenítéséhez nyomja meg a **MENU** gombot. A **▲** vagy a **▼** gomb megnyomásával jelölje ki a „Kép” pontot, majd nyomja meg az **ENTER**  gombot.
2. A **▲** vagy a **▼** gomb megnyomásával jelölje ki a „Színtónus” pontot, majd nyomja meg az **ENTER**  gombot.
3. Az **▲** vagy **▼** gomb megnyomásával választhatja ki a megfelelő színtónus beállítást. Nyomja meg az **ENTER**  gombot.
4. A kilépéshez nyomja meg az **EXIT** gombot.





- ◆ **Hideg2:** A színhőmérsékletet kékebbé teszi, mint a „Hideg, 1. fokozat” menü.
- ◆ **Hideg1:** A fehér színeket kékes árnyalatúvá teszi.
- ◆ **Normál:** A fehérét meghagyja fehérnek.
- ◆ **Meleg1:** A fehér színeket piros árnyalatúvá teszi.
- ◆ **Meleg2:** A színhőmérsékletet pirosabbá teszi, mint a Warm1 „Meleg, 1. fokozat” menü.

➤ PC módban csak a „Hideg”, „Normál”, „Meleg” és a „Egyedi” beállítás módosítható.

Színbeállítás



Módosíthatja az egyes R, G, B színbeállításokat.

1. A menü megjelenítéséhez nyomja meg a **MENU** gombot. A „Kép” kiválasztásához nyomja meg a **▲** vagy a **▼** gombot, majd nyomja meg az **ENTER**  gombot.
 2. A „Színszabályozás” kiválasztásához nyomja meg a **▲** vagy a **▼** gombot, majd nyomja meg az **ENTER**  gombot.
 3. Az **▲** vagy **▼** gomb segítségével választhatja ki a kívánt elemeket. Nyomja meg az **ENTER**  gombot.
 4. Az **◀** vagy **▶** gomb lenyomásával növelheti, illetve csökkentheti az egyes beállítások értékét. Nyomja meg az **ENTER**  gombot.
 5. A kilépéshez nyomja meg az **EXIT** gombot.
- Csak PC-módban érhető el.

A hangnorma módosítása

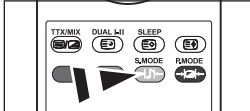
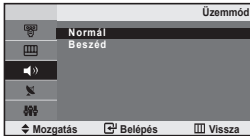

Ezeket az opciókat egyszerűen a távvezérlő **S.MODE** gombjának megnyomásával is kiválaszthatja.

Kiválaszthatja, hogy egy adott műsor nézése közben milyen típusú különleges hangeffektust kíván hallani.

1. A menü megjelenítéséhez nyomja meg a **MENU** gombot. A **▲** vagy a **▼** gomb megnyomásával jelölje ki a „Hang” pontot, majd nyomja meg az **ENTER** gombot.
2. Nyomja meg ismét az **ENTER** gombot a „Üzem mód” funkció kiválasztásához.
3. A **▲** vagy a **▼** gombbal válassza ki a kívánt hanghatást. Nyomja meg az **ENTER** gombot.
4. A kilépéshez nyomja meg **EXIT** gombot.

- **Normál:** Normál hang mód.
- **Beszéd:** A szöveget az egyéb hangokhoz képest kiemeli.

Hangerő automatikus beállítása

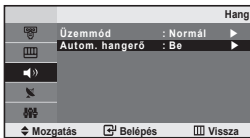

Mindegyik műsorszóró állomás saját jelkondícióval rendelkezik, ezért nem egyszerű a hangerőt változtatni minden alkalommal, amikor csatornaváltásra kerül sor. Ezzel a funkcióval automatikusan beállíthatja a kívánt csatorna hangerejét: amikor a modulációs jel magas, a hangkimenetet alacsonyabbra állíthatja, illetve amikor a modulációs jel alacsony, a hangkimenetet magasabbra állíthatja.

1. A menü megjelenítéséhez nyomja meg a **MENU** gombot. A **▲** vagy a **▼** gomb megnyomásával jelölje ki a „Hang” pontot, majd nyomja meg az **ENTER** gombot.
2. A **▲** vagy a **▼** gomb megnyomásával jelölje ki a „Autom. hangerő” pontot, majd nyomja meg az **ENTER** gombot.
3. A **▲** vagy a **▼** gomb megnyomásával jelölje ki a „Be” vagy „Ki” pontot. Nyomja meg az **ENTER** gombot.
4. A kilépéshez nyomja meg az **EXIT** gombot.

Fejhallgató csatlakoztatása

A TV-készülékhez fejhallgatót csatlakoztathat, így a helyiségben tartózkodók zavarása nélkül nézheti a TV-műsört.

➤ A nagy hangerővel és hosszantartóan használt fejhallgató halláskárosodást okozhat.



Az aktuális idő beállítása és megjelenítése

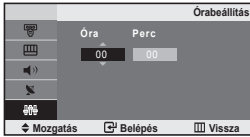

Az **INFO** gomb megnyomásával beállíthatja, hogy a tévékészülék órája a pontos időt mutassa. Akkor is be kell állítania az időt, amikor az automatikus be-/kikapcsolás időzítőt szeretné használni.

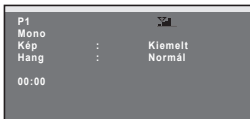

1. A menü megjelenítéséhez nyomja meg a **MENU** gombot.
A **▲** vagy a **▼** gomb megnyomásával jelölje ki a „Beállítás” pontot, majd nyomja meg az **ENTER** gombot.
2. Nyomja meg ismét az **ENTER** gombot a „Idő” funkció kiválasztásához.
3. A „Órabeállítás” opció kiválasztásához nyomja meg az **ENTER** gombot.

4. Ehhez...	Nyomja meg...
Az „Óra” vagy a „Perc” kiválasztása	A ◀ vagy a ▶ gombot
Az „Óra” vagy a „Perc” beállítása	A ▲ vagy a ▼ gombot
Beállítás megerősítése	ENTER gombot.

5. A kilépéshez nyomja meg az **EXIT** gombot.
 > Ha megszünteti a tápkábel csatlakoztatását, újra be kell állítania az órát.
 > A távvezérlőn található számgombok segítségével is beállíthatja az órát és a percet.

Az Auto kikapcs. Beállítása

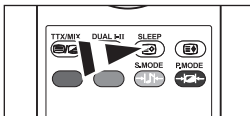
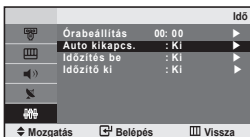

Nyomja meg többször egymás után a **SLEEP** gombot a távvezérlőn, amíg a kívánt időtartam meg nem jelenik.

Kiválaszthat egy tetszés szerinti időtartamot - 30 és 180 perc között - amely után a tévékészülék automatikusan készenléti üzemmódba kapcsol.

1. A menü megjelenítéséhez nyomja meg a **MENU** gombot.
A **▲** vagy a **▼** gomb megnyomásával jelölje ki a „Beállítás” pontot, majd nyomja meg az **ENTER** gombot.
2. Nyomja meg ismét az **ENTER** gombot a „Idő” funkció kiválasztásához.
3. A **▲** vagy a **▼** gomb megnyomásával jelölje ki a „Auto kikapcs.” pontot, majd nyomja meg az **ENTER** gombot.
4. Nyomja meg az **▲** vagy **▼** gombot többször egymás után addig, amíg a megfelelő idő meg nem jelenik a kijelzőn. („Ki”, „30”, „60”, „90”, „120”, „150”, „180”) Nyomja meg az **ENTER** gombot.
 > Amikor az időzítő 0-hoz ér, a TV-készülék automatikusan készenléti üzemmódba kapcsol.
5. A kilépéshez nyomja meg az **EXIT** gombot.

A televízió automatikus be- és kikapcsolása



Beállíthatja a be-/kikapcsolás időzítőt úgy, hogy a TV-készülék:

- ◆ A kiválasztott időpontban automatikusan bekapcsoljon, vagy a kívánt csatornára hangoljon.
- ◆ A kiválasztott időpontban automatikusan kikapcsoljon.

1. A menü megjelenítéséhez nyomja meg a **MENU** gombot. A **▲** vagy a **▼** gomb megnyomásával jelölje ki a „Beállítás” pontot, majd nyomja meg az **ENTER** gombot.
2. Nyomja meg ismét az **ENTER** gombot a „Idő” funkció kiválasztásához.
3. A **▲** vagy a **▼** gomb megnyomásával jelölje ki a „Időzítés ki” pontot, majd nyomja meg az **ENTER** gombot.
4. A „Óra” beállításához nyomja meg az **▲** vagy **▼** gombot, majd az **▶** gomb megnyomásával lépjen a következő pontra. A többi elemet is a fenti módszerrel adhatja meg. A beállítás befejezése után az **ENTER** gomb megnyomásával térhet vissza a korábbi képernyőhöz.
5. A **▲** vagy a **▼** gomb megnyomásával jelölje ki a „Időzítés ki” pontot, majd nyomja meg az **ENTER** gombot.
6. A „Óra” beállításához nyomja meg az **▲** vagy **▼** gombot, majd az **▶** gomb megnyomásával lépjen a következő pontra. A többi elemet is a fenti módszerrel adhatja meg. A beállítás befejezése után az **ENTER** gomb megnyomásával térhet vissza a korábbi képernyőhöz.
7. A kilépéshez nyomja meg az **EXIT** gombot.
 - > Az első lépés a televízió órájának beállítása (lásd „Az aktuális idő beállítása és megjelenítése” című részt a 14. oldalon.)
 - > A távvezérlőn található számgombok segítségével is beállíthatja az órát és a percet.
 - > Az időzítők csak a „Aktiválás” beállítás „Be” állapotában működnek.

EGYEBEK BEÁLLÍTÁSA

A nyelv kiválasztása

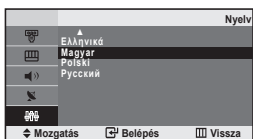

A készülék első használata során válassza ki, hogy mely nyelven jelenjenek meg a menük és a kijelzések.

1. A képernyőmenü megjelenítéséhez nyomja meg a **MENU** gombot. A **▲** vagy a **▼** gomb megnyomásával jelölje ki a „Beállítás” pontot, majd nyomja meg az **ENTER** gombot.
2. A **▲** vagy a **▼** gomb megnyomásával jelölje ki a „Nyelv” pontot, majd nyomja meg az **ENTER** gombot.
3. Válasszon ki egy nyelvet a **▲** vagy **▼** gomb ismételt lenyomásával. Nyomja meg az **ENTER** gombot.
 - > 12 nyelvből választhat.
4. A kilépéshez nyomja meg az **EXIT** gombot.

A Kék képernyőmód beállítása

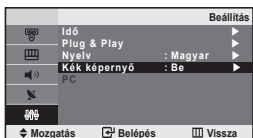

Ha a készülék nem fogad jeleket, vagy ha a fogadott jelek igen gyengék, akkor a zajos háttérkép helyett automatikusan a kék képernyő jelenik meg. Ha azonban továbbra is a gyenge minőségű képet szeretné nézni, akkor kapcsolja „ki” a „Kék Képernyő” módot.

1. A menü megjelenítéséhez nyomja meg a **MENU** gombot.
A **▲** vagy a **▼** gomb megnyomásával jelölje ki a „Beállítás” pontot, majd nyomja meg az **ENTER** gombot.
2. A **▲** vagy a **▼** gomb megnyomásával jelölje ki a „Kék képernyő” pontot. Nyomja meg az **ENTER** gombot.
3. A **▲** vagy a **▼** gomb megnyomásával jelölje ki a „Be” vagy „Ki” pontot. Nyomja meg az **ENTER** gombot.
4. A kilépéshez nyomja meg az **EXIT** gombot.

Forrás kiválasztása



Választhat a TV kimeneti csatlakozóihoz csatlakoztatott külső jelforrások közül.

1. A menü megjelenítéséhez nyomja meg a **MENU** gombot.
Az „Bemenet” opció kiválasztásához nyomja meg az **ENTER** gombot.
2. A „Forráslista” opció kiválasztásához nyomja meg az **ENTER** gombot.
3. Válassza ki a kívánt eszközt a **▲** vagy **▼** gomb megnyomásával. Nyomja meg az **ENTER** gombot.

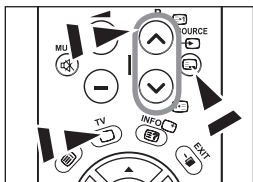

A távirányítón lévő **SOURCE** gomb megnyomásával válthat az elérhető források között. A TV-üzemmódot csak akkor tudja kiválasztani, ha a távvezérlőn a **TV** vagy **P** gombot nyomja meg, mivel a **SOURCE** gomb erre nem alkalmas.

A bemeneti forrásnevek szerkesztése

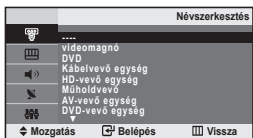

A bemeneti csatlakozókhoz csatlakoztatott eszközök nevének megadásával a bemeneti forrásválasztás megkönnyíthető.

1. A menü megjelenítéséhez nyomja meg a **MENU** gombot.
A „Bemenet” opció kiválasztásához nyomja meg az **ENTER** gombot.
2. A **▲** vagy a **▼** gomb megnyomásával jelölje ki a „Névszerkesztés” pontot, majd nyomja meg az **ENTER** gombot.
3. A szerkeszteni kívánt eszközt az **▲** vagy **▼** gomb megnyomásával választhatja ki.
Nyomja meg az **ENTER** gombot.
4. Az **▲** vagy **▼** gomb megnyomásával választhatja ki a megfelelő eszközt.
Nyomja meg az **ENTER** gombot.
5. A kilépéshez nyomja meg az **EXIT** gombot.

Teletext dekóder

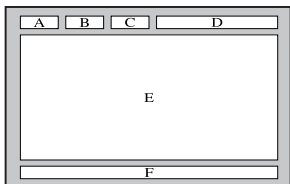

A TV-csatornák többsége olyan írott információkat tartalmazó „teletext” oldalakat hordoz, mint például:

- ◆ Televízióműsorok időpontjai
- ◆ Közérdekű közlemények és időjárás-jelentés
- ◆ Sporteredmények
- ◆ Feliratok meghallók számára.

A teletext oldalak hat kategóriába vannak sorolva:

Mező	Tartalom
A	A kiválasztott oldalszám.
B	A műsorszóró-állomás azonosítója.
C	Az aktuális oldalszám vagy a keresés állapota.
D	Dátum és pontos idő
E	Szöveg.
F	Státusz információk

A teletextes információ megjelenítése

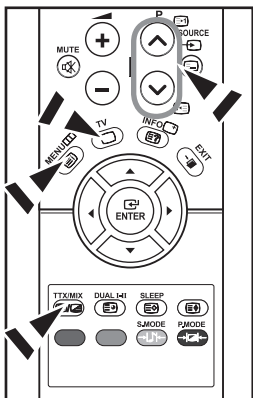

Ha a jelvétel megfelelő, akkor a teletext-információkat bármikor megjelenítheti. Egyébként:

- ◆ Információvesztés léphet fel.
- ◆ Egyes oldalak hiányozhatnak.

A teletext mód aktiválása és a tartalomjegyzék-oldal megjelenítése:

1. A **P** (☐) vagy a **P** (☑) gombbal válassza ki a teletext szolgáltatást nyújtó csatornát.
2. A teletext üzemmód bekapcsolásához nyomja meg a **TTX/MIX** (☐/☑) gombot.
 - Megjelenik az információt tartalmazó oldal. Ez bármikor újra megjeleníthető az **MENU** (☐) gomb megnyomásával.
3. Nyomja meg ismét az **TTX/MIX** (☐/☑) gombot.
 - Az aktuális adás a teletext oldallal egyidejűleg jelenik meg a képernyőn.
4. A **TV** (☐) gomb ismételt megnyomásával léphet ki a teletext (TTX) megjelenítési módból.
 - Ha a szöveg megtekintésekor töredezett karaktereket lát, akkor ellenőrizze, hogy a szöveg nyelve egyezik-e a „Beállítás” menüben megadott nyelvvel. Ha különböző nyelvek vannak beállítva, válasszon azonos nyelvet a „Beállítások” menüben, a Szöveg nyelve menüpontban.

Adott teletext-oldal kiválasztása

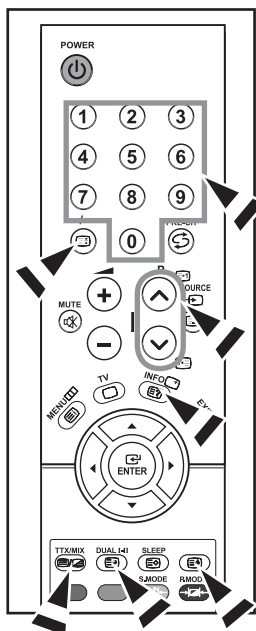

Az oldalszám közvetlen megadásához nyomja meg a távirányító megfelelő gombjait:

1. Írja be a tartalmi részben szereplő háromjegyű oldalszámot a megfelelő számgombok segítségével.
2. Ha a kijelölt oldalhoz másodlagos oldalak is tartoznak, akkor ezek is sorban megjelennek. Ha a képernyőt szeretné kimerevíteni egy adott oldalon, akkor nyomja meg a +/- (E3) gombot. A továbblapozáshoz nyomja meg ismét a +/- (E3) gombot.
3. A különféle megjelenítési módok választása:

Ennek megjelenítéséhez...	Nyomja meg...
A teletext-információk és a normál műsor	TTX/MIX (E1/E2)
Rejtett szöveg (például vetélkedők válasza)	INFO (E3)
A normál képernyő	INFO (E3)
Egy másodlagos oldal a négyjegyű számával megadva	DUAL I-II (E4)
A következő oldal	P< (E5)
Az előző oldala	P> (E6)
Dupláméretű betűket:	(E7)
• A képernyő felső felén	• Egyszer
• A képernyő alsó felén	• Kétszer
A normál képernyő	• Háromszor

Fastext használat teletext-oldal kiválasztásához

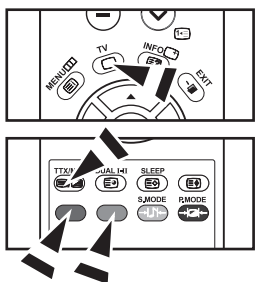

A teletextes oldalakon található különböző témák szinkódolva vannak. Ezeket a távirányító színes gombjai megnyomásával lehet kiválasztani.

1. A TTX/MIX (E1/E2) gombbal jelentse meg a teletext tartalomjegyzék oldalát.
2. Nyomja meg a választani kívánt témakörnek megfelelő színes gombot (a választható témakörök az állapot-információs sorban láthatók).
3. Az előző oldal megjelenítéséhez nyomja meg a piros gombot. A következő oldal megjelenítéséhez nyomja meg a zöld gombot.
4. A teletext üzemmódból való kilépéshez nyomja meg újra a TV (E8) gombot.

Teletextoldalak tárolása

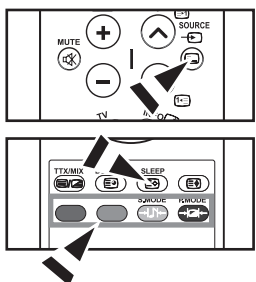

Akár négy teletextoldalt is tárolhat, hogy később könnyen megjeleníthesse őket.

1. Válassza ki a LIST módot a SOURCE (E9) gomb segítségével.
 > A SOURCE (E9) gombot a LIST és FLOF módok közötti váltásra használhatja.
2. Nyomja meg a lecserelni kívánt oldalnak megfelelő színes gombot.
3. A számgombok segítségével adja meg az új oldalszámot.
4. A további tárolandó oldalakhoz ismétlje meg a 2. és a 3. lépést, minden esetben más színes gombot használva.
5. Tartsa lenyomva a SLEEP (E10) gombot, amíg a megfelelő blokkok el nem kezdenek villogni.

A számítógépes szoftver telepítése (Windows XP)

Az alábbiakban a Windows képernyőbeállításait láthatja egy szokványos számítógép esetében. A saját számítógépén megjelenő képek azonban az adott Windows verziótól és a videokártyától függően eltérhetnek az itt látottaktól. Ha a tényleges képernyők különböznek is, az esetek többségében ugyanazok az alapbeállítási információk érvényesek. (Ellenkező esetben lépjen kapcsolatba a számítógép gyártójával vagy a Samsung márkakereskedőjével.)

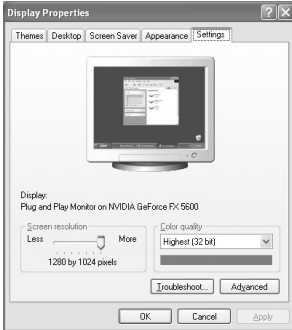

1. Először kattintson a Windows Start menüjének „Control Panel” sorára.
2. Amikor megjelenik a Vezérlőpult ablak, kattintson a „Appearance and Themes” ikonra. Ekkor megjelenik egy párbeszédablak.
3. Amikor megjelenik a Vezérlőpult ablak, kattintson a „Display” ikonra. Ekkor megjelenik egy párbeszédablak.
4. Az ablakban kattintson a „Settings” fülre. A megfelelő képernyőterület (felbontás):

beállítás Optimum: 640 X 480

Ha van függőleges frekvenciaopció a képernyő-beállítások párbeszédablakában, annak megfelelő értéke „60” vagy „60 Hz”. Egyébként kattintson az „OK” gombra, és lépjen ki a párbeszédablakból.

Kijelzési mód

A képernyő pozíciója és mérete a számítógép monitorától és annak felbontásától függően egyaránt változik. A táblázatban szereplő felbontásokat javasoljuk. (A támogatott határértékek közötti összes felbontás támogatott.)

Mód	Felbontás	Vízszintes frekvencia (kHz)	Függőleges frekvencia (Hz)	Képpontóra-frekvencia (MHz)	Szink. polaritás (V/F)
VGA	720X400 640X480	31,469 31,469	70,087 59,940	28,322 25,175	- / + - / -

- A váltott soros üzemmódot a rendszer nem támogatja.
- Nem szabványos videoformátum kiválasztása esetén az egység működése rendellenes lehet.

A számítógép beállítása

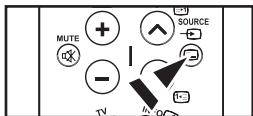

A kép durva- finomhangolása (Képzár):

A képminőség szabályozás lényege, hogy megszüntesse, vagy csökkentse a zavaró képhatásokat. Ha a zavar a finomhangolással nem szűnik meg, akkor a lehető legmegfelelőbbben (durva) állítsa be a frekvenciát, majd végezzen ismét finomhangolást. A zavar csökkentése után igazítsa újra a képet úgy, hogy az a képernyő közepére illeszkedjen.

1. Beállítás: A **SOURCE** gomb megnyomásával válassza ki a PC-üzemmódot.
2. A menü megjelenítéséhez nyomja meg a **MENU** gombot.
A **▲** vagy a **▼** gomb megnyomásával jelölje ki a „Beállítás” pontot, majd nyomja meg az **ENTER** gombot.
3. A **▲** vagy a **▼** gomb megnyomásával jelölje ki a „PC” pontot, majd nyomja meg az **ENTER** gombot.
4. A „Képzár” opció kiválasztásához nyomja meg az **ENTER** gombot.
5. A **▲** vagy a **▼** gomb megnyomásával jelölje ki a „Durva” vagy „Finom” pontot, majd nyomja meg az **ENTER** gombot.
6. A **◀** vagy a **▶** gomb megnyomásával módosítható a képernyő minősége. Nyomja meg az **ENTER** gombot.
7. A kilépéshez nyomja meg az **EXIT** gombot.



A kép elhelyezkedésének módosítása (Képhelyzet):

Módosítsa a PC-képernyő helyzetét, ha nem illeszkedik a TV-képernyőre.

1. Kövesse a „A kép durva- finomhangolása (Képzár)” című rész 1-től 3. lépéseit.
2. A **▲** vagy a **▼** gomb megnyomásával jelölje ki a „Helyzet” pontot, majd nyomja meg az **ENTER** gombot.
3. A kép vízszintes irányú igazításához nyomja meg a **▲** vagy a **▼** gombot. A kép függőleges irányú igazításához nyomja meg a **◀** vagy a **▶** gombot. Nyomja meg az **ENTER** gombot.
4. A kilépéshez nyomja meg az **EXIT** gombot.

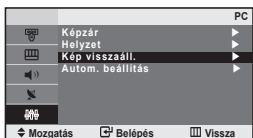

Az eredeti képbeállítások visszaállítása (Kép visszaáll.):

Valamennyi képbeállítást helyettesítheti a gyári alapbeállított értékekkel.

1. Kövesse a „A kép durva- finomhangolása (Képzár)” című rész 1-től 3. lépéseit.
2. A **▲** vagy a **▼** gomb megnyomásával jelölje ki a „Kép visszaáll.” pontot, majd nyomja meg az **ENTER** gombot.
3. A kilépéshez nyomja meg az **EXIT** gombot.

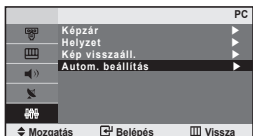

A PC képernyő automatikus beállítása (Autom. beállítás):

Az automatikus beállítás segítségével a készülék PC-képernyője önmagát állítja be a bejövő videojel alapján. A finom, durva és a helyzet értékei automatikusan vannak beállítva.

1. Kövesse a „A kép durva- finomhangolása (Képzár)” című rész 1-től 3. lépéseit.
2. A **▲** vagy a **▼** gomb megnyomásával jelölje ki a „Autom. beállítás” pontot, majd nyomja meg az **ENTER** gombot.
3. A kilépéshez nyomja meg az **EXIT** gombot.

HASZNÁLATI ÚTMUTATÓ

Hibakeresés: Mielőtt szakemberhez fordulna

Nincs kép vagy hang	<ul style="list-style-type: none">• Ellenőrizze, hogy a tápfeszültség vezetéke be van-e dugva a fali csatlakozó aljzatba.• Ellenőrizze, hogy megnyomta-e a készülék előoldalán található POWER gombját.• Ellenőrizze a kép kontraszt és fényerő beállítását.• Ellenőrizze a hangerőt.
A kép normális, de nincs hang	<ul style="list-style-type: none">• Ellenőrizze a hangerőt.• Ellenőrizze, hogy a távirányító MUTE gombját nem nyomta-e meg.
Nincs kép vagy csak fekete-fehér kép van	<ul style="list-style-type: none">• Módosítson a színbeállításokon• Ellenőrizze, hogy a kiválasztott műsorszóró rendszer megfelelően működik-e.
A hang vagy a kép interferál	<ul style="list-style-type: none">• Próbálja beazonosítani a televízió működését befolyásoló elektromos készüléket, és vigye attól arrébb.• A televíziót csatlakoztassa egy másik tápfeszültség-aljzatba.
Elmosódott vagy szemcsés kép illetve torz hang tapasztalható.	<ul style="list-style-type: none">• Ellenőrizze az antenna irányát, elhelyezését és csatlakozásait. Ezt az interferenciát gyakran egy beltéri antenna okozza.
A távirányító nem megfelelően működik	<ul style="list-style-type: none">• Cserélje ki a távirányító elemeit.• Tisztítsa meg a távirányító felső szélét (az átviteli ablakot).• Ellenőrizze, hogy az elemek a polaritásnak megfelelően vannak-e behelyezve.
„Ellenőrizze a jelkábelt” üzenet jelenik meg.	<ul style="list-style-type: none">• A jelkábel szorosan legyen a PC jelforrásokhoz csatlakoztatva.• A PC jelforrások legyenek bekapcsolva.
PC-üzem módban a „Nem támogatott üzemmód” üzenet jelenik meg.	<ul style="list-style-type: none">• Ellenőrizze a videoadapter maximális felbontását és frekvenciáját.• Hasonlítsa össze ezeket az értékeket az Értékelési módok fejezet adataival.
A képernyő sötét, a tápfeszültségjelző pedig folyamatosan világít.	<ul style="list-style-type: none">• A számítógépen ellenőrizze a következőket: tápellátás, jelkábel.• A TV-készülék a saját energiakezelő rendszerét használja.

A TFT LCD képernyő alképpontokat tartalmazó panelt használ (921 600), melynek gyártása kifinomult technológiát alkalmaz. A képernyőn mégis lehet néhány világos vagy sötét képpontot. Ezek a képpontok nem befolyásolják a termék teljesítményét.

Műszaki és környezetvédelmi adatok

A SAMSUNG mindenkor termékei javítását, fejlesztését tartja szem előtt. Ezért a műszaki adatok és a használati útmutató megváltoztatásának jogát fenntartja. 2/1984. (III. 10.) BkM-IpM számú együttes rendelet alapján tanúsítjuk, hogy a LE20S8 típusú SAMSUNG gyártmányú színes televíziók megfelelnek az alábbi műszaki jellemzőknek:

A modell neve	LE20S8
Képernyő mérete (képtáló)	20 hüvelyk
A PC felbontása	640 X 480 @ 60 Hz
Hang Kimenő	3W X 2
Méret (Sz x H x M) Készülékház Állvánnyal	574 mm X 70 mm X 428 mm 574 mm X 196 mm X 468 mm
Súly Állvánnyal	8 kg
Környezeti adatok Üzemelési hőmérséklet Üzemelési páratartalom Tárolási hőmérséklet Tárolási páratartalom	10 °C – 40 °C (50 °F – 104 °F) 10 % – 80 %, nem kondenzáló -20 °C – 45 °C (-4 °F – 113 °F) 5 % – 95 %, nem kondenzáló

- A kivétel és a jellemzők előzetes értesítés nélkül változhatnak.
- Ez a készülék a B osztályba tartozó digitális készülék.
- A tápellátásra és energiafogyasztásra vonatkozó előírásokat a termékre ragasztott címkén tekintheti meg.

Środki ostrożności, które należy zachować przy odtwarzaniu nieruchomych obrazów.

Nieruchomy obraz może spowodować trwałe uszkodzenie ekranu telewizyjnego.

- Nieruchomych obrazów nie należy wyświetlać na ekranie LCD dłużej niż przez 2 godziny, gdyż może to spowodować utwalenie obrazu na ekranie. Zjawisko utwalania obrazu określa się także mianem „wypalania ekranu”.

- Aby uniknąć tego zjawiska, należy przy wyświetlaniu nieruchomych obrazów zmniejszyć jasność oraz kontrast ekranu.



Oglądanie obrazu w formacie 4:3 na ekranie telewizora LCD przez długi okres czasu może powodować pozostawianie śladów krawędzi po środku ekranu oraz po jego lewej i prawej stronie. Przyczyną tego zjawiska jest różnica w natężeniu emitowanego światła. Odtwarzanie płyty DVD lub wyświetlanie obrazu z konsoli do gier może powodować powstawanie podobnego zjawiska. Wymierione powyżej objawy nie są objęte gwarancją.

- Wyświetlanie nieruchomych obrazów z konsoli do gier lub komputera przez długi okres czasu może powodować powstawanie obrazu szczytkowego. Aby zapobiec powstawaniu tego zjawiska, należy przy wyświetlaniu nieruchomych obrazów zmniejszyć 'jasność' oraz 'kontrast'.

Treść

PODŁĄCZENIE I PRZYGOTOWANIE TELEWIZORA

◆ Lista elementów	2
◆ Instalowanie podstawy	2
◆ Instalowanie wspornika do montażu naściennego	2
◆ Panel sterowania	3
◆ Panel podłączeń	4
◆ Pilot (wszystkie funkcje oprócz teletekstu)	5
◆ Wkładanie baterii do pilota	6
◆ Włączanie i wyłączanie	6
◆ Przesławianie telewizora w tryb gotowości	6
◆ Plug & Play	6

USTAWIANIE KANAŁÓW

◆ Automatyczne zapamiętywanie kanałów	7
◆ Ręczne zapamiętywanie kanałów	8
◆ Edycja kanałów	9
◆ Porządkowanie kolejności zaprogramowanych kanałów	9
◆ Nadawanie nazw kanałom	10
◆ Dostrajanie odbioru kanałów	10

USTAWIANIE OBRAZU

◆ Zmiana standardu obrazu	11
◆ Dostrajanie odbioru kanałów	11
◆ Zmiana tonu kolorów	12
◆ Regulacja kolorów	12

USTAWIANIE DŹWIĘKU

◆ Zmiana standardu dźwięku	13
◆ Automatyczna regulacja głośności	13
◆ Podłączanie słuchawek	13

USTAWIANIE CZASU

◆ Ustawianie i wyświetlanie zegara	14
◆ Nastawianie automatycznego wyłączenia	14
◆ Automatyczne włączanie i wyłączanie telewizora	15

USTAWIANIE POZOSTAŁYCH FUNKCJI

◆ Wybieranie źródła Język	15
◆ Ustawianie trybu niebieskiego ekranu	16
◆ Wybieranie źródła sygnału	16
◆ Edycja nazw źródeł sygnału	16

KORZYSTANIE Z FUNKCJI TELEGAZETY

◆ Dekoder telegazety	17
◆ Wyświetlanie telegazety	17
◆ Wybór określonej strony telegazety	18
◆ Wybór strony telegazety za pomocą funkcji Fasttext	18
◆ Zapisywanie stron telegazety	18

USTAWIANIE PC

◆ Konfigurowanie oprogramowania w komputerze (z systemem Windows XP)	19
◆ Tryb ekranu	19
◆ Ustawianie PC	20

ZALECENIA DOTYCZĄCE UŻYTKOWANIA

◆ Rozwiązywanie problemów: Zanim skontaktujesz się z serwisem	21
◆ Parametry techniczne i ekologiczne	21

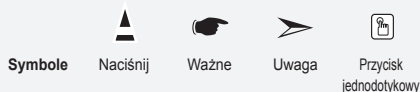

PODŁĄCZENIE I PRZYGOTOWANIE TELEWIZORA I ELEMENTÓW

Lista elementów

Należy sprawdzić, czy wraz z monitorem telewizyjnym LCD dostarczono wymienione poniżej elementy. W przypadku braku któregośkolwiek z elementów należy się skontaktować ze sprzedawcą.

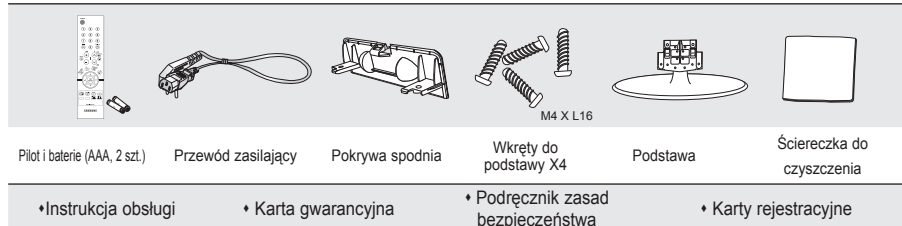

> Karta gwarancyjna / podręcznik zasad bezpieczeństwa / karty rejestracyjne (nie są dostępne we wszystkich krajach)

Instalowanie podstawy

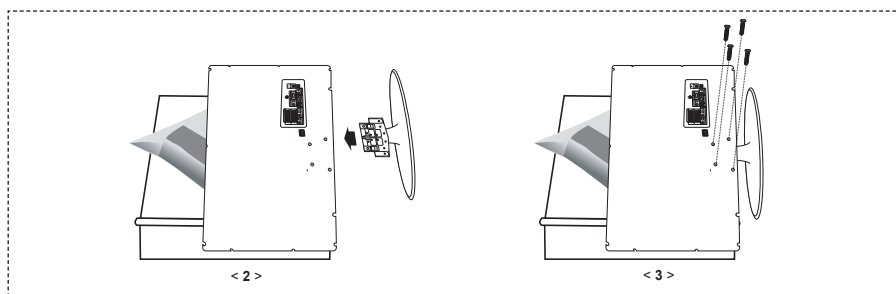

1. Połóż telewizor ekranem do dołu na miękkiej szmatce lub poduszce umieszczonej na stole.
2. Umieść podstawę w otworze znajdującym się na spodzie telewizora.
3. Włóż wkręt do wskazanego otworu i dokręć go.

Instalowanie wspornika do montażu naściennego

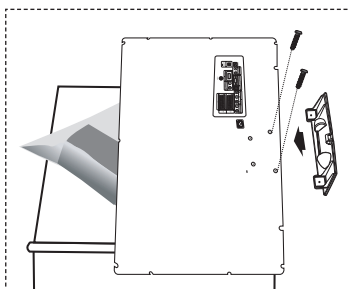

Wspornik (sprzedawany oddzielnie) umożliwi zamontowanie telewizora na ścianie.

Szczegółowe informacje dotyczące instalacji wspornika można znaleźć w instrukcji dołączonej do zestawu do montażu na ścianie. Zamontowanie telewizora na ścianie przy użyciu wspornika należy zlecić technikowi.

Firma Samsung Electronics nie ponosi odpowiedzialności za uszkodzenia produktu lub obrażenia ciała powstałe w wyniku samodzielnego instalowania telewizora.



Nie należy instalować zestawu do montażu naściennego, kiedy telewizor jest włączony. Może to spowodować obrażenia ciała powstałe w wyniku porażenia prądem.

> Odłącz podstawę i zakryj nasadką otwór znajdujący się na spodzie, dokręcając dwa wkręty.

Panel sterowania

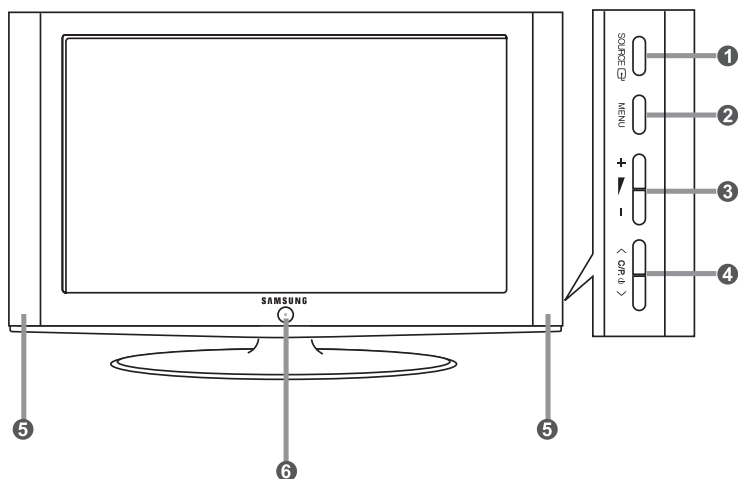

➤ Kolor i kształt produktu mogą się różnić w zależności od modelu.

- 1 SOURCE**
Służy do przełączania między wszystkimi dostępnymi źródłami sygnału wejściowego. (TV - Złącze - AV - S-Video - PC). W menu ekranowym z przycisku tego korzysta się podobnie jak z przycisku u **ENTER** na pilocie zdalnego sterowania.
- 2 MENU**
Naciśnięcie powoduje wyświetlenie menu ekranowego z opcjami telewizora.
- 3 + -**
Naciśnij, aby zmniejszyć lub zwiększyć głośność. W menu ekranowym z przycisk + - korzysta się podobnie jak z przycisków ◀ i ▶ na pilocie zdalnego sterowania.
- 4 < C/P >**
Służy do zmiany kanałów. W menu ekranowym z przycisków < C/P > korzysta się podobnie jak z przycisków ▲ i ▼ na pilocie zdalnego sterowania. (Przyciski Channel umożliwiają włączenie odbiornika bez pomocy pilota.)
- 5 łośniki**
- 6 ⏻ (Zasilanie)**
Włączanie i wyłączanie telewizora.
Wskaźnik zasilania
Miga i wyłącza się, gdy telewizor jest włączony, a zapala się w trybie gotowości.
Czujnik podczerwieni
Pilot zdalnego sterowania należy skierować w to miejsce w telewizorze.

Panel połączeń

➤ Kolor i kształt produktu mogą się różnić w zależności od modelu.

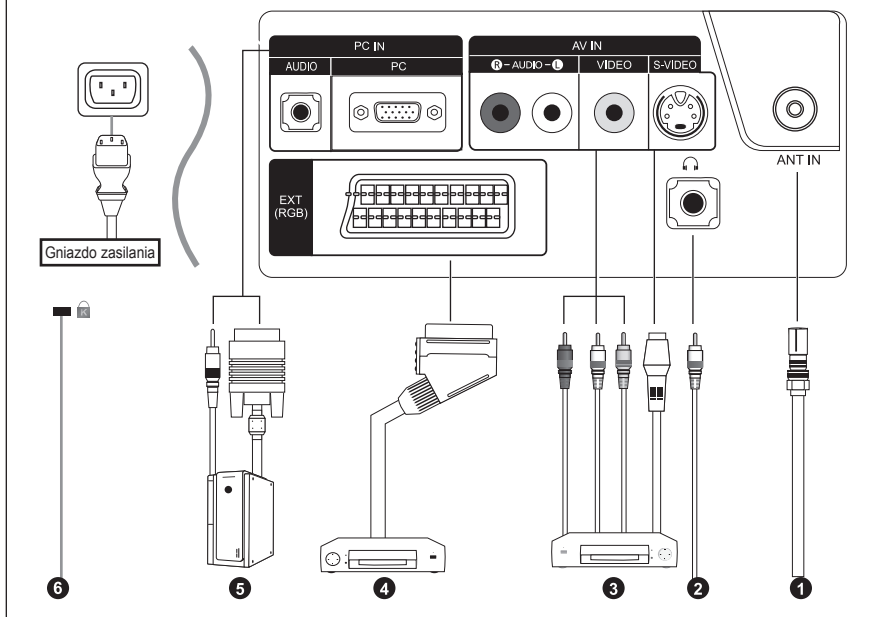

- Przed podłączeniem zewnętrznego urządzenia należy upewnić się, że wyłączone zostało zasilanie telewizora.
- Przy podłączeniu urządzenia zewnętrznego należy dopasować kolor gniazda do koloru kabla.

1 Podłączenie anteny RTV lub telewizji kablowej

Aby prawidłowo odbierać kanały telewizyjne, odbiornik musi odbierać sygnał z jednego z następujących źródeł:
- Antena zewnętrzna / Sieć telewizji kablowej / Antena satelitarna

3 Podłączenie zewnętrznych urządzeń audio-wideo

- Kabel RCA lub S-VIDEO (opcjonalny) należy podłączyć do odpowiedniego zewnętrznego urządzenia audio-wideo, takiego jak magnetowid, odtwarzacz DVD lub kamera wideo.
- Kable sygnału dźwięku RCA (opcjonalne) należy podłączyć do złącza „R - AUDIO - L” z tyłu telewizora, a drugi koniec do odpowiednich wyjść audio w zewnętrznym urządzeniu audio-wideo.
- Słuchawki można podłączyć do gniazda słuchawek (2), znajdującego się z tyłu telewizora. Po podłączeniu słuchawek zostanie wyciszony dźwięk z wbudowanych głośników.

4 Podłączenie dekodera, magnetowidu i odtwarzacza DVD

- Kabel SCART magnetowidu lub odtwarzacza DVD należy podłączyć do złącza (opcjonalny) SCART w magnetowidzie lub odtwarzaczu DVD.
- W przypadku podłączenia dekodera i magnetowidu (lub odtwarzacza DVD) należy połączyć ze sobą te urządzenia, a następnie podłączyć magnetowid (lub odtwarzacz DVD) do telewizora.

5 Podłączenie komputera

- Kabel D-Sub (opcjonalny) należy podłączyć do wejścia „PC IN (PC)” z tyłu telewizora, a jego drugi koniec do karty wideo w komputerze.
- Kabel sygnału dźwięku stereofonicznego (opcjonalny) należy podłączyć do wejścia „PC IN (AUDIO)” z tyłu telewizora, a drugi koniec do odpowiedniego wyjścia „Audio Out” karty dźwiękowej w komputerze.

6 Zabezpieczenie Kensington

- Zabezpieczenie Kensington (opcjonalne) to mechanizm służący do fizycznego zablokowania urządzenia używanego w miejscach publicznych.
- Informacje dotyczące korzystania z blokady można uzyskać w miejscu zakupu telewizora.
- Umieszczenie zabezpieczenia Kensington może być różne, w zależności od modelu.

Pilot (wszystkie funkcje oprócz teletekstu)

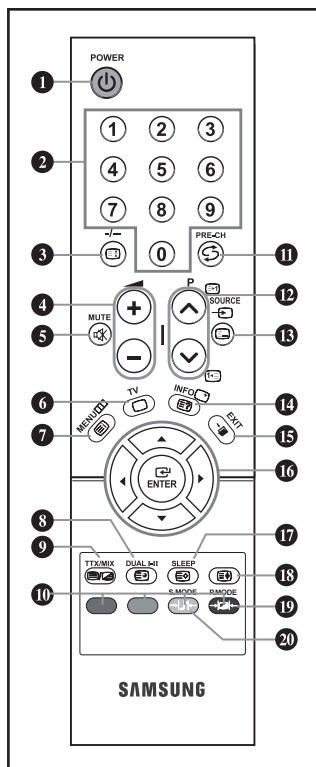

- 1 Przekładnik stanu gotowości TV
- 2 Przyciski numeryczne umożliwiające bezpośrednie wybieranie kanałów
- 3 Wybór kanału jedno- lub dwucyfrowego
- 4 ☉: Zwiększanie głośności
☏: Zmniejszanie głośności
- 5 Chwilowe wyciszenie dźwięku
- 6 Bezpośrednio przechodzi do trybu
- 7 Wyświetla ekran menu głównego
- 8 Wybór efektu dźwiękowego
- 11 Poprzedni kanał
- 12 P☉: Następny kanał
P☏: Poprzedni kanał
- 13 Wybieranie źródła sygnału wejściowego
- 14 Informacje na temat bieżącego obrazu
- 15 Wyjście z menu ekranowego
- 16 Sterowanie kursorem w menu
- 17 Automatykne wyłączenie
- 19 Wybór efektów obrazu
- 20 Wybór trybu dźwięku

Funkcje Telegazety

- 3 Blokada telegazety
- 6 Wyjście z telegazety
- 7 Indeks telegazety
- 8 Podstrona telegazety
- 9 Wyświetlanie telegazety / kombinacja telegazety i obrazu telewizyjnego
- 10 Wybór tematu Fasttext
- 12 P☉: Następna strona telegazety
P☏: Poprzednia strona telegazety
- 13 Wybór trybu telegazety (LIST/FLOF)
- 14 Wyświetlanie ukrytego tekstu
- 17 Zapisywanie strony telegazety
- 18 Wybór rozmiaru telegazety

> Działanie pilota może być zakłócone przez jasne światło.

> Dalsze instrukcje zawierają więcej informacji.



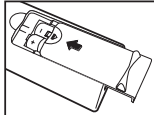
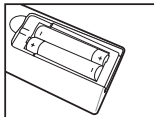
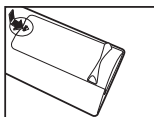

Wkładanie baterii do pilota



- Całkowicie zsuń pokrywę.
 - Włóż dwie baterie typu AAA.
 - Pamiętaj, aby dopasować bieguny „+” i „-” baterii zgodnie z rysunkiem wewnątrz komory.
 - Założ pokrywę.
 - Jeśli nie planujesz używać pilota przez dłuższy czas, wyjmij baterie i przechowaj je w chłodnym, suchym miejscu. Pilota można używać w maksymalnej odległości ok. 23 stopy (7m) od odbiornika. (Przy standardowym korzystaniu z odbiornika, baterie powinny wystarczyć na około jeden rok.)
- **Jeśli pilot nie działa poprawnie, należy sprawdzić następujące rzeczy:**
- Czy telewizor jest włączony?
 - Czy bieguny baterii zostały umieszczone odwrotnie?
 - Czy baterie są naładowane?
 - Czy nie wystąpiła awaria sieci elektrycznej lub czy nie odłączono kabla zasilania?
 - Czy w pobliżu znajduje się specjalne światło fluorescencyjne lub reklama neonowa?





Włączanie i wyłączanie

Przewód zasilający jest podłączony z tyłu odbiornika.

- Podłącz przewód zasilający do odpowiedniego gniazdka.
 - Wskaźnik trybu gotowości na panelu przednim telewizora zacznie świecić.
- Naciśnij przycisk **POWER**  na panelu przednim telewizora.
 - Zostanie automatycznie wybrany ostatnio oglądany kanał.
- Użyj przycisków numerycznych (0~9) lub przycisków zmiany kanału w górę/w dół ( / ) na pilocie, lub też przycisku  znajdującą się po prawej stronie panelu telewizora.
 - Przy pierwszym włączeniu odbiornika pojawi się prośba o wybranie języka, w którym mają być wyświetlane menu.
- Aby wyłączyć odbiornik, ponownie naciśnij przycisk **POWER** .

Przestawianie telewizora w tryb gotowości





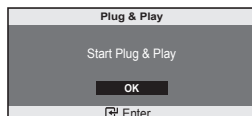

Możesz przełączyć odbiornik w tryb czuwania, aby zmniejszyć pobór prądu. Tryb czuwania może być przydatny do chwilowej przerwy w oglądaniu telewizji (na przykład, podczas posiłku).

- Naciśnij przycisk **POWER**  na pilocie.
 - Ekran zostanie wyłączony i czerwony wskaźnik trybu gotowości na panelu przednim telewizora zacznie się świecić.
- Aby włączyć odbiornik wystarczy ponownie nacisnąć przycisk **POWER** , przycisk numeryczny (0~9) lub przycisk zmiany kanałów góra/dół ( / ) .
 - Nie zostawiaj odbiornika w trybie czuwania na dłuższy okres czasu (naprzykład, wyjeżdżając na wakacje). Najlepiej jest odłączyć odbiornik od sieci i anteny.

Plug & Play



W momencie gdy zasilanie telewizora jest włączane po raz pierwszy, pewne podstawowe ustawienia klienta są wybierane automatycznie w odpowiedniej kolejności. Dostępne są następujące ustawienia.

- Naciśnij przycisk zasilania **POWER**  na pilocie.
 - Na ekranie pojawi się komunikat „Start Plug & Play”.
 - Naciśnij przycisk **ENTER** .
- Wybierz odpowiedni język, naciskając przycisk  lub .
- Naciśnij przycisk **ENTER**  aby potwierdzić wybór.
- Pojawi się informacja „Sprawdź antenę”. z zaznaczonym przyciskiem „OK”. Naciśnij przycisk **ENTER** .
- Sprawdź, czy kabel antenowy został podłączony prawidłowo.

4. Wybierz odpowiedni kraj za pomocą przycisku ▲ lub ▼. Naciśnij przycisk **ENTER** aby potwierdzić wybór.
5. Zostanie wyświetlone menu „Automat. zapam.”. z zaznaczoną opcją „Uruchom”. Naciśnij przycisk **ENTER** .
 - Wyszukiwanie kanałów rozpocznie się i zakończy automatycznie. Po zapisaniu wszystkich dostępnych kanałów wyświetlane jest menu „Ust. zegara”.
 - Naciśnij przycisk **ENTER** w dowolnej chwili, aby przerwać proces programowania.
6. Naciśnij przycisk **ENTER** .
 - Wybierz „godz.” i „Minuta”, naciskając przycisk ◀ lub ▶.
 - Ustaw „godz.” i „Minuta”, naciskając przycisk ▲ lub ▼.
 - Godziny i minuty można także ustawić za pomocą przycisków numerycznych na pilocie.
7. Naciśnij przycisk **ENTER** , aby zatwierdzić ustawienia. Zostanie wyświetlony komunikat „Miłego oglądania!”.

- ◆ **Język:** Wybórżądanego języka.
- ◆ **Kraj:** Wybórżądanego kraju.
- ◆ **Automat. zapam.:** Automatyczne wyszukiwanie i zapisywanie kanałów dostępnych na danym obszarze.
- ◆ **Ust. zegara:** Ustawianie aktualnego czasu w zegarze telewizora.



Aby zresetować tę funkcję...

1. Naciśnij przycisk **MENU**, aby wyświetlić menu. Aby wybrać opcję „Konfig.”, naciśnij przycisk ▲ lub ▼, a następnie przycisk **ENTER** .
2. Aby wybrać opcję „Plug & Play”, naciśnij przycisk ▲ lub ▼, a następnie przycisk **ENTER** .
3. Na ekranie pojawi się komunikat „Inicjalizacja funkcji Plug&Play”.

USTAWIANIE KANAŁÓW

Automatyczne zapamiętywanie kanałów

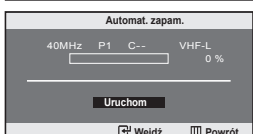

Możesz przeszukać dostępne zakresy częstotliwości (ich dostępność zależy od kraju). Przydzielane automatycznie numery programów mogą nie odpowiadać numerom preferowanym lub faktycznym.

1. Naciśnij przycisk **MENU**, aby wyświetlić menu. Aby wybrać opcję „Kanał”, naciśnij przycisk ▲ lub ▼, a następnie przycisk **ENTER** .
2. Naciśnij ponownie przycisk **ENTER** w celu wybrania opcji „Kraj”.
3. Wybierz odpowiedni kraj za pomocą przycisku ▲ lub ▼. Naciśnij przycisk **ENTER** aby potwierdzić wybór.
4. Aby wybrać opcję „Automat. zapam.”, naciśnij przycisk ▲ lub ▼, a następnie przycisk **ENTER** .
5. Naciśnij ponownie przycisk **ENTER** w celu wybrania opcji „Uruchom”.
 - Rozpocznie się programowanie w telewizorze wszystkich dostępnych kanałów.
 - W dowolnym momencie naciśnij przycisk **ENTER** aby przerwać programowanie i powrócić do menu „Kanał”.
6. Po zaprogramowaniu wszystkich dostępnych kanałów ponownie zostanie wyświetlone menu „Sortuj”. (Patrz str. 9)

Ręczne zapamiętywanie kanałów

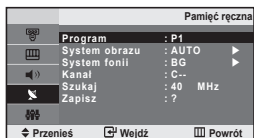

Możesz ustawić do 100 kanałów, łącznie z kanałami odbieranymi przez sieć kablową. Przy ręcznym zapamiętywaniu kanałów możesz:

- ◆ Zdecydować, czy zostanie zapamiętany każdy znaleziony kanał.
- ◆ Wybrać numer programu dla każdego zapamiętanego kanału, który ma zostać oznaczony.



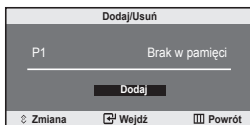

1. Naciśnij przycisk **MENU**, aby wyświetlić menu.
Aby wybrać opcję „Kanał”, naciśnij przycisk **▲** lub **▼**, a następnie przycisk **ENTER**.
2. Aby wybrać opcję „Pamięć ręczna”, naciśnij przycisk **▲** lub **▼**, a następnie przycisk **ENTER**.
3. Naciśnij ponownie przycisk **ENTER** w celu wybrania opcji „Program”.
4. Aby przypisać kanałowi numer programu, wyszukaj odpowiedni numer naciskając przycisk **▲** lub **▼**, a następnie naciśnij przycisk **ENTER**.
5. Aby wybrać opcję „System obrazu”, naciśnij przycisk **▲** lub **▼**, a następnie przycisk **ENTER**.
6. Za pomocą przycisków **▲** i **▼** zaznacz żądany standard kolorów, a następnie naciśnij przycisk **ENTER**.
7. Aby wybrać opcję „System fonii”, naciśnij przycisk **▲** lub **▼**, a następnie przycisk **ENTER**.
8. Za pomocą przycisków **▲** i **▼** zaznacz żądany standard dźwięku, a następnie naciśnij przycisk **ENTER**.
 - Jeśli występują zakłócenia dźwięku lub nie ma dźwięku, wybierz inny system obsługi dźwięku.
9. Jeśli znasz numer kanału, który chcesz zapamiętać, za pomocą przycisku **▲** lub **▼** wybierz opcję „Kanał”.
Naciśnij przycisk **ENTER**. Wybierz **C** (kanał antenowy) lub **S** (kanał kablowy) za pomocą przycisku **▲** lub **▼**. Naciśnij przycisk **▶**, aby wybrać kanał. Wybierz żądany numer, naciskając przycisk **▲** lub **▼**, a następnie przycisk **ENTER**.
 - Tryb wybierania kanałów: **P** (Tryb programowy),
C (tryb kanału antenowego),
S (Tryb kanałów kablowych)
 - Numer kanału można także ustawić za pomocą przycisków numerycznych na pilocie.
10. Jeśli nie znasz numerów kanałów, za pomocą przycisków **▲** i **▼** wybierz opcję „Szukaj”. Naciśnij przycisk **ENTER**. Wyszukaj kanał za pomocą przycisków **▲** i **▼**, a następnie naciśnij przycisk **ENTER**.
11. Aby wybrać opcję „Zapisz”, naciśnij przycisk **▲** lub **▼**, a następnie przycisk **ENTER**.
Aby wybrać opcję „OK”, naciśnij przycisk **▲** lub **▼**, a następnie przycisk **ENTER**.
12. Powtarzaj czynności 3 do 11 dla każdego kanału, który ma zostać zapamiętany.

- ◆ **Program**: Wybór numeru programu dla danego kanału.
- ◆ **System obrazu**: Ustawianie obsługiwanego systemu kolorów.
- ◆ **System fonii**: Ustawianie obsługiwanego systemu dźwięku.
- ◆ **Kanał**: Wybór kanału.
- ◆ **Szukaj**: Wyszukiwanie częstotliwości danego kanału.
- ◆ **Zapisz**: Zapisywanie ustawień.

Edycja kanałów









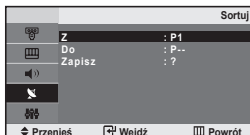

Możesz wykluczyć wybrane kanały z kanałów wyszukiwanych. Podczas przeszukiwania zapamiętanych kanałów, kanały pominięte nie są wyświetlane. Wszystkie kanały, które nie zostaną pominięte, będą wyświetlane.

1. Za pomocą przycisków numerycznych zaznacz kanał, który chcesz dodać lub usunąć.
 2. Naciśnij przycisk **MENU**, aby wyświetlić menu. Aby wybrać opcję „Kanał”, naciśnij przycisk **▲** lub **▼**, a następnie przycisk **ENTER** .
 3. Aby wybrać opcję „Dodaj/Usuń”, naciśnij przycisk **▲** lub **▼**, a następnie przycisk **ENTER** .
 4. Naciśnij przycisk **ENTER** , aby przełączać między funkcją dodawania i usuwania kanału.
 5. Za pomocą przycisków **P**  lub **P**  przejdź do odpowiedniego kanału, a następnie powtórz powyższą czynność.
 6. Naciśnij przycisk **EXIT**, aby zamknąć menu.
- Możesz wyświetlić każdy kanał (także usunięty) za pomocą przycisków numerycznych na pilocie.

Porządkowanie kolejności zaprogramowanych kanałów



Numery przypisane dwóm kanałom można zamienić, aby:

- ◆ Zmienić kolejność, w jakiej kanały zostały automatycznie zachowane.
 - ◆ Nadać najczęściej oglądanym kanałom łatwiej zapamiętywalne numery.
1. Naciśnij przycisk **MENU**, aby wyświetlić menu. Aby wybrać opcję „Kanał”, naciśnij przycisk **▲** lub **▼**, a następnie przycisk **ENTER** .
 2. Aby wybrać opcję „Sortuj”, naciśnij przycisk **▲** lub **▼**, a następnie przycisk **ENTER** .
 3. Naciśnij przycisk **ENTER**  i wybierz opcję „Z”. Naciśnij przycisk **▲** lub **▼** i przytrzymaj, aż do wyświetlenia numeru kanału, który chcesz zamienić. Naciśnij przycisk **ENTER** .
 4. Aby wybrać opcję „Do”, naciśnij przycisk **▲** lub **▼**, a następnie przycisk **ENTER** . Naciśnij przycisk **▲** lub **▼** i przytrzymaj, aż do wyświetlenia nowego numeru, pod którym dany kanał ma zostać zapisany. Naciśnij przycisk **ENTER** .
 5. Aby wybrać opcję „Zapisz”, naciśnij przycisk **▲** lub **▼**, a następnie przycisk **ENTER** . Aby wybrać opcję „OK”, naciśnij przycisk **▲** lub **▼**, a następnie przycisk **ENTER** .
➤ Numery zaznaczonych kanałów zmieniają się z zachowanych poprzednio na bieżąco wybrane numery.
 6. Powtórz czynności opisane w punktach od 3 do 5 dla każdego zapisywanego kanału.
 7. Naciśnij przycisk **EXIT** aby zamknąć menu.

Nadawanie nazw kanałom

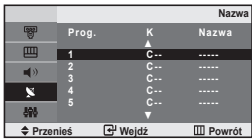

Jeżeli wraz z sygnałem nadawca emituje informacje o kanale, nazwa zostaje przypisana kanałowi automatycznie. Nazwę tę można później zmienić na dowolną inną.

1. Naciśnij przycisk **MENU**, aby wyświetlić menu. Aby wybrać opcję „Kanał”, naciśnij przycisk **▲** lub **▼**, a następnie przycisk **ENTER**.
2. Aby wybrać opcję „Nazwa”, naciśnij przycisk **▲** lub **▼**, a następnie przycisk **ENTER**.
3. Jeśli to konieczne, za pomocą przycisków **▲** i **▼** wybierz kanał, któremu chcesz nadać nową nazwę. Naciśnij przycisk **ENTER**.

4. Aby...	Należy...
Wybrać literę, numer lub symbol	Naciśnij przycisk ▲ lub ▼ .
Przejdź do następnej litery	Naciśnij przycisk ▶ .
Przejdź do poprzedniej litery	Naciśnij przycisk ◀ .
Potwierdzić nazwę	Naciśnij przycisk ENTER .

➤ Dostępne znaki, to: Litery alfabetu (A~Z)
Cyfry (0~9)
Znaki specjalne (-, spacja)

5. Powtórz czynności opisane w punktach od 3 do 4, aby zmienić nazwy innych kanałów.
6. Naciśnij przycisk **EXIT**, aby zamknąć menu.

Dostrajanie odbioru kanałów



Użyj funkcji dostrajania precyzyjnego, aby ręcznie dostosować ustawienie danego kanału do najlepszego odbioru.

1. Użyj przycisków numerycznych do bezpośredniego wybrania kanału, który chcesz dostroić.
2. Naciśnij przycisk **MENU**, aby wyświetlić menu. Aby wybrać opcję „Kanał”, naciśnij przycisk **▲** lub **▼**, a następnie przycisk **ENTER**.
3. Aby wybrać opcję „Dostrój”, naciśnij przycisk **▲** lub **▼**, a następnie przycisk **ENTER**.
4. Za pomocą przycisków **◀** i **▶** dopasuj częstotliwość. Naciśnij przycisk **ENTER**.
5. Naciśnij przycisk **EXIT**, aby zamknąć menu.

➤ Dostrojone kanały, które zostały zapisane oznaczane są gwiazdką “*” po prawej stronie numeru kanału w nagłówku kanału. Kanał będzie wyświetlany na czerwono.

➤ W celu zresetowania ustawień dostrajania należy za pomocą przycisku **▲** i **▼** wybrać opcję „Zeruj”, a następnie naciśnij przycisk **ENTER**.

Zmiana standardu obrazu

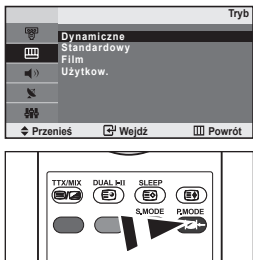

Możesz także nacisnąć przycisk **P.MODE** na pilocie, aby wybrać jedno z ustawień obrazu.

Możesz wybrać typ obrazu, który najlepiej odpowiada Twoim preferencjom oglądania.

1. Naciśnij przycisk **MENU**, aby wyświetlić menu. Aby wybrać opcję „Obraz”, naciśnij przycisk **▲** lub **▼**, a następnie przycisk **ENTER**.
2. Naciśnij ponownie przycisk **ENTER**, aby wybrać opcję „Tryb”.
3. Za pomocą przycisku **▲** lub **▼** wybierz żądany efekt obrazu. Naciśnij przycisk **ENTER**.
4. Naciśnij przycisk **EXIT**, aby zamknąć menu.

- **Dynamiczne:** Wybór ustawień dla obrazu w wysokiej rozdzielczości wyświetlanego w jasnym pomieszczeniu.
- **Standardowy:** Wybór ustawień optymalnych dla wyświetlania obrazu w normalnych warunkach.
- **Film:** Wybór ustawień obrazu wyświetlanego w ciemnym pomieszczeniu.
- **Użytkownika:** Wybór ustawień obrazu zgodny z preferencjami użytkownika. (Szczegółowe informacje można znaleźć w części „Regulacja opcji o obraz niestand.”)

[Tryb PC]

- **Zabawa:** Wybór trybu wyświetlania obrazu odpowiedniego do normalnego otoczenia.
- **Internet:** Wybór trybu wyświetlania obrazu odpowiedniego do ciemnych pomieszczeń.
- **Tekst:** Wybór trybu wyświetlania tekstu przy użyciu zdefiniowanych wcześniej ulubionych ustawień.
- **Użytkow.:** Wybór trybu wyświetlania obrazu przy użyciu zdefiniowanych wcześniej ulubionych ustawień.

➤ W trybie PC wyświetlane są opcje: „Zabawa”, „Internet”, „Tekst”, „Użytkow.”.

Dostrajanie odbioru kanałów



Odbiornik posiada szereg ustawień, które umożliwiają regulację jakości obrazu.

1. Naciśnij przycisk **MENU**, aby wyświetlić menu. Aby wybrać opcję „Obraz”, naciśnij przycisk **▲** lub **▼**, a następnie przycisk **ENTER**.
2. Aby wybrać opcję „Użytkow.”, naciśnij przycisk **▲** lub **▼**, a następnie przycisk **ENTER**.
3. Za pomocą przycisku **▲** lub **▼** zaznacz żądaną pozycję. Naciśnij przycisk **ENTER**.
4. Za pomocą przycisku **◀** lub **▶** zmniejsz lub zwiększ wartość zaznaczonej pozycji. Naciśnij przycisk **ENTER**.
5. Naciśnij przycisk **EXIT**, aby zamknąć menu.

- **Kontrast:** Dostosowanie kontrastu pomiędzy obiektami a tłem.
- **Jasność:** Dostosowanie jasności całego ekranu.
- **Ostrość:** Dostosowanie ostrości krawędzi obiektów (wyostrzenie lub rozmazywanie).
- **Kolor:** Dostosowanie kolorów (ich rozjaśnienie lub przyciemnienie).
- **Odcień (tylko system NTSC):** Dostosowanie koloru obiektów poprzez nadawanie im bardziej czerwonego lub zielonego odcienia, aby nabrały naturalniejszego wyglądu.

➤ Wprowadzenie jakichkolwiek zmian ustawień powoduje automatycznie zmianę trybu wyświetlania obrazu na „Użytkow.”.

➤ W trybie PC można zmieniać tylko ustawienia „Kontrast”, „Jasność”.

Zmiana tonu kolorów

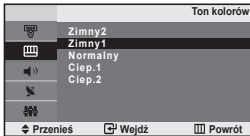

Można wybrać preferowaną i dostosowaną do wzroku użytkownika temperaturę kolorów.

1. Naciśnij przycisk **MENU**, aby wyświetlić menu. Aby wybrać opcję „Obraz”, naciśnij przycisk **▲** lub **▼**, a następnie przycisk **ENTER**.
2. Aby wybrać opcję „Ton kolorów”, naciśnij przycisk **▲** lub **▼**, a następnie przycisk **ENTER**.
3. Za pomocą przycisku **▲** lub **▼** wybierz żądane ustawienie temperatury kolorów. Naciśnij przycisk **ENTER**.
4. Naciśnij przycisk **EXIT**, aby zamknąć menu.

- ♦ **Zimny2:** zmienia temperaturę barw na bardziej niebieską niż w opcji „Zimny1”.
- ♦ **Zimny1:** zmienia odcień bieli na niebieskawy.
- ♦ **Normalny:** zachowuje prawidłowy odcień bieli.
- ♦ **Ciep.1:** zmienia odcień bieli na czerwony.
- ♦ **Ciep.2:** zmienia temperaturę barw na bardziej czerwony niż w opcji „Ciep.1”.

> W trybie PC wyświetlane są opcje „Zimny”, „Normalny”, „Ciep”, „Użytkow.”.

Regulacja kolorów

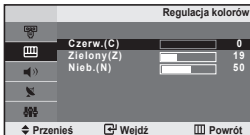

Istnieje możliwość dostosowania wartości kolorów RGB.

1. Naciśnij przycisk **MENU**, aby wyświetlić menu. Za pomocą przycisku **▲** lub **▼** zaznacz opcję „Obraz” i naciśnij przycisk **ENTER**.
2. Za pomocą przycisku **▲** lub **▼** zaznacz opcję „Regulacja kolorów” i naciśnij przycisk **ENTER**.
3. Za pomocą przycisku **▲** lub **▼** wybierz odpowiedni element. Naciśnij przycisk **ENTER**.
4. Za pomocą przycisku **◀** lub **▶** zmniejsz lub zwiększ wartość dla tego elementu. Naciśnij przycisk **ENTER**.
5. Naciśnij przycisk **EXIT**, aby zamknąć menu.
> Opcja dostępna tylko w trybie PC

USTAWIANIE DŹWIĘKU

Zmiana standardu dźwięku

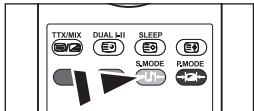
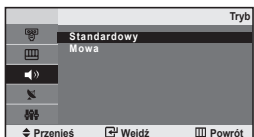

Opcje te można wybrać w prosty sposób, naciskając przycisk **S.MODE** na pilocie.

Podczas oglądania danego programu możesz wybrać rodzaj specjalnych efektów dźwiękowych.

1. Naciśnij przycisk **MENU**, aby wyświetlić menu. Aby wybrać opcję „Dźwięk” naciśnij przycisk **▲** lub **▼**, a następnie przycisk **ENTER**.
2. Naciśnij ponownie przycisk **ENTER**, aby wybrać opcję „Tryb”.
3. Za pomocą przycisków **▲** i **▼** wybierz żądane brzmienie. Naciśnij przycisk **ENTER**.
4. Naciśnij przycisk **EXIT**, aby zamknąć menu.

- **Standardowy**: Standardowe ustawienia dźwięku.
- **Mowa**: Ustawienia podkreślające głosy (na tle dźwięków).

Automatyczna regulacja głośności

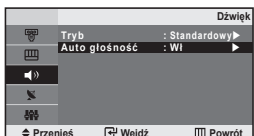

Ponieważ każda stacja nadawcza posiada własne parametry sygnałowe, dlatego trudno jest ustawić dźwięk przy każdej zmianie kanału. Ta funkcja umożliwia automatyczne ustawienie głośności wybranego kanału poprzez obniżanie mocy dźwięku, kiedy sygnał modulacji jest wysoki lub podnoszenie mocy dźwięku, kiedy sygnał modulacji jest niski.

1. Naciśnij przycisk **MENU**, aby wyświetlić menu. Aby wybrać opcję „Dźwięk” naciśnij przycisk **▲** lub **▼**, a następnie przycisk **ENTER**.
2. Aby wybrać opcję „Auto głośność” naciśnij przycisk **▲** lub **▼**, a następnie przycisk **ENTER**.
3. Aby wybrać opcję „Wł” lub „Wyt”, naciśnij przycisk **▲** lub **▼**. Naciśnij przycisk **ENTER**.
4. Naciśnij przycisk **EXIT**, aby zamknąć menu.

Podłączanie słuchawek

Do telewizora można podłączyć słuchawki, aby podczas oglądania telewizji nie przeszkadzać innym osobom znajdującym się w pokoju.

➤ Długotrwałe korzystanie ze słuchawek przy ustawionym wysokim poziomie głośności może być szkodliwe dla słuchu.

Panel tylny telewizora



Ustawianie i wyświetlanie zegara



Możesz ustawić zegar telewizora, aby po naciśnięciu przycisku **INFO**, na ekranie pojawiał się aktualny czas. Ustawienie zegara jest także niezbędne, jeżeli użytkownik chce korzystać z automatycznych włą i wył godzinowych.

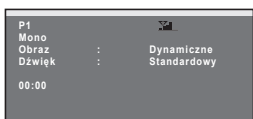

1. Naciśnij przycisk **MENU**, aby wyświetlić menu. Aby wybrać opcję „Konfig.” naciśnij przycisk **▲** lub **▼**, a następnie przycisk **ENTER**.
2. Naciśnij ponownie przycisk **ENTER** w celu wybrania pozycji „Czas”.
3. Naciśnij ponownie przycisk **ENTER** w celu wybrania pozycji „Ust. zegara”.

4. Aby...	Naciśnij...
Przejdź do „godz.” lub „Minuta”	Przycisk ▲ lub ▶
Ustaw opcję „godz.” lub „Minuta”	Przycisk ▲ lub ▼
Potwierdź ustawienie	Przycisk ENTER .

5. Naciśnij przycisk **EXIT**, aby zamknąć menu.
 - > W razie odłączenia przewodu zasilania należy ponownie ustawić zegar.
 - > Godziny i minuty można także ustawić za pomocą przycisków numerycznych na pilocie.

Nastawianie automatycznego wyłączenia



Możesz wybrać okres czasu między 30 i 180 minut, po którym odbiornik automatycznie przełączy się w tryb czuwania.

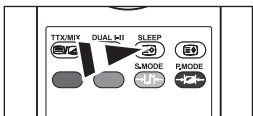

Naciskaj przycisk **SLEEP** na pilocie, aż zostanie wyświetlony odpowiedni odstęp czasowy.

1. Naciśnij przycisk **MENU**, aby wyświetlić menu. Aby wybrać opcję „Konfig.” naciśnij przycisk **▲** lub **▼**, a następnie przycisk **ENTER**.
2. Naciśnij ponownie przycisk **ENTER** w celu wybrania pozycji „Czas”.
3. Aby wybrać opcję „Automat. wyl.” naciśnij przycisk **▲** lub **▼**, a następnie przycisk **ENTER**.
4. Za pomocą przycisku **▲** lub **▼** wybierz żądane ustawienie czasu. (Wyl. 30, 60, 90, 120, 150, 180). Naciśnij przycisk **ENTER**.
 - > Telewizor automatycznie przestawi się w tryb gotowości w momencie, gdy licznik dojdzie do 0.
5. Naciśnij przycisk **EXIT**, aby zamknąć menu.

Automatyczne włączanie i wyłączenie telewizora



Po ustawieniu włącznika i wyłącznika godzinowego telewizor:

- ◆ zaprogramowanej godzinie włączy się automatycznie i ustawi wybrany kanał.
- ◆ zaprogramowanej godzinie wyłączy się automatycznie.

1. Naciśnij przycisk **MENU**, aby wyświetlić menu. Aby wybrać opcję „Konfig.” naciśnij przycisk **▲** lub **▼**, a następnie przycisk **ENTER**.
2. Naciśnij ponownie przycisk **ENTER** w celu wybrania pozycji „Czas”.
3. Aby wybrać opcję „Wł. czas.” naciśnij przycisk **▲** lub **▼**, a następnie przycisk **ENTER**.
4. Za pomocą przycisku **▲** lub **▼** dostosuj pozycję „godz.”, a następnie naciśnij przycisk **►**, aby przejść do następnej czynności. Ustaw inne pozycje w sposób podany wyżej. Na koniec naciśnij przycisk **ENTER** w celu powrotu.
5. Aby wybrać opcję „Wyl. czas.” naciśnij przycisk **▲** lub **▼**, a następnie przycisk **ENTER**.
6. Za pomocą przycisku **▲** lub **▼** dostosuj pozycję „godz.”, a następnie naciśnij przycisk **►**, aby przejść do następnej czynności. Ustaw inne pozycje w sposób podany wyżej. Na koniec naciśnij przycisk **ENTER** w celu powrotu.
7. Naciśnij przycisk **EXIT**, aby zamknąć menu.
 - Przed wszystkim należy ustawić zegar telewizora. (Szczegółowe informacje można znaleźć w części „Ustawianie i wyświetlanie zegara”, strona 14)
 - Godziny i minuty można także ustawić za pomocą przycisków numerycznych na pilocie.
 - Aby uruchomić włącznik/wyłącznik czasowy, dla pozycji „Aktywacja” należy wybrać ustawienie „Wł”

USTAWIANIE POZOSTAŁYCH FUNKCJI

Wybieranie źródła Język

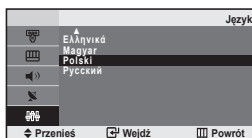

Po pierwszym uruchomieniu odbiornika wybierz język, w którym będzie wyświetlane menu i wskazówki.

1. Naciśnij przycisk **MENU**, aby wyświetlić menu ekranowe. Aby wybrać opcję „Konfig.” naciśnij przycisk **▲** lub **▼**, a następnie przycisk **ENTER**.
2. Aby wybrać opcję „Język” naciśnij przycisk **▲** lub **▼**, a następnie przycisk **ENTER**.
3. Za pomocą przycisku **▲** lub **▼** wybierz określony język. Naciśnij przycisk **ENTER**.
 - Oznacza to wybrać jeden spośród 12 języków.
4. Naciśnij przycisk **EXIT**, aby zamknąć menu.

Ustawianie trybu niebieskiego ekranu



Jeśli urządzenie nie odbiera sygnału lub jego odbiór jest bardzo słaby, obraz z zakłóceniami w tle jest automatycznie zastępowany przez niebieski ekran. Jeśli chcesz kontynuować oglądanie słabej jakości obrazu, musisz zmienić ustawienie opcji „Niebieskie tło” na „Wyl”.

1. Naciśnij przycisk **MENU**, aby wyświetlić menu. Aby wybrać opcję „Konfig.” naciśnij przycisk **▲** lub **▼**, a następnie przycisk **ENTER**.
2. Aby wybrać opcję „Niebieskie tło” naciśnij przycisk **▲** lub **▼**, a następnie przycisk **ENTER**.
3. Aby wybrać opcję „Wł” lub „Wyl”, naciśnij przycisk **▲** lub **▼**. Naciśnij przycisk **ENTER**.
4. Naciśnij przycisk **EXIT**, aby zamknąć menu.

Wybieranie źródła sygnału.



Do wyboru jest szereg zewnętrznych źródeł podłączonych do gniazd wejściowych telewizora.

1. Naciśnij przycisk **MENU**, aby wyświetlić menu. Naciśnij przycisk **ENTER** w celu wybrania opcji „Wejście”.
2. Naciśnij ponownie przycisk **ENTER** w celu wybrania opcji „Wybierz źródło”.
3. Za pomocą przycisku **▲** lub **▼** wybierz żądane urządzenie. Naciśnij przycisk **ENTER**.

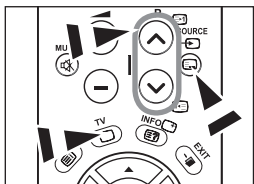

-  Naciśnij przycisk **SOURCE** na pilocie, aby przejrzeć wszystkie dostępne źródła sygnału. Tryb telewizora można wybrać za pomocą przycisku **TV** albo **P** na pilocie, lecz nie można go wybrać za pomocą przycisku **SOURCE**.

Edycja nazw źródeł sygnału



Aby ułatwić proces wybierania źródła sygnału wejściowego, należy nadać nazwy urządzeniom podłączonym do gniazd sygnału wejściowego.

1. Naciśnij przycisk **MENU**, aby wyświetlić menu. Naciśnij ponownie przycisk **ENTER** w celu wybrania opcji „Wejście”.
2. Aby wybrać opcję „Edytuj nazwę” naciśnij przycisk **▲** lub **▼**, a następnie przycisk **ENTER**.
3. Za pomocą przycisków **▲** i **▼** wybierz źródło sygnału wejściowego, które chcesz edytować. Naciśnij przycisk **ENTER**.
4. Za pomocą przycisku **▲** lub **▼** wybierz żądane urządzenie. Naciśnij przycisk **ENTER**.
5. Naciśnij przycisk **EXIT**, aby zamknąć menu.

KORZYSTANIE Z FUNKCJI TELEGAZETY

Dekoder telegazety

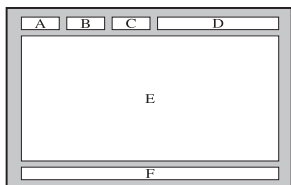

Wraz z większością kanałów przesyłany jest również sygnał telegazety, zawierający takie informacje, jak:

- ◆ program telewizyjny,
- ◆ aktualne wiadomości i prognoza pogody,
- ◆ informacje sportowe,
- ◆ napisy dla osób niedosłyszących.

Informacje na stronach telegazety dzielą się na sześć następujących kategorii:

Część	Zawartość
A	Numer wybranej strony.
B	Identyfikator stacji nadającej.
C	Numer bieżącej strony lub status wyszukiwania.
D	Data i godzina.
E	Tekst.
F	Informacje o statusie.

Wyświetlanie telegazety

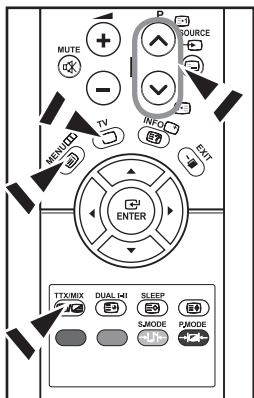

Telegazetę można wyświetlić w dowolnej chwili, chociaż wymaga ona dobrej jakości odbioru.

- ◆ Informacje mogą być niekompletne.
- ◆ Niektóre strony mogą się nie wyświetlać.

Aby włączyć telegazetę i wyświetlić jej spis treści:

1. Naciskaj przycisk **P** (z ikoną) lub **P** (z ikoną) aż do momentu znalezienia kanału nadającego telegazetę.
2. Naciśnij przycisk **TTX/MIX** (z ikoną), aby włączyć telegazetę.
 - Na ekranie pojawia się spis treści telegazety. Do spisu treści można w każdej chwili powrócić, naciskając przycisk **MENU** (z ikoną).
3. Naciśnij ponownie przycisk **TTX/MIX** (z ikoną).
 - Obraz telewizyjny będzie wyświetlany na ekranie równocześnie z tekstem telegazety.
4. Naciśnij ponownie przycisk **TV** (z ikoną), aby wyłączyć telegazetę.
 - Jeśli wyświetlany tekst zawiera jakiegokolwiek niekompletne znaki, upewnij się, że język tekstu jest taki sam, jak język wybrany w menu „Konfig.”. Jeśli języki się od siebie różnią, wybierz w menu Setup „Konfig.” ten sam język co język tekstu.

Wybór określonej strony telegazety

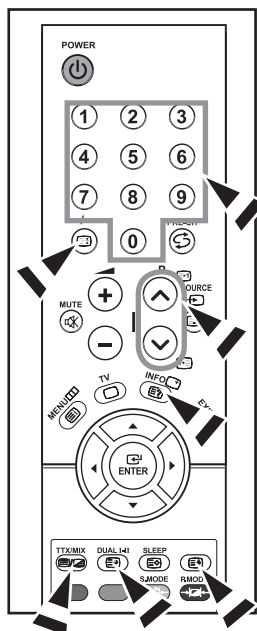

Numer strony wprowadza się bezpośrednio, naciskając przyciski numeryczne na pilocie.

1. Wprowadź trzycyfrowy numer strony podany w spisie treści, naciskając odpowiednie przyciski numeryczne.
2. Jeżeli wybrana strona jest powiązana z innymi stronami dodatkowymi, strony te będą wyświetlane w odpowiedniej kolejności. Aby zatrzymać się na jednej ze stron, naciśnij przycisk +/- (E3). Ponowne naciśnięcie przycisku +/- (E3) pozwala obejrzeć następną stronę.
3. Opcje czytania telegazety:

Aby wyświetlić...	Naciśnij przycisk...
Zarówno telegazetę, jak i zwykły program	TTX/MIX (E1/E2)
Ukryty tekst (aby np. znaleźć odpowiedzi do quizu)	INFO (E3)
Zwykły ekran	INFO (E3)
Stronę dodatkową, wprowadzając jej czterocyfrowy numer	DUAL I-II (E4)
Następną stronę	P (E5)
Poprzednią stronę	P (E6)
Dwukrotnie większe litery w: • górnej połowie ekranu • dolnej połowie ekranu	(E7) • Jeden raz • Dwa razy
Zwykły ekran	• Trzy razy

Wybór strony telegazety za pomocą funkcji Fastext

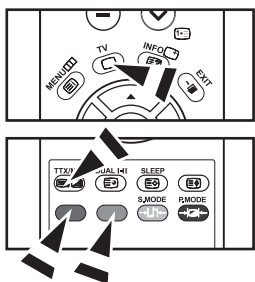

Poszczególne tematy z telegazety są przypisane określonym kolorom, które można wybierać, naciskając przyciski w odpowiednim kolorze na pilocie.

1. Wyświetli spis treści telegazety, naciskając przycisk **TTX/MIX** (E1/E2).
2. Naciśnij przycisk w kolorze tematu, który chcesz przeczytać (dostępne tematy są wymienione w wierszu informacji o statusie).
3. Naciśnij czerwony przycisk, aby wyświetlić poprzednią stronę. Naciśnij zielony przycisk, aby wyświetlić następną stronę.
4. Naciśnij ponownie przycisk **TV** (E8), aby wyłączyć telegazetę..

Zapisywanie stron telegazety

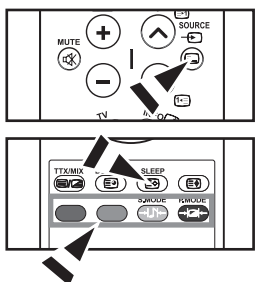

Istnieje możliwość zapisania do czterech stron telegazety i wyświetlenia ich w późniejszym czasie.

1. Aby wybrać tryb **LIST**, naciśnij przycisk **SOURCE** (E9).
➤ Do przełączania trybów **LIST** i **FLOF** służy przycisk **SOURCE** (E9).
2. Naciśnij przycisk w kolorze odpowiadającym kolorowi strony, która ma zostać zastąpiona.
3. Wprowadź nowy numer strony za pomocą przycisków numerycznych.
4. Zaprogramuj kolejne strony na pozostałych kolorach, powtarzając czynności z punktów 2 i 3.
5. Naciśnij przycisk **SLEEP** (E10), dopóki nie zaczną migać właściwe

Konfigurowanie oprogramowania w komputerze (z systemem Windows XP)

Poniżej przedstawiono ustawienia ekranu w systemie Windows w przypadku typowego zestawu komputerowego. Wygląd ekranów na poszczególnych komputerach może się różnić w zależności od wersji systemu Windows i typu karty graficznej. Pomimo różnic w wyglądzie podstawowe opcje konfiguracji są na ogół takie same. (W przeciwnym wypadku należy

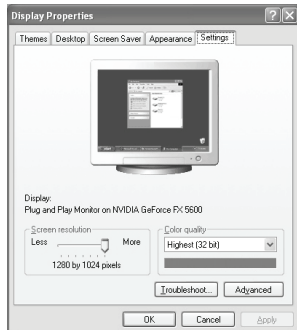

1. Najpierw kliknij polecenie „Control Panel” w menu Start systemu Windows.
2. Gdy ukaże się okno panelu sterowania, kliknij ikonę „Appearance and Themes” Otworzy się nowe okno dialogowe.
3. Gdy ukaże się okno panelu sterowania, kliknij ikonę „Display” Otworzy się nowe okno dialogowe.
4. W oknie dialogowym wybierz zakładkę „Settings” Obszar ekranu (rozdzielczość) należy ustawić na:

Optymalna: 640 X 480

Jeżeli okno dialogowe ustawień ekranu zawiera parametr częstotliwości pionowej, należy go ustawić na „60” lub „60 Hz”. Jeżeli takiego parametru nie ma, kliknij przycisk „OK” i zamknij okno dialogowe..

Tryb ekranu

Zarówno pozycja ekranu, jak i jego rozmiar mogą się różnić w zależności od typu monitora komputera i jego rozdzielczości. Zalecane jest korzystanie z rozdzielczości podanych w tabeli. (Obsługiwane są wszystkie rozdzielczości zawarte pomiędzy podanym zakresem).

Tryb	Rozdzielczość	Częstotliwość pozioma (kHz)	Częstotliwość pionowa (Hz)	Częstotliwość taktowania pikseli (MHz)	Polaryzacja synchronizacji (poziomo/pionowo)
VGA	720X400	31,469	70,087	28,322	- / +
	640X480	31,469	59,940	25,175	- / -

- Tryb z przepłotem nie jest obsługiwany.
- Telewizor może nie działać poprawnie, jeśli zostanie wybrany niestandardowy format wideo.

Ustawianie PC

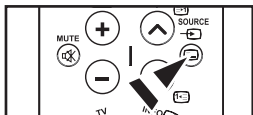
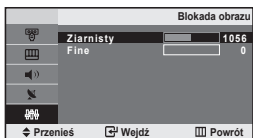

Nieprecyzyjne i precyzyjne dostrajanie obrazu (Blokada obrazu): Celem dostosowywania jakości obrazu jest usunięcie lub zredukowanie zakłóceń obrazu. Jeśli zakłócenia nie zostaną usunięte poprzez samo dostrojenie, należy najpierw dostosować częstotliwość najlepiej jak tylko się da, a następnie ponownie skorzystać z opcji dostosowywania. Po zredukowaniu zakłóceń, ponownie dostosuj obraz tak, aby go wyróżniał na środku ekranu.

1. Ustawienie fabryczne: Tryb PC ustawia się za pomocą przycisku **SOURCE**.
2. Naciśnij przycisk **MENU**, aby wyświetlić menu.
Aby wybrać opcję „Konfig.” naciśnij przycisk **▲** lub **▼**, a następnie przycisk **ENTER**.
3. Aby wybrać opcję „PC” naciśnij przycisk **▲** lub **▼**, a następnie przycisk **ENTER**.
4. Naciśnij ponownie przycisk **ENTER** w celu wybrania opcji „Blokada obrazu”.
5. Aby wybrać opcję „Ziarnisty” lub „Fine” naciśnij przycisk **▲** lub **▼**, a następnie przycisk **ENTER**.
6. Naciśnij przycisk **◀** lub **▶**, aby wyregulować jakość obrazu. Naciśnij przycisk **ENTER**.
7. Naciśnij przycisk **EXIT**, aby zamknąć menu.



Zmiana położenia obrazu (Położenie):
Jeśli ekran komputera nie mieści się na ekranie telewizora, należy dopasować jego położenie.

1. Postępuj zgodnie z krokami 1-3 w części „Nieprecyzyjne i precyzyjne dostrajanie obrazu (Blokada obrazu)”.
2. Aby wybrać opcję „Pozycja” naciśnij przycisk **▲** lub **▼**, a następnie przycisk **ENTER**.
3. Za pomocą przycisków **▲** lub **▼** dopasuj położenie obrazu w poziomie. Za pomocą przycisków **◀** lub **▶** dopasuj położenie obrazu w pionie. Naciśnij przycisk **ENTER**.
4. Naciśnij przycisk **EXIT**, aby zamknąć menu.

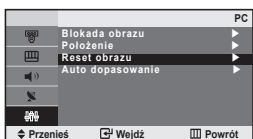

Aktywacja ustawień obrazu (Reset obrazu):
Wszystkie ustawienia obrazu można zastąpić fabrycznymi wartościami domyślnymi.

1. Postępuj zgodnie z krokami 1-3 w części „Nieprecyzyjne i precyzyjne dostrajanie obrazu (Blokada obrazu)”.
2. Aby wybrać opcję „Reset obrazu” naciśnij przycisk **▲** lub **▼**, a następnie przycisk **ENTER**.
3. Naciśnij przycisk **EXIT**, aby zamknąć menu.

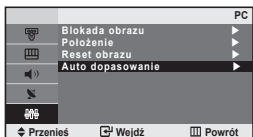



Automatyczna regulacja obrazu PC (Auto dopasowanie): Opcja umożliwi automatyczne dostosowanie ekranu telewizora do sygnału wideo doprowadzanego z komputera. Wartości Gładki, Ziarnisty i Pozycja dostosowywane są automatycznie.

1. Postępuj zgodnie z krokami 1-3 w części „Nieprecyzyjne i precyzyjne dostrajanie obrazu (Blokada obrazu)”.
2. Aby wybrać opcję „Auto dopasowanie” naciśnij przycisk **▲** lub **▼**, a następnie przycisk **ENTER**.
3. Naciśnij przycisk **EXIT**, aby zamknąć menu.

ZALECENIA DOTYCZĄCE UŻYTKOWANIA

Rozwiązywanie problemów: Zanim skontaktujesz się z serwisem

Brak dźwięku lub obrazu	<ul style="list-style-type: none"> • Sprawdź, czy przewód sieciowy jest włożony do ściennego gniazda sieci elektrycznej. • Sprawdź, czy naciśnięto przyciski POWER  na pilocie przednim telewizora. • Sprawdź, czy kontrast i jasność ekranu są dobrze ustawione. • Sprawdź głośność.
Obraz jest dobry, ale nie ma dźwięku	<ul style="list-style-type: none"> • Sprawdź głośność. • Sprawdź, czy nie został naciśnięty przycisk wyciszenia MUTE  na pilocie.
Brak obrazu lub obraz czarno-biały	<ul style="list-style-type: none"> • Sprawdź ustawienia kolorów. • Sprawdź, czy został ustawiony prawidłowy system nadawania.
Zakłócenia dźwięku i obrazu	<ul style="list-style-type: none"> • Spróbuj zidentyfikować urządzenie elektryczne, które zakłóca pracę telewizora i odsuń je na większą odległość. • Przyłącz telewizor do innego gniazda sieci elektrycznej.
Obraz nieostry lub „zaśnieżony”, dźwięk zniekształcony	<ul style="list-style-type: none"> • Sprawdź ustawienie, położenie i podłączenie anteny. • Zakłócenia tego typu są często wynikiem stosowania anteny wewnętrznej.
Nieprawidłowe działanie pilota	<ul style="list-style-type: none"> • Wymień baterie w pilocie. • Wyczyść górny brzeg pilota (okienko nadawania). • Sprawdź ustawienie biegunów baterii.
Komunikat „Sprawdź kabel sygnałowy.”	<ul style="list-style-type: none"> • Sprawdź, czy kabel sygnałowy został pewnie podłączony do komputera. • Sprawdź, czy komputer został włączony.
W trybie PC pojawia się komunikat „Tryb niedostępny.”	<ul style="list-style-type: none"> • Sprawdź maksymalną rozdzielczość i częstotliwość karty graficznej. • Porównaj te wartości z danymi w tabeli Tryby wyświetlania.
Ekran jest czarny, a wskaźnik zasilania świeci światłem ciągłym	<ul style="list-style-type: none"> • Sprawdź połączenia komputera: kabel zasilania i kabel sygnału wideo. • Telewizor używa wewnętrznego systemu zarządzania energią.

W przypadku tego produktu użyto panelu TFT LCD składającego się z subpikseli (921 600), do produkcji których wymagane jest zastosowanie zaawansowanej technologii. Jednak na ekranie może być widocznych kilka jasnych lub ciemnych pikseli. Nie mają one wpływu na jakość produktu.

Parametry techniczne i ekologiczne

Nazwa modelu	LE20S8
Rozmiar ekranu (przekątna)	20 cali
Rozdzielczość ekranu komputera	640 X 480 @ 60 Hz
Dźwięk	
Sygnal wyjściowy	3W X 2
Wymiary (szer. x gł. x wys.)	
Korpus	574 mm X 70 mm X 428 mm
Z podstawą	574 mm X 196 mm X 468 mm
Ciężar z podstawą	8 kg
Uwagi dotyczące warunków pracy	
Temperatura w miejscu pracy	od 10 °C do 40 °C (50 °F do 104 °F)
Wilgotność w miejscu pracy	od 10 % do 80 %, bez kondensacji
Temperatura w miejscu przechowywania	od -20 °C do 45 °C (-4 °F do 113 °F)
Wilgotność w miejscu przechowywania	od 5 % do 95 %, bez kondensacji

- Konstrukcja oraz dane techniczne mogą ulec zmianie bez powiadomienia.
- Niniejsze urządzenie jest urządzeniem cyfrowym klasy B.
- Informacje na temat zasilania i zużycia energii można znaleźć na tabliczce znamionowej urządzenia.

Opatření při zobrazení statického obrazu

Statický obraz může způsobit trvalé poškození obrazovky televizoru.

- Neponechávejte statický obraz na panelu LCD po dobu delší než 2 hodiny, mohlo by dojít ke zhoršení obrazu.

Toto zhoršení obrazovky se také označuje jako „vypálení obrazovky“.

Abyste zhoršení obrazu předešli, snižte při zobrazení statického obrazu nastavení jasu a kontrastu.

-  Sledování televizoru LCD při formátu zobrazení 4:3 po dlouhou dobu může na pravém a levém okraji a ve středu obrazovky zanechat stopy po okrajích způsobené rozdíly ve vyzařování světla. Podobný efekt může na obrazovce zanechat přehrávání DVD nebo používání herní konzole. Na poškození způsobené výše uvedeným efektem se nevztahuje záruka.
- Zobrazení statického obrazu z videoher a PC po delší dobu může způsobit částečný efekt „afterimage“. Tomuto efektu lze předejít snížením jasu a kontrastu při zobrazování statického obrazu.

Obsah

PŘIPOJENÍ A PŘÍPRAVA TELEVIZORU

◆ Seznam součástí	2
◆ Instalace stojanu	2
◆ Instalace sady pro upevnění na zeď	2
◆ Ovládací panel	3
◆ Zapojovací panel	4
◆ Dálkové ovládání	5
◆ Vložte baterie do dálkového ovladače	6
◆ Zapínání a vypínání	6
◆ Přepnutí televizoru do pohotovostního režimu	6
◆ Plug & Play	6

NASTAVENÍ KANÁLŮ

◆ Automatické uložení kanálů	7
◆ Ruční uložení kanálů	8
◆ Úprava kanálů	9
◆ Uspořádání uložených kanálů	9
◆ Přiřazování názvů kanálů	10
◆ Jemné vyladění příjmu kanálu	10

NASTAVENÍ OBRAZU

◆ Změna obrazové normy	11
◆ Úprava vlastního obrazu	11
◆ Změna barevnosti	12
◆ Nastavení barev	12

NASTAVENÍ ZVUKU

◆ Změna zvukové normy	13
◆ Automatické nastavení hlasitosti	13
◆ Výběr ukončíte stisknutím tlačítka	13

NASTAVENÍ ČASU

◆ Nastavení a zobrazení aktuálního času	14
◆ Nastavení časovače usínání	14
◆ Automatické vypnutí a zapnutí televizoru	15

JINÁ NASTAVENÍ

◆ Volba jazyk	15
◆ Volba režimu Modré pozadí	16
◆ Výběr zdroje	16
◆ Úprava názvů vstupních zdrojů	16

POUŽÍVÁNÍ FUNKCE TELETEXTU

◆ Dekodér teletextu	17
◆ Zobrazení informací teletextu	17
◆ Vyhledání určité stránky teletextu	18
◆ Použití funkce Fasttext k vyhledání stránky teletextu	18
◆ Ukládání stránek teletextu	18

NASTAVENÍ POČÍTAČE

◆ Konfigurace počítačového softwaru (systém Windows XP)	19
◆ Režim zobrazení	19
◆ Nastavení počítače	20

DOPORUČENÍ K POUŽÍVÁNÍ

◆ Odstraňování závad: Dříve než budete kontaktovat servisního technika	21
◆ Technické a ekologické údaje	21



Symboly

Stisknout



Důležitá



Poznámka



Tlačítko na
jeden dotek

PŘIPOJENÍ A PŘÍPRAVA TELEVIZORU

Seznam součástí

Přesvědčte se, že součástí dodávky LCD televizoru jsou i následující položky
Pokud některé položky chybí, obraťte se na prodejce.

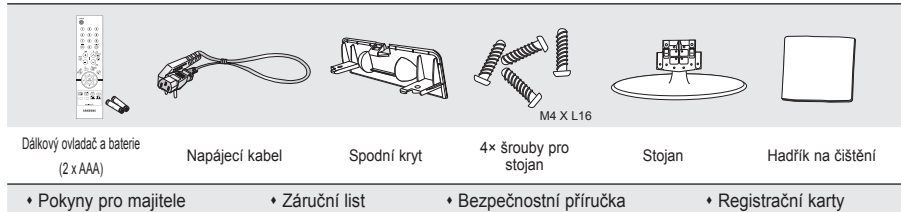

> Záruční list / Bezpečnostní příručka / Registrační karty (v některých zemích nejsou přiloženy.)

Instalace stojanu

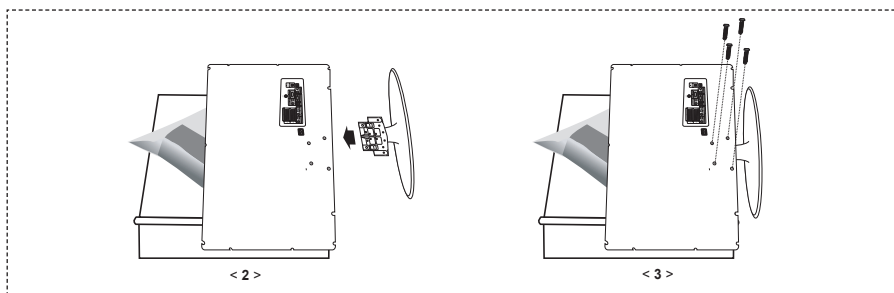

1. Umístěte televizor obrazovkou na stůl pokrytý měkkou látkou nebo polštářem.
2. Stojan nasadíte do otvoru ve spodní části televizoru.
3. Vložte do označeného otvoru šroub a utáhněte jej

Instalace sady pro upevnění na zeď

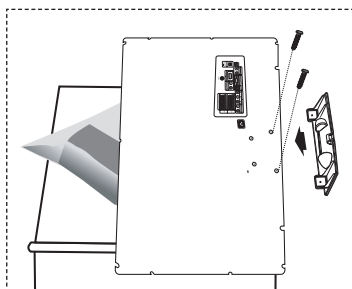

Sada pro upevnění na zeď (prodává se zvlášť) umožňuje připevnit televizor na zeď.

Podrobnější informace o instalaci sady pro upevnění na zeď naleznete v návodu přiloženém k sadě pro upevnění na zeď. Při instalaci držáku na zeď si nechte poradit od odborného technika.

Společnost Samsung Electronics není zodpovědná za žádná poškození výrobku nebo zranění způsobená chybnou instalací TV zákazníkem.



Sadu pro upevnění na zeď neinstalujte, když je televizor zapnutý. Mohlo by dojít ke zranění osob elektrickým proudem.

> Demontujte stojan a na spodní otvor umístěte víčko a upevněte je dvěma šrouby.

Ovládací panel

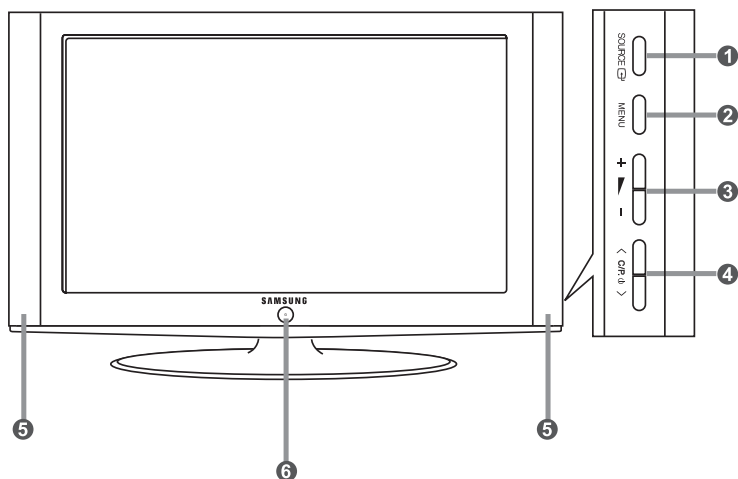

➤ Barva i tvar výrobku mohou být různé v závislosti na modelu.

- 1 SOURCE** Přepíná mezi dostupnými vstupními zdroji. (TV - Ext. - AV - S-Video - PC). V nabídce na obrazovce můžete toto tlačítko použít stejným způsobem jako **ENTER** na dálkovém ovládní.
- 2 MENU** Po stisknutí se na obrazovce objeví menu funkcí vašeho televizoru.
- 3 + -** Stisknutím zesílíte nebo ztlumíte hlasitost. V nabídce na obrazovce můžete tlačítka + - použít stejným způsobem jako tlačítka < a > na dálkovém ovládní.
- 4 < C/P >** Stisknutím přepnete kanály. V nabídce na obrazovce můžete tlačítka < C/P > použít stejným způsobem jako tlačítka ▲ a ▼ na dálkovém ovládní. (Bez dálkového ovládní můžete zapnout televizor prostřednictvím tlačítek stanic.)
- 5 Reproduktory**
- 6 (Napájení)** Stisknutím se televizor zapne nebo vypne.
Indikátor napájení
Zabliká a zhasne, když je napájení zapnuto; svítí při pohotovostním režimu.
Senzor dálkového ovládní
Zaměřte dálkový ovladač na tento bod na televizoru.

Zapojovací panel

> Barva i tvar výrobku mohou být různé v závislosti na modelu.

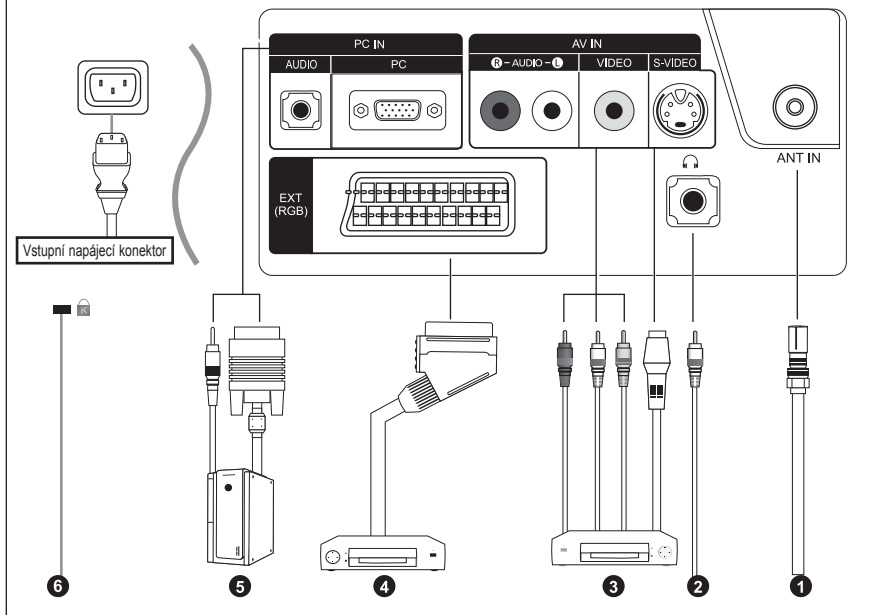

☛ Při každém připojení externího zařízení k televizoru se ujistěte, že je jednotka vypnuta ze sítě.

☛ Při připojení externího zařízení dbejte na to, aby byla zdířka stejné barvy jako kabel.

1 Připojení antény nebo sítě kabelové televize

Pro správné zobrazení televizních kanálů musí zařízení přijímat signál z jednoho z následujících zdrojů:

- Venkovní anténa / Síť kabelové televize / Satelitní síť

3 Připojení externích zařízení A/V

- Připojte kabel RCA nebo S-VIDEO (volitelné) k příslušnému externímu zařízení A/V, jako je videorekordér, přehrávač DVD nebo videokamera.

- Připojte zvukové kabely RCA (volitelné) do konektorů „R - AUDIO - L” na zadní straně přístroje a druhý konec kabelů do odpovídajících výstupních audio konektorů na zařízení A/V.

- Sluchátka lze připojit k výstupu pro sluchátka (2) na zadní straně přístroje. V případě připojení sluchátek je vypnut zvuk z vestavěných reproduktorů.

4 Připojení set-top boxu, VCR nebo DVD

- Zapojte kabel SCART (volitelný) videorekordéru nebo přehrávače DVD do konektoru SCART na videorekordéru nebo přehrávači DVD.

- Pokud si přejete připojit jak set-top box, tak i videorekordér (nebo DVD), musíte zapojit set-top box k videorekordéru (nebo DVD) a připojit videorekordér (nebo DVD) k vaší sestavě.

5 Připojení počítače

- Zapojte kabel D-Sub (volitelný) do konektoru „PC IN (PC)” na zadní straně přístroje a jeho druhý konec zapojte do videokarty počítače.

- Připojte zvukový stereo kabel (volitelný) ke konektoru „PC IN (AUDIO)” na zadní straně přístroje a další konec do konektoru „Audio Out” na zvukové kartě počítače.

6 Kensingtonský zámek

- Kensingtonský zámek (volitelný) je zařízení sloužící k zabezpečení systému umístěného na veřejném místě.

- Pokud chcete použít zámek, kontaktujte prodejce, u kterého jste televizor zakoupili.

- Umístění Kensingtonského zámku se může lišit podle modelu.

Dálkové ovládání

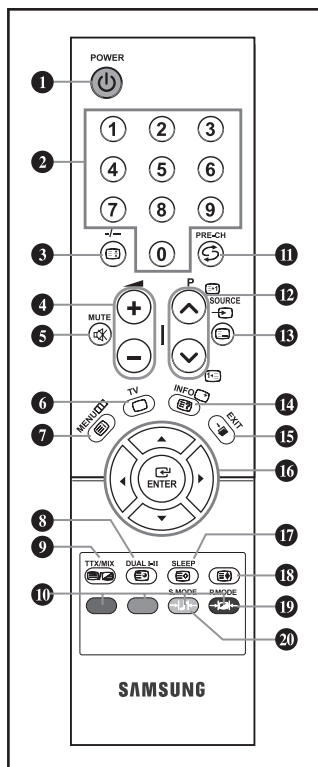

- 1 Tlačítko Standby televizoru
- 2 Jedno/dvouciferný výběr kanálu
- 3 Jedno/dvouciferný výběr kanálu
- 4 ☉: Zvýšení hlasitosti
☉: Snížení hlasitosti
- 5 Přechodné vypnutí zvuku
- 6 Přejde rovnou do režimu TV.
- 7 Zobrazí hlavní nabídku na obra- zovce.
- 8 Volba zvukových efektů
- 11 Předchozí kanál
- 12 P ☉: Další stanice
P ☉: Předchozí kanál
- 13 Výběr dostupných zdrojů
- 14 Zobrazení informací o nastavení
- 15 Zavřít nabídku na obrazovce
- 16 Posuňte kurzor v menu
- 17 Automatické vypínání
- 18 Výběr obrazových efektů
- 20 Volba zvukového režimu

Funkce teletextu

- 3 Podržení zobrazené stránky tele- textu
- 6 Vypnutí teletextu
- 7 Index teletextu
- 8 Podstránka teletextu
- 9 Zobrazení teletextu/zobrazení teletextu i vysílaného obrazu
- 10 Výběr témat funkce Fastext
- 12 P ☉: Další stránka teletextu
P ☉: Předchozí stránka teletextu
- 13 Volba režimu teletextu (Seznam nebo FLOF)
- 14 Vyvolání teletextu
- 17 Uložení stránky teletextu
- 18 Volba velikosti teletextu

- > Funkce dálkového ovládání může být ovlivněna silným světlem.
- > Podrobnosti najdete v dalších pokynech.

Vložte baterie do dálkového ovladače

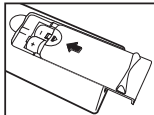
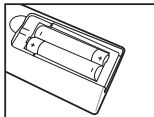
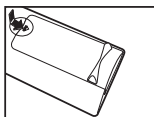





1. Kryt úplně vysuňte.
2. Vložte dvě baterie velikosti AAA.
 - > Ujistěte se, že jste baterie vložili tak, aby jejich „+“ a „-“ konce odpovídaly nákrese uvnitř dálkového ovládání.
3. Kryt instalujte zpět.
 - > okud nebudete dálkové ovládání delší dobu používat, baterie z něj vyjměte a uskladněte na chladném a suchém místě. Dálkové ovládání můžete použít ze vzdálenosti až 7 m od televizoru. (Při běžném použití televizoru vydrží baterie asi jeden rok.)

> **Pokud dálkové ovládání nepracuje, proveďte následující kontrolu:**

1. Je zapnuto napájení TV?
2. Nejsou plusové a minusové konce baterií obrácené?
3. Nejsou baterie vybité?
4. Nenastal výpadek proudu, nebo neodpojili jste napájecí kabel?
5. Nevyskytuje se ve blízkosti speciální fluorescenční světlo nebo neonová zářivka?





Zapínání a vypínání

Hlavní kabel je připevněn k zadní části vašeho zařízení.

1. Hlavní kabel zapojte do odpovídající zásuvky.
 - > Na čelním panelu televizoru se rozsvítí kontrolka pohotovostního režimu.
2. Stiskněte tlačítko **POWER**  na čelním panelu televizoru.
 - > Automaticky bude aktivován program, který jste sledovali jako poslední.
3. Stiskněte numerické tlačítko (0~9) nebo tlačítko kanálů nahoru/dolů ( / ) na dálkovém ovládání nebo tlačítko  na pravém dolním panelu.
 - > Při úplném prvním spuštění zařízení budete požádáni o výběr jazyka, ve kterém se budou zobrazovat menu.
4. Zařízení vypněte opět stisknutím tlačítka **POWER** .

Přepnutí televizoru do pohotovostního režimu





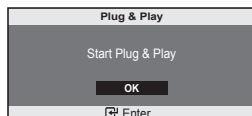

Zařízení můžete přepnout do pohotovostního režimu a tak omezit spotřebu energie. Pohotovostní režim je užitečný zejména tehdy, pokud chcete dočasně přerušit sledování televizoru (např. během jídla).





1. Stiskněte tlačítko **POWER**  na dálkovém ovládání.
 - > Obrazovka se vypne a na čelním panelu televizoru se rozsvítí červená kontrolka pohotovostního režimu.
2. Zařízení opět zapnete jednoduše stisknutím tlačítka **POWER** , číselného tlačítka (0~9) nebo tlačítka přepínání kanálů nahoru/dolů ( / ).
 - > Televizor nenechávejte v pohotovostním režimu delší dobu (např. pokud odjždíte na dovolenou). Nejvhodnější je odpojit zařízení od hlavního přívodu energie a od antény.

Plug & Play



Při prvním zapnutí televizoru proběhnou některá nastavení automaticky a následně. K dispozici jsou následující nastavení.



1. Stiskněte tlačítko **POWER**  na dálkovém ovládání. Zobrazí se zpráva „Start Plug & Play“ s vybranou možností „OK“. Stiskněte tlačítko **ENTER** .
2. Příslušný jazyk vyberete stisknutím tlačítka  nebo . Svůj výběr potvrďte stisknutím tlačítka **ENTER** .
3. Zobrazí se hlášení „Check antenna input.“ s vybranou možností „OK“. Stiskněte tlačítko **ENTER** .
 - > Zkontrolujte, zda je kabel antény správně připojen.

- Příslušnou zemi vyberete stisknutím tlačítka ▲ nebo ▼.
Svůj výběr potvrďte stisknutím tlačítka **ENTER** .
- Zobrazí se menu „Auto Store“ s vybranou volbou „Start“.
Stiskněte tlačítko **ENTER** .
 - Vyhledávání kanálů se spustí a ukončí automaticky. Po uložení všech dostupných kanálů se zobrazí nabídka „Clock set“.
 - Stiskněte v libovolném okamžiku tlačítko **ENTER** . Proces ukládání do paměti se tím přeruší.
- Stiskněte tlačítko **ENTER** .
 - „Hour“ nebo „Minute“ vyberete stisknutím tlačítka ◀ nebo ▶.
 - „Hour“ nebo „Minute“ nastavíte stisknutím tlačítka ▲ nebo ▼.
 - Hodinu a minutu můžete nastavit také stisknutím numerických tlačítek na dálkovém ovládacím.
- Svůj výběr potvrďte stisknutím tlačítka **ENTER** .
Zobrazí se zpráva „Dobrou zábavu“.

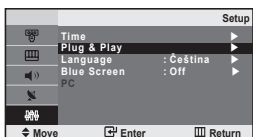
- ◆ **Language:** Vyberte příslušný jazyk.
- ◆ **Country:** Vyberte příslušnou zemi.
- ◆ **Auto Store:** Automaticky hledá a ukládá místně dostupné kanály.
- ◆ **Clock Set:** Pro hodiny televizoru nastaví aktuální čas.



Pokud chcete tuto funkci nastavit znovu...







- Stiskněte tlačítko **MENU**. Zobrazí se nabídka.
Tlačítkem ▲ nebo ▼ zvolte „Setup“. Stiskněte tlačítko **ENTER** .
- Tlačítkem ▲ nebo ▼ zvolte „Plug & Play“, Stiskněte tlačítko **ENTER** .
- Zobrazí se zpráva „Start Plug & Play“. (Viz strana 6)

NASTAVENÍ KANÁLŮ

Automatické uložení kanálů



Můžete vyhledat vám dostupné frekvenční rozsahy (dostupnost se liší podle země). Automaticky přidělená čísla programů nemusí odpovídat aktuálním nebo požadovaným číslům programů. Můžete je ručně roztřídit a smazat ty kanály, které si nepřejete sledovat.

- Stiskněte tlačítko **MENU**. Zobrazí se nabídka.
Tlačítkem ▲ nebo ▼ zvolte „Channel“. Stiskněte tlačítko **ENTER** .
- Stiskněte tlačítko **ENTER**  a vyberte možnost „Country“.
- Příslušnou zemi vyberete stisknutím tlačítka ▲ nebo ▼.
Svůj výběr potvrďte stisknutím tlačítka **ENTER** .
- Tlačítkem ▲ nebo ▼ zvolte „Auto Store“. Stiskněte tlačítko **ENTER** .
- Stiskněte tlačítko **ENTER**  a vyberte možnost „Start“.
 - Televizor začne ukládat do paměti všechny dostupné kanály.
 - V případě, že kdykoli během ukládání do paměti stisknete tlačítko **ENTER** , proces se přeruší a znovu se zobrazí nabídka „Channel“.
- Po uložení všech dostupných kanálů se znovu zobrazí nabídka „Sort“. (Viz strana 9)

Ruční uložení kanálů

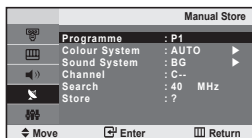

Můžete uložit až 100 kanálů, včetně kanálů přijímaných prostřednictvím sítě kabelové televize. Ukládáte-li kanály ručně, můžete si vybrat:

- ◆ jestli chcete uložit každý z nalezených kanálů.
- ◆ číslo programu, kterým má být označen každý vyladený kanál.

1. Stiskněte tlačítko **MENU** Zobrazí se nabídka. Tlačítkem **▲** nebo **▼** zvolte „Channel”. Stiskněte tlačítko **ENTER** .
2. Tlačítkem **▲** nebo **▼** zvolte „Manual Store”. Stiskněte tlačítko **ENTER** .
3. Stiskněte tlačítko **ENTER** a vyberte možnost „Programme”.
4. Pokud chcete kanálu přiřadit číslo programu, vyhledejte správné číslo stisknutím tlačítka **▲** nebo **▼** a následně potvrďte stisknutím tlačítka **ENTER** .
 - > Stisknutím číselného tlačítka na dálkovém ovladači můžete nastavit také číslo programu.
5. Stisknutím tlačítka **▲** nebo **▼** zvolte „Colour System” a stiskněte tlačítko **ENTER** .
6. Opakovaným stiskáváním tlačítka **▲** nebo **▼** si vyberte požadovaný standard barev a potom stiskněte tlačítko **ENTER** .
7. Stisknutím tlačítka **▲** nebo **▼** zvolte „Sound System” a stiskněte tlačítko **ENTER** .
8. Opakovaným stiskáváním tlačítka **▲** nebo **▼** si vyberte požadovaný standard zvuku a potom stiskněte tlačítko **ENTER** .
 - > Pokud je zvuk neobvyklý nebo není žádný, znovu vyberte požadovaný zvukový systém.
9. Pokud znáte číslo ukládaného kanálu, stiskněte tlačítko **▲** nebo **▼** a vyberte možnost „Channel”. Stiskněte tlačítko **ENTER** . Stisknutím tlačítka **▲** nebo **▼** vyberte možnost **C** (Příjem kanálů z antény) nebo **S** (Příjem kanálů prostřednictvím kabelu). Stisknutím tlačítka **▶** vyberte kanál. Zvolte požadované číslo stisknutím tlačítka **▲** nebo **▼** a následně stiskněte tlačítko **ENTER** .
 - > Režim kanálů: **P** (Režim programů)
C (Režim příjmu kanálů z antény)
S (Režim kabelových kanálů)
 - > Číslo kanálu můžete nastavit také stisknutím číselných tlačítek na dálkovém ovládání.
10. Pokud čísla kanálů neznáte, stisknutím tlačítka **▲** nebo **▼** vyberte „Search” a poté. Stiskněte tlačítko **ENTER** . Vyhledávání stiskáváním tlačítka **▲** nebo **▼** a potom stiskněte tlačítko **ENTER** .
11. Pomocí tlačítka **▲** nebo **▼** vyberte možnost „Store”, poté stiskněte tlačítko **ENTER** . Pomocí tlačítka **▲** nebo **▼** vyberte možnost „OK”, poté stiskněte tlačítko **ENTER** .
12. Opakujte kroky 3 až 11 pro každý kanál, který má být uložen.

- ◆ **Programme**: Slouží k volbě čísla programu pro kanál.
- ◆ **Colour System**: Nastaví systém podpory barev.
- ◆ **Sound System**: Nastaví systém podpory zvuku.
- ◆ **Channel**: Zvolí kanál.
- ◆ **Search**: Vyhledá hodnotu frekvence kanálu.
- ◆ **Store**: Uloží nastavení.

Úprava kanálů

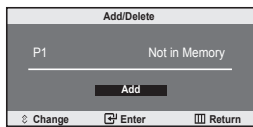

Vybrané kanály je možné vyloučit z vyhledávání. Při vyhledávání mezi uloženými kanály se vybrané kanály nezobrazí. Všechny ostatní kanály, které neoznačíte pro přeskokování, se během vyhledávání zobrazí.

1. Pomocí tlačítek s čísly můžete přímo vybrat kanál pro přidání či odstranění.
 2. Stiskněte tlačítko **MENU** Zobrazí se nabídka.
Tlačítkem **▲** nebo **▼** zvolte „Channel“. Stiskněte tlačítko **ENTER**.
 3. Tlačítkem **▲** nebo **▼** zvolte „Add/Delete“. Stiskněte tlačítko **ENTER**.
 4. Opakovaným stisknutím tlačítka **ENTER** lze přepínat mezi režimy pro přidání a odstranění kanálu.
 5. Stisknutím tlačítek **P** nebo **P** přepněte na příslušný kanál a poté zopakujte výše uvedené kroky.
 6. Výběr ukončíte stisknutím tlačítka **EXIT**.
- > Prostřednictvím numerických tlačítek na dálkovém ovládacím je možné zobrazit libovolný kanál (včetně odstraněného).

Uspořádání uložených kanálů



Můžete zaměnit čísla dvou kanálů, abyste tak:



- ◆ upravili číselné pořadí, ve kterém byly kanály automaticky uloženy,
- ◆ přiřadili nejčastěji sledovaným kanálům snadno zapamatovatelná čísla.

1. Stiskněte tlačítko **MENU** Zobrazí se nabídka.
Tlačítkem **▲** nebo **▼** zvolte „Channel“. Stiskněte tlačítko **ENTER**.
2. Pomocí tlačítka **▲** nebo **▼** vyberte možnost „Sort“, poté stiskněte tlačítko **ENTER**.
3. Stiskněte tlačítko **ENTER** a vyberte možnost „From“.
Pomocí tlačítka **▲** nebo **▼** zvolte číslo kanálu, které chcete změnit.
Stiskněte tlačítko **ENTER**.
4. Pomocí tlačítka **▲** nebo **▼** vyberte možnost „To“, poté stiskněte tlačítko **ENTER**.
Pomocí tlačítka **▲** nebo **▼** zvolte nové číslo, které chcete k zobrazenému kanálu přiřadit. Stiskněte tlačítko **ENTER**.
5. Pomocí tlačítka **▲** nebo **▼** vyberte možnost „Store“, poté stiskněte tlačítko **ENTER**. Pomocí tlačítka **▲** nebo **▼** vyberte možnost „OK“, poté stiskněte tlačítko **ENTER**.
> Zvolený kanál nahradí původní kanál uložený pod tímto číslem.
6. Pro uspořádání dalších kanálů opakujte kroky 3 až 5.
7. Výběr ukončíte stisknutím tlačítka **EXIT**.

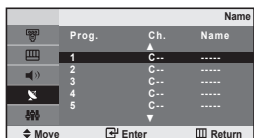
Přirázování názvů kanálů



Názvy jsou kanálům přiřazovány automaticky, pokud jsou vysílány informace o kanálu. Tyto názvy lze změnit na nové názvy.

1. Stiskněte tlačítko **MENU** Zobrazí se nabídka. Tlačítkem **▲** nebo **▼** zvolte „Channel”. Stiskněte tlačítko **ENTER** .
2. Pomocí tlačítka **▲** nebo **▼** vyberte možnost „Name”, poté stiskněte tlačítko **ENTER** .
3. V případě potřeby stisknutím tlačítka **▲** nebo **▼** vyberte kanál, kterému má být přidělen nový název. Stiskněte tlačítko **ENTER** .

Pro...	Provedte...
Volbu písmene, čísla nebo symbolu	Stiskněte tlačítko ▲ nebo ▼ .
Přechod na další písmeno	Stiskněte tlačítko ▶ .
Návrat na předchozí písmeno	Stiskněte tlačítko ◀ .
Potvrzení názvu	Stiskněte tlačítko ENTER  .



➤ Dostupnými znaky jsou : Písmena abecedy (A~Z)
Číslice (0~9)
Zvláštní znaky (-, mezera)

5. Opakujte kroky 3 až 4 pro každý kanál, kterému chcete přiřadit nový název.
6. Výběr ukončíte stisknutím tlačítka **EXIT**.

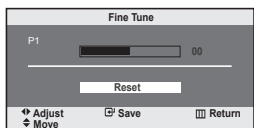
Jemné vyladění příjmu kanálu



Pomocí jemného ladění manuálně nastavte optimální příjem kanálu.

1. Pomocí číselných tlačítek přímo zvolte kanál, který chcete jemně vyladit.
2. Stiskněte tlačítko **MENU** Zobrazí se nabídka. Tlačítkem **▲** nebo **▼** zvolte „Channel”. Stiskněte tlačítko **ENTER** .
3. Pomocí tlačítka **▲** nebo **▼** vyberte možnost „Fine Tune”, poté stiskněte tlačítko **ENTER** .
4. Jemné ladění provedte pomocí tlačítek **◀** nebo **▶** . Stiskněte tlačítko **ENTER** .
5. Výběr ukončíte stisknutím tlačítka **EXIT**.

➤ Jemně vyladěné kanály, které byly uloženy, jsou v záhlaví kanálu označeny hvězdičkou „*” vpravo vedle čísla kanálu. Číslo kanálu je zobrazeno červeně.

➤ Chcete-li resetovat jemné ladění, vyberte pomocí tlačítek **▲** nebo **▼** možnost „Reset” a potom stiskněte tlačítko **ENTER** .

NASTAVENÍ OBRAZU

Změna obrazové normy

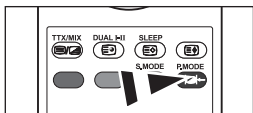
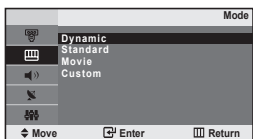

Můžete také stisknout tlačítko **P.MODE** na dálkovém ovládacím a vybrat tak jedno z nastavení obrazu.

Můžete si vybrat typ obrazu, který nejlépe vyhovuje vašim nárokům.

1. Stiskněte tlačítko **MENU**. Zobrazí se nabídka. Tlačítkem **▲** nebo **▼** zvolte „Picture“. Stiskněte tlačítko **ENTER**.
2. Stiskněte tlačítko **ENTER** a vyberte možnost „Mode“.
3. Pomocí tlačítka **▲** nebo **▼** vyberte požadovaný obrazový efekt. Stiskněte tlačítko **ENTER**.
4. Výběr ukončíte stisknutím tlačítka **EXIT**.

- **Dynamic:** Zvolí obraz s vysokým rozlišením pro světlou místnost.
- **Standard:** Zvolí obraz s optimálním zobrazením pro běžné prostředí.
- **Movie:** Zvolí obraz pro příznivé zobrazení ve tmavé místnosti.
- **Custom:** Zvolením zobrazíte oblíbená nastavení zobrazení.
(Postupujte podle pokynů v části „Úprava vlastního obrazu“.)

[Režim PC]

- **Entertain:** Vysoký jas. (Pro sledování filmů na DVD nebo Video CD.)
- **Internet:** Střední jas. (Pro práci s různými druhy obrazu, jako textem a grafikou.)
- **Text:** Normální jas. (Pro dokumentaci nebo práci s obtížným textem.)
- **Custom:** Zvolením zobrazíte oblíbená nastavení zobrazení.

> Objeví se režim PC „Entertain“, „Internet“, „Text“ a „Custom“.

Úprava vlastního obrazu



Zařízení nabízí řadu nastavení, která vám umožňují nastavit kvalitu obrazu.

1. Stiskněte tlačítko **MENU**. Zobrazí se nabídka. Tlačítkem **▲** nebo **▼** zvolte „Picture“. Stiskněte tlačítko **ENTER**.
2. Pomocí tlačítka **▲** nebo **▼** vyberte možnost „Custom“, poté stiskněte tlačítko **ENTER**.
3. Pomocí tlačítek **▲** nebo **▼** vyberete příslušnou položku. Stiskněte tlačítko **ENTER**.
4. Hodnotu dané položky lze snížit či zvýšit stisknutím tlačítka **◀** nebo **▶**. Stiskněte tlačítko **ENTER**.
5. Výběr ukončíte stisknutím tlačítka **EXIT**.

- **Contrast:** Nastaví světlost nebo tmavost mezi předměty a pozadím.
- **Brightness:** Nastaví jas celé obrazovky.
- **Sharpness:** Nastaví obrysy předmětů na vyšší nebo nižší ostrost.
- **Colour:** Nastaví světlejší nebo tmavší barvy.
- **Tint(pouze NTSC):** Nastaví barvu předmětů dodáním více červeného nebo zeleného tónu pro přirozenější zobrazení.



> Pokud v těchto nastaveních uděláte nějaké změny, obrazový režim se automaticky přepne na „Custom“.

> V režimu PC lze nastavit pouze položky „Contrast“ a „Brightness“.

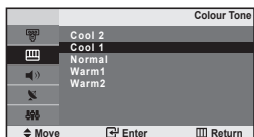
Změna barevnosti



Vyberte barevný tón, který je pro vaše oči nejpříjemnější.

1. Stiskněte tlačítko **MENU**. Zobrazí se nabídka. Tlačítkem **▲** nebo **▼** zvolte „Picture“. Stiskněte tlačítko **ENTER** .
2. Stisknutím tlačítka **▲** nebo **▼** zvolte „Colour Tone“ a stiskněte tlačítko **ENTER** .
3. Požadované nastavení tónu barev vyberete stiskem tlačítka **▲** nebo **▼**. Stiskněte tlačítko **ENTER** .
4. Výběr ukončíte stisknutím tlačítka **EXIT**.



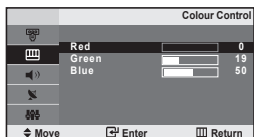

- ◆ **Cool 2:** Nastaví teplotu barev v modřejším tónu než nabídka „Cool 1“.
- ◆ **Cool 1:** Přidává bílé barvě modré tóny.
- ◆ **Normal:** Bílá zůstává bílou.
- ◆ **Warm1:** Přidává bílé barvě červené tóny.
- ◆ **Warm2:** Nastaví teplotu barev v červenějším tónu než nabídka „Warm 1“.

➤ Objeví se režim PC „Cool“, „Normal“, „Warm“ a „Custom“.

Nastavení barev



Nastavte jednotlivé barvy R, G a B.

1. Stiskněte tlačítko **MENU**. Zobrazí se nabídka. Stisknutím tlačítka **▲** nebo **▼** vyberte položku „Picture“ a stiskněte tlačítko **ENTER** .
2. Stisknutím tlačítka **▲** nebo **▼** vyberte položku „Colour Control“ a stiskněte tlačítko **ENTER** .
3. Pomocí tlačítek **▲** nebo **▼** vyberte příslušnou položku. Stiskněte tlačítko **ENTER** .
4. Hodnotu dané položky lze snížit či zvýšit stisknutím tlačítka **◀** nebo **▶**. Stiskněte tlačítko **ENTER** .
5. Výběr ukončíte stisknutím tlačítka **EXIT**.
➤ Dostupné pouze v režimu PC.

Změna zvukové normy

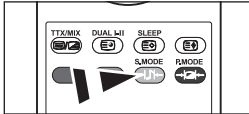
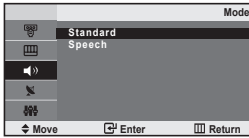

Tyto volby můžete vybrat jednoduchým stisknutím tlačítka **S.MODE** na dálkovém ovládacím.

Při sledování daného vysílání si můžete zvolit typ speciálního zvukového efektu.

1. Stiskněte tlačítko **MENU** Zobrazí se nabídka. Tlačítkem **▲** nebo **▼** zvolte „Sound“. Stiskněte tlačítko **ENTER**.
2. Stiskněte znovu tlačítko **ENTER** a vyberte možnost „Mode“.
3. Pomocí tlačítka **▲** nebo **▼** vyberte požadovaný zvukový efekt. Stiskněte tlačítko **ENTER**.
4. Výběr ukončíte stisknutím tlačítka **EXIT**.

- ♦ **Standard:** Nastaví běžný zvukový režim.
- ♦ **Speech:** Zvýrazní hlas oproti jiným zvukům.

Automatické nastavení hlasitosti

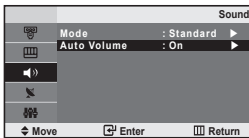

Každá vysílací stanice má své parametry signálu, takže není příliš pohodlné regulovat hlasitost při každém přepnutí na jiný kanál. Pomocí této funkce můžete hlasitost požadovaného kanálu nastavovat automaticky, ztlumením příliš hlasité modulovaného signálu nebo naopak zesílením signálu, jehož modulace je nízká.

1. Stiskněte tlačítko **MENU** Zobrazí se nabídka. Tlačítkem **▲** nebo **▼** zvolte „Sound“. Stiskněte tlačítko **ENTER**.
2. Tlačítkem **▲** nebo **▼** zvolte „Auto Volume“. Stiskněte tlačítko **ENTER**.
3. Stisknutím tlačítka **▲** nebo **▼** zvolte „On“ eller „Off“ a stiskněte tlačítko **ENTER**.
4. Výběr ukončíte stisknutím tlačítka **EXIT**.

Výběr ukončíte stisknutím tlačítka

K televizi můžete připojit sadu sluchátek, pokud chcete televizní program sledovat, aniž byste rušili další osoby v místnosti.

➤ Delší používání sluchátek s vysokou hlasitostí může poškodit sluch.



NASTAVENÍ ČASU

Nastavení a zobrazení aktuálního času

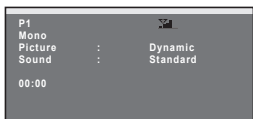
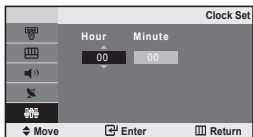

Hodiny televizoru je možné nastavit tak, aby se po stisknutí tlačítka „INFO“ zobrazil aktuální čas. Přesný čas je třeba nastavit také v případě, chcete-li používat automatické časovače zapnutí a vypnutí.

1. Stiskněte tlačítko **MENU** Zobrazí se nabídka.
Tlačítkem **▲** nebo **▼** zvolte „Setup“. Stiskněte tlačítko **ENTER**.
2. Stiskněte tlačítko **ENTER** a vyberte možnost „Time“.
3. Stiskněte tlačítko **ENTER** a vyberte možnost „Clock Set“.

4. Chcete-li...	Stiskněte...
Přepněte na „Hour“ nebo „Minute“.	tlačítko ◀ nebo ▶ .
Nastavte „Hour“ nebo „Minute“.	tlačítko ▲ nebo ▼ .
Potvrďte nastavení	tlačítko ENTER .

5. Výběr ukončíte stisknutím tlačítka **EXIT**.
 - > Odpojte-li napájecí kabel, je potom nutné znovu nastavit čas hodin.
 - > Hodinu a minutu můžete nastavit také stisknutím numerických tlačítek na dálkovém ovládní.

Nastavení časovače usínání

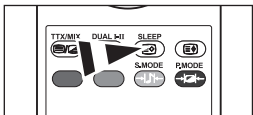
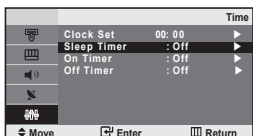

Na dálkovém ovladači stiskněte opakovaně tlačítko **SLEEP**, dokud se nezobrazí příslušný časový interval.

Pomocí této funkce můžete nastavit limit 30 až 180 minut, po jehož uplynutí se televizor automaticky přepne do pohotovostního režimu.

1. Stiskněte tlačítko **MENU** Zobrazí se nabídka.
Tlačítkem **▲** nebo **▼** zvolte „Setup“. Stiskněte tlačítko **ENTER**.
2. Stiskněte tlačítko **ENTER** a vyberte možnost „Time“.
3. Stisknutím tlačítka **▲** nebo **▼** zvolte „Sleep Timer“ a stiskněte tlačítko **ENTER**.
4. Stiskněte opakovaně tlačítko **▲** nebo **▼**, dokud se nezobrazí požadovaný čas (Off, 30, 60, 90, 120, 150, 180). Stiskněte tlačítko **ENTER**.
 - > Po vypršení limitu se televizor automaticky přepne do pohotovostního režimu.
5. Výběr ukončíte stisknutím tlačítka **EXIT**.

Automatické vypnutí a zapnutí televizoru

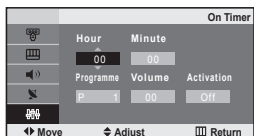

Je možné provést tato nastavení časovačů zapnutí/vypnutí televizoru:

- ◆ Automatické zapnutí a vyladění požadovaného kanálu ve zvolenou dobu.
- ◆ Automatické zapnutí ve zvolenou dobu.

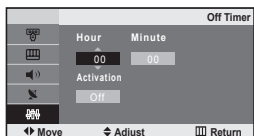

1. Stisknete tlačítko **MENU** Zobrazí se nabídka. Tlačítkem **▲** nebo **▼** zvolte „Setup“. Stisknete tlačítko **ENTER**
2. Stisknete tlačítko **ENTER** a vyberete možnost „Time“.
3. Stisknutím tlačítka **▲** nebo **▼** zvolte „On Timer“ a stisknete tlačítko **ENTER** .
4. Stisknutím tlačítka **▲** nebo **▼** upravíte položku „Hour“. Po stisknutí tlačítka **▶** přejdete na následující krok. Obdobným způsobem nastavíte i ostatní položky. Po dokončení se vraťte zpět stisknutím tlačítka **ENTER** .
5. Stisknutím tlačítka **▲** nebo **▼** zvolte „Off Timer“ a stisknete tlačítko **ENTER** .
6. Stisknutím tlačítka **▲** nebo **▼** upravíte položku „Hour“. Po stisknutí tlačítka **▶** přejdete na následující krok. Obdobným způsobem nastavíte i ostatní položky. Po dokončení se vraťte zpět stisknutím tlačítka **ENTER** .
7. Výběr ukončíte stisknutím tlačítka **EXIT**.
 - > Prvním krokem je nastavení hodin. (viz část „Nastavení a zobrazení aktuálního času“ na straně 14)
 - > Hodinu a minutu můžete nastavit také stisknutím numerických tlačítek na dálkovém ovládání.
 - > Aby časovače správně fungovaly, musí být režim „Activation“ nastaven na hodnotu „On“.

JINÁ NASTAVENÍ

Volba jazyky



Při prvním spuštění zařízení musíte vybrat jazyk, ve kterém se budou zobrazovat nabídky a informace.

1. Stisknete tlačítko **MENU** . Na obrazovce se zobrazí nabídka. Tlačítkem **▲** nebo **▼** zvolte „Setup“. Stisknete tlačítko **ENTER** .
2. Stisknutím tlačítka **▲** nebo **▼** zvolte „Language“ a stisknete tlačítko **ENTER** .
3. Konkrétní jazyk vyberete opakovaným stisknutím tlačítka **▲** nebo **▼** . Stisknete tlačítko **ENTER** .
 - > Můžete si zvolit jeden z 12 jazyků.
4. Výběr ukončíte stisknutím tlačítka **EXIT** .

Volba režimu Modré pozadí

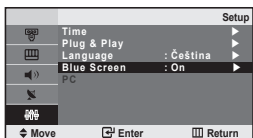

Pokud není přijímán žádný signál, nebo je signál velmi slabý, modrá obrazovka automaticky nahradí zkraslený obraz. Pokud chcete sledovat zhoršený obraz i nadále, musíte nastavit režim „Blue Screen“ na „Off“.

1. Stiskněte tlačítko **MENU** Zobrazí se nabídka.
Tlačítkem **▲** nebo **▼** zvolte „Setup“. Stiskněte tlačítko **ENTER**.
2. Pomocí tlačítka **▲** nebo **▼** vyberte možnost „Blue Screen“, poté stiskněte tlačítko **ENTER**.
3. Tlačítkem **▲** nebo **▼** zvolte „On“ nebo „Off“. Stiskněte tlačítko **ENTER**.
4. Výběr ukončíte stisknutím tlačítka **EXIT**.

Výběr zdroje

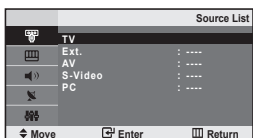

Je možné vybrat některý z externích zdrojů připojených ke vstupním konektorům televizoru.

1. Stiskněte tlačítko **MENU** Zobrazí se nabídka.
Stiskněte tlačítko **ENTER** a vyberte možnost „Input“.
2. Stiskněte tlačítko **ENTER** a vyberte možnost „Source List“.
3. Požadované zařízení vyberete stisknutím tlačítka **▲** nebo **▼**.
Stiskněte tlačítko **ENTER**.

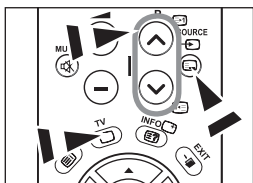

Stisknutím tlačítka **SOURCE** na dálkovém ovládání můžete přepínat mezi všemi dostupnými zdroji. TV režim je možné vybrat stisknutím tlačítka **TV** nebo **P** na dálkovém ovládání, ale nelze jej vybrat stisknutím tlačítka **SOURCE**.

Úprava názvů vstupních zdrojů

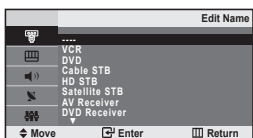

Pro snadnější volbu mezi zdroji můžete pojmenovat zařízení připojené ke vstupním konektorům.

1. Stiskněte tlačítko **MENU** Zobrazí se nabídka.
Stiskněte tlačítko **ENTER** a vyberte možnost „Input“.
2. Pomocí tlačítka **▲** nebo **▼** vyberte možnost „Edit Name“.
ENTER.
3. Pomocí tlačítka **▲** nebo **▼** zvolte vstupní zdroj, který chcete upravit.
Stiskněte tlačítko **ENTER**.
4. Pomocí tlačítek **▲** nebo **▼** vyberete požadované zařízení. Stiskněte tlačítko **ENTER**.
5. Výběr ukončíte stisknutím tlačítka **EXIT**.

Dekodér teletextu

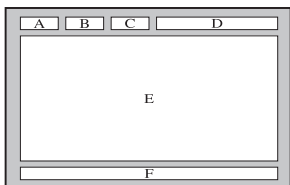

Většina televizních kanálů vysílá také „teletext“, stránky s textovými informacemi, jako:

- ◆ Televizní program.
- ◆ Zprávy a předpověď počasí.
- ◆ Sportovní výsledky.
- ◆ Titulky pro sluchově postižené.

Stránky teletextu jsou rozděleny do šesti kategorií:

Část	Obsah
A	Číslo vybrané stránky.
B	Informace o vysílací stanici.
C	Číslo aktuální stránky nebo stav vyhledávání.
D	Datum a čas.
E	Text.
F	Informace o stanici.

Zobrazení informací teletextu

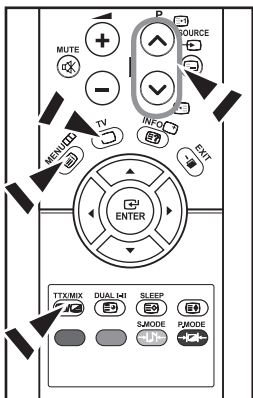

Informace teletextu lze zobrazit v libovolném čase. Podmínkou je dobrý signál příjmu. V opačném případě:

- ◆ Informace mohou být neúplné.
- ◆ Některé stránky se pravděpodobně nezobrazí.

Zapnutí režimu teletextu a zobrazení stránky s obsahem:

1. Pomocí tlačítka **P** (☺) nebo **P** (☹) vyberte kanál poskytující službu teletextu.
2. Stisknutím tlačítka **TTX/MIX** (☺/☹) zapnete režim teletextu.
 - Stránku je možné kdykoliv obnovit stisknutím tlačítka **MENU** (☰).
3. Znovu stiskněte tlačítko **TTX/MIX** (☺/☹).
 - Vysílání se zobrazí zároveň se stránkou teletextu na obrazovce.
4. Opakovaným stisknutím tlačítka **TV** (☐) zrušíte zobrazení teletextu.
 - Pokud se při prohlížení textu objeví nějaký rozpadlý znak, zkontrolujte, zda jazyk textu je stejný jako jazyk v režimu menu „Setup“. Pokud jsou jazyky různé, vyberte stejný jazyk pomocí volby Text language (Jazyk textu) v menu „Setup“.

Vyhledání určité stránky teletextu

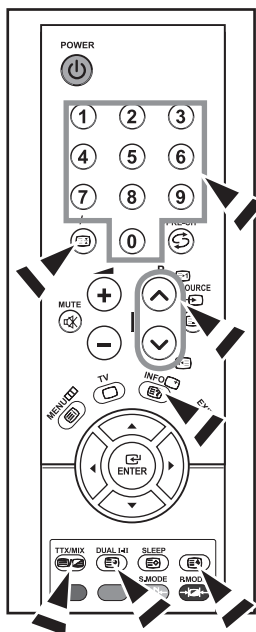

Číslo stránky teletextu lze zadat přímo pomocí číselných tlačítek na dálkovém ovládacím:

1. Stisknutím odpovídajících číselných tlačítek zadejte třímístné číslo uvedené v obsahu.
2. Pokud je vybraná stránka spojena s několika dalšími podstránkami, zobrazí se tyto stránky postupně za sebou. Chcete-li libovolnou stránku zmrazit, stiskněte tlačítko **INFO** (E3). Chcete-li pokračovat v prohlížení, stiskněte opět tlačítko **INFO** (E3).
3. Používání různých možností zobrazení:

Chcete-li zobrazit...	Stiskněte...
Informace teletextu i normální vysílání	TTX/MIX (E1/E2)
Skrýty text (např. odpovědi na hádanky)	INFO (E3)
Normální zobrazení Znovu	INFO (E3)
Podstránku, zadáním příslušného čtyřmístného čísla	DUAL I-II (E4)
Následující stránku	P (E5)
Předchozí stránku	P (E6)
Dvojnásobná písmena v: • Horní polovině obrazovky • Dolní polovině obrazovky	(E3) • jednou • dvakrát
Normální zobrazení	• třikrát

Použití funkce Fastext k vyhledání stránky teletextu

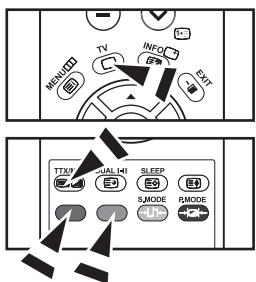

Různá témata obsažená na stránkách teletextu jsou barevně rozlišena a mohou být vybirána pomocí barevných tlačítek dálkového ovládacího.

1. Stisknutím tlačítka **TTX/MIX** (E1/E2) zobrazíte stránku s obsahem teletextu.
2. Stiskněte tlačítko s barvou, která odpovídá požadovanému tématu (dostupná témata jsou uvedena na stavovém řádku).
3. Stisknutím červeného tlačítka se zobrazí předchozí stránka. Po stisknutí zeleného tlačítka se zobrazí následující stránka.
4. Pokud opět stisknete tlačítko **TV** (E7), ukončíte zobrazení teletextu.

Ukládání stránek teletextu

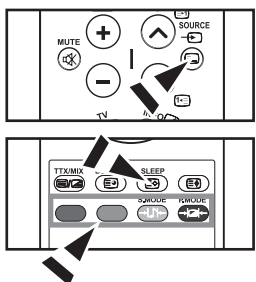

Můžete si pro pozdější použití uložit až čtyři stránky teletextu.

1. Pomocí tlačítka **SOURCE** (E8) zvolte režim **LIST**.
➤ Pomocí tlačítka **SOURCE** (E8) lze přepínat mezi režimy **LIST** a **FLOF**.
2. Stiskněte barevné tlačítko odpovídající stránce, kterou chcete nahradit.
3. Pomocí číselných tlačítek zadejte nové číslo stránky.
4. Pro každou stránku, kterou chcete uložit, opakujte kroky 2 a 3, přičemž pokaždé použijte jiné barevné tlačítko.
5. Tiskněte tlačítko **SLEEP** (E9), dokud nebude blikat příslušný blok.

Konfigurace počítačového softwaru (systém Windows XP)

Niže je uvedeno typické nastavení zobrazení v systému Windows. V závislosti na konkrétní verzi systému Windows a instalované videokartě se příslušné obrazovky mohou na vašem počítači zobrazovat poněkud odlišně. Přes tyto rozdíly budou základní údaje pro nastavení ve většině případů shodné. (Není-li tomu tak, obraťte se na výrobce vašeho počítače nebo na prodejce výrobků Samsung.)

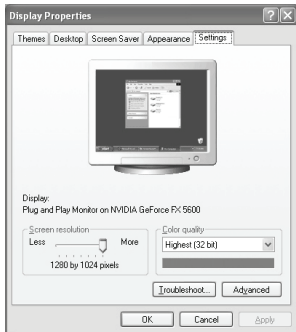

1. Nejprve klepněte na „Control Panel“ v nabídce Start systému Windows.
2. V okně ovládacích panelů klikněte na položku „Appearance and Themes“.
3. V okně ovládacích panelů klikněte na položku „Display“.
4. Přejděte na kartu „Settings“ Správné nastavení velikosti (rozlišení) je **Optimální: 640 X 480**

Jestliže karta obsahuje možnost nastavení vertikální frekvence, je správná hodnota „60“ nebo „60 Hz“. V ostatních případech klepněte na tlačítko „OK“ a dialogové okno se uzavře.

Režim zobrazení

Jak pozice, tak i formát obrazovky se budou lišit podle typu PC monitoru a jeho rozlišení. Rozlišení uvedená v tabulce jsou doporučena. (Všechna rozlišení v podporovaných rozmezech jsou podporována)

Režim	Rozlišení	Horizontální kmitočet (kHz)	Vertikální kmitočet (Hz)	Bodový hodinový kmitočet (MHz)	Synchronizační polarita (H/V)
VGA	720X400 640X480	31,469 31,469	70,087 59,940	28,322 25,175	-/+ -/-

- Středový režim není podporován.
- Pokud je zvolen nestandardní videoformát, nemusí přístroj fungovat správně.

Nastavení počítače



Hrubé a jemné ladění obrazu (Image Lock): Účelem nastavení kvality obrazu je odstranění šumu. Pokud není šum odstraněn jemným laděním, pak upravte frekvenci a proveďte jemné ladění znovu. Po odstranění šumu znovu nastavte obraz, aby byl přesně ve středů obrazovky.

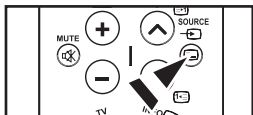

1. Přednastavení: Stisknutím tlačítka **SOURCE** zvolíte režim **PC**.
2. Stiskněte tlačítko **MENU** Zobrazí se nabídka. Tlačítkem **▲** nebo **▼** zvolte „Setup“. Stiskněte tlačítko **ENTER**.
3. Tlačítkem **▲** nebo **▼** zvolte „PC“. Stiskněte tlačítko **ENTER**.
4. Stiskněte tlačítko **ENTER** a vyberte možnost „Image Lock“.
5. Pomocí tlačítka **▲** nebo **▼** zvolte „Coarse“ nebo „Fine“. Stiskněte tlačítko **ENTER**.
6. Stisknutím tlačítka **◀** nebo **▶** nastavte kvalitu obrazovky. Stiskněte tlačítko **ENTER**.
7. Výběr ukončíte stisknutím tlačítka **EXIT**.

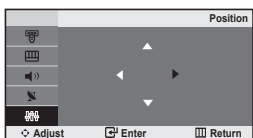

Změna pozice obrazu (Position):

Upravte pozici obrazovky PC, pokud neodpovídá obrazovce televizoru.

1. Postupujte podle pokynů 1 až 3 v části „Hrubé a jemné ladění obrazu (Image Lock)“.
2. Tlačítkem **▲** nebo **▼** zvolte Pozice. Stiskněte tlačítko **ENTER**.
3. Vertikální pozici upravte pomocí tlačítek **▲** nebo **▼**. Horizontální pozici upravte pomocí tlačítek **◀** nebo **▶**. Stiskněte tlačítko **ENTER**.
4. Výběr ukončíte stisknutím tlačítka **EXIT**.

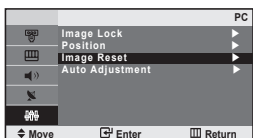

Inicializace nastavení obrazu (Image Reset):

Všechna nastavení obrazu můžete vrátit na výchozí nastavení od výrobce.

1. Postupujte podle pokynů 1 až 3 v části „Hrubé a jemné ladění obrazu (Image Lock)“.
2. Tlačítkem **▲** nebo **▼** zvolte „Image Reset“. Stiskněte tlačítko **ENTER**.
3. Výběr ukončíte stisknutím tlačítka **EXIT**.

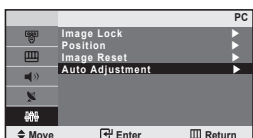



Automatické nastavení obrazovky PC (Auto Adjustment):

Automatické nastavení umožňuje, aby se obrazovka počítače sama nastavila na příchozí PC video signál. Hodnoty jemného a hrubého nastavení a nastavení pozice jsou seřizovány automaticky.

1. Postupujte podle pokynů 1 až 3 v části „Hrubé a jemné ladění obrazu (Image Lock)“.
2. Tlačítkem **▲** nebo **▼** zvolte „Auto Adjustment“. Stiskněte tlačítko **ENTER**.
3. Výběr ukončíte stisknutím tlačítka **EXIT**.

DOPORUČENÍ K POUŽÍVÁNÍ

Odstraňování závad: Dříve než budete kontaktovat servisního technika

Žádný zvuk ani obraz	<ul style="list-style-type: none">• Zkontrolujte, zda je hlavní napájecí kabel zapojen do zásuvky.• Zkontrolujte, zda jste stiskli tlačítko POWER  na čelní straně televizoru.• Zkontrolujte nastavení kontrastu a jasů• Zkontrolujte hlasitost.
Normální obraz, ale žádný zvuk	<ul style="list-style-type: none">• Zkontrolujte hlasitost.• Zkontrolujte, zda jste nestiskli tlačítko MUTE  na dálkovém ovládacím.
Žádný nebo černobílý obraz	<ul style="list-style-type: none">• Nastavte barvy.• Zkontrolujte, zda je vybrán správný vysílací systém.
Rušení obrazu a zvuku	<ul style="list-style-type: none">• Pokuste se vyhledat elektrické zařízení, které způsobuje rušení televizoru a je do větší vzdálenosti.• Zapojte televizor do jiné zásuvky napájení.
Rozmazaný nebo bílý obraz, zkrácený zvuk	<ul style="list-style-type: none">• Zkontrolujte směr, umístění a připojení antény. K tomuto rušení často dochází při používání pokojové antény.
Dálkové ovládání nefunguje správně	<ul style="list-style-type: none">• Vyměňte baterie v dálkovém ovládacím.• Očistěte horní okraj dálkového ovládacím (komunikační průzor).• Zkontrolujte polaritu baterií.
Hlášení „Zkontrolujte připojení kabelu.“	<ul style="list-style-type: none">• Ujistěte se, že je kabel správně zapojen do vašeho PC zdroje.• Ujistěte se, že je PC zdroj zapnutý.
V režimu PC: zobrazí se hlášení „Nepodporovaný režim.“	<ul style="list-style-type: none">• Zkontrolujte maximální rozlišení a frekvenci adaptéru videa.• Porovnejte tyto hodnoty s údaji uvedenými v režimech zobrazení.
Obrazovka je černá a kontrolka napájení bliká	<ul style="list-style-type: none">• U počítače zkontrolujte napájení a kabel signálu.• Televizor využívá vlastní systém řízení spotřeby.

Panel TFT LCD se skládá ze subpixelů (921 600), jejichž zobrazení vyžaduje propracovanou technologii.

Na obrazovce však může být málo světlých nebo tmavých pixelů. Tyto pixely nebudou mít žádný dopad na výkon produktu.

Technické a ekologické údaje

Název modelu	LE20S8
Velikost obrazovky (úhlopříčka)	20 palců
Rozlišení počítače	640 X 480 @ 60 Hz
Zvuk	
Výstup	3W X 2
Rozměry (š × h × v)	
Skříň	574 mm X 70 mm X 428 mm
S podstavcem	574 mm X 196 mm X 468 mm
Hmotnost	
(s podstavcem)	8 kg
Údaje týkající se prostředí	
Provozní teplota	10 °C až 40 °C (50 °F až 104 °F)
Provozní vlhkost	10 % až 80 %, bez kondenzace
Skladovací teplota	-20 °C až 45 °C (-4 °F až 113 °F)
Skladovací vlhkost	5 % až 95 %, bez kondenzace

➤ Provedení a specifikace mohou být změněny bez předchozího upozornění.

➤ Tento výrobek je digitálním zařízením třídy B.

➤ Údaje o napájení a spotřebě energie lze nalézt na štítku výrobku.

Bezpečnostné opatrenia pri zobrazení statického obrazu

Statický obraz môže spôsobiť trvalé poškodenie televíznej obrazovky.

- Statický obraz nezobrazujte na LCD paneli dlhšie ako 2 hodiny, pretože môže spôsobiť retenciu obrazu na obrazovke. Táto retencia obrazu je známa aj ako "vypálenie obrazovky".

Aby ste zabránili takejto retencii obrazu, pri zobrazovaní statických obrázkov znížte stupeň jasu a kontrastu obrazovky.

-  Sledovanie LCD TV vo formáte 4:3 po dlhšiu dobu môže zanechať vľavo, vpravo a v strede obrazovky stopy po okrajoch, spôsobené rozdielnym vyžarovaním svetla na obrazovke. Prehrávanie DVD alebo hranie hier môže na obrazovke spôsobiť podobný efekt. Poškodenia, spôsobené vyššie uvedeným efektom, nie sú chránené zárukou.
- Zobrazenie statických obrázkov z videohier a PC dlhšie ako určitý čas, môže vytvárať čiastočné pretrvávajúce obrazy. Aby ste predišli takémuto efektu, počas zobrazenia statických obrázkov znížte "jas" a "kontrast".

Obsah

PRIPOJENIE A PRÍPRAVA TELEVÍZORA

◆ Zoznam častí	2
◆ Montáž stojana	2
◆ Montáž sady pre upevnenie na stenu	2
◆ Pohľad na ovládací panel	3
◆ Pohľad na prípojný panel	4
◆ Pohľad na diaľkové ovládanie	5
◆ Vloženie batérií do diaľkového ovládania	6
◆ Zapínanie a vypínanie	6
◆ Prepnutie televízora do pohotovostného režimu	6
◆ Plug & Play	6

NASTAVENIE KANÁLOV

◆ Automatické ukladanie kanálov	7
◆ Manuálne ukladanie kanálov	8
◆ Úprava kanálov	9
◆ Zoradenie uložených kanálov	9
◆ Priradenie názvov kanálov	10
◆ Vyladovanie príjmu kanála	10

NASTAVENIE OBRAZU

◆ Zmena obrazovej normy	11
◆ Nastavenie vlastného obrazu	11
◆ Zmena farebného odtieňa	12
◆ Nastavenie Nadzor farve	12

NASTAVENIE ZVUKU

◆ Zmena zvukovej normy	13
◆ Automatická úprava hlasitosti	13
◆ Pripojenie slúchadiel	13

NASTAVENIE ČASU

◆ Nastavenie a zobrazenie aktuálneho času	14
◆ Nastavenie časovača automatického vypnutia	14
◆ Automatické zapínanie a vypínanie televízora	15

NASTAVENIE OSTATNÝCH NASTAVENÍ

◆ Výber jazyka	15
◆ Nastavenie režimu modrej obrazovky	16
◆ Výber zdroja	16
◆ Úprava názvov vstupných zdrojov	16

POUŽÍVANIE FUNKCIE TELETEXTU





◆ Dekodér teletextu	17
◆ Zobrazenie teletextových informácií	17
◆ Výber konkrétnej teletextovej strany	18
◆ Používanie fasttextu na výber teletextovej strany	18
◆ Ukladanie strán teletextu	18

NASTAVENIE PC

◆ Nastavenie počítačového softvéru (založený na systéme Windows XP)	19
◆ Režim zobrazenia	19
◆ Nastavenie PC	20

ODPORÚČANIA NA POUŽÍVANIE

◆ Riešenie problémov: Pred kontaktovaním servisného technika	21
◆ Technické údaje a údaje na ochranu životného prostredia	21

			
Symbol	Stlačte	Dôležité	Poznámka
			Jednodotykové tlačidlo

PRIPOJENIE A PRÍPRAVA TELEVÍZORA

Zoznam častí

Uistite sa, prosím, že ste s LCD TV obdržali aj nasledujúce položky.
Ak akákoľvek položka chýba, kontaktujte predajcu.

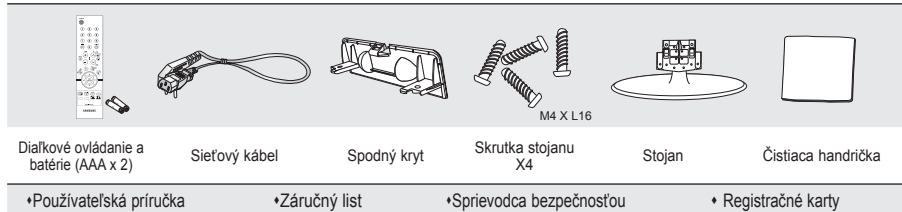

> Záručný list / Sprievodca bezpečnosťou / Registračné karty (Nie sú dostupné na všetkých miestach)

Montáž stojana

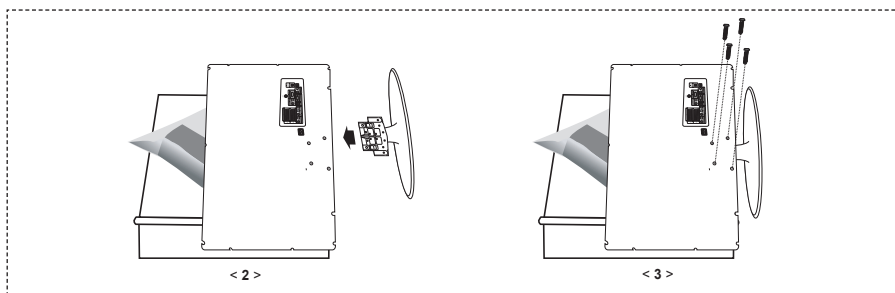

1. Televízor umiestnite na stôl prednou stranou nadol na jemnú látku alebo vankúš.
2. Stojan zasuňte do otvoru v spodnej časti TV.
3. Do určeného otvoru zasuňte skrutku a dotiahnite ju.

Montáž sady pre upevnenie na stenu

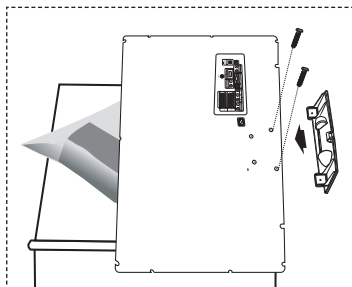

Príslušenstvo pre upevnenie na stenu (predáva sa samostatne) umožňuje namontovanie TV na stenu.

Pre podrobné informácie o montáži upevnenia na stenu si pozrite pokyny, ktoré sa dodávajú s príslušenstvom pre upevnenie na stenu. Pri inštalácii nástennej konzoly sa oňadom asistencie skontaktujte s technikom.

Spoločnosť Samsung Electronics nie je zodpovedná za akékoľvek poškodenie produktu, vaše zranenie alebo zranenia druhých, keď sa rozhodnete, že TV namontujete sami.



Neinštalujte súpravu nástenného držiaka zatiaľ, čo máte zapnutý TV. Mohlo by to zapríčiniť fyzické zranenie spôsobené zásahom elektrického prúdu.

> Vyberte stojan a spodný otvor prikryte uzáverom, ktorý upevníte dvomi skrutkami.

Pohľad na ovládací panel

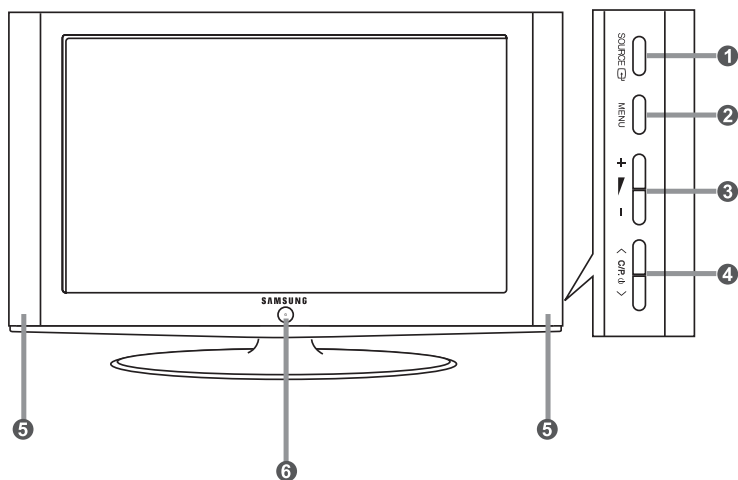

➤ Farba a tvar produktu sa môže odlišovať v závislosti od modelu.

- 1 SOURCE**
Prepína medzi všetkými dostupnými zdrojmi vstupu (TV - Ext. - AV - S-Video - PC). V ponuke na obrazovke použite toto tlačidlo rovnako, ako tlačidlo **ENTER** na diaľkovom ovládaní.
- 2 MENU**
Stlačte, aby ste na obrazovke zobrazili ponuku funkcií vášho TV.
- 3 + -**
Stlačte pre zvýšenie alebo zníženie hlasitosti. V ponuke na obrazovke použite tlačidlá + - rovnako ako tlačidlá < a > na diaľkovom ovládaní.
- 4 < C/P >**
Stlačte, aby ste zmenili kanál. V ponuke na obrazovke použite tlačidlá < C/P > rovnako, ako používate tlačidlá ▲ na ▼ diaľkovom ovládaní. (Bez diaľkového ovládania môžete TV zapnúť pomocou tlačidiel pre kanály.)
- 5 Reproduktory**
- 6 ⏻ (Napájanie)**
Stlačte pre zapnutie a vypnutie televízora.
Indikátor napájania
Zabliká a vypne sa, keď je napájanie zapnuté a rozsvieti sa v pohotovostnom režime.
Snímač pre diaľkové ovládanie
Diaľkové ovládanie nastavte smerom na tento bod TV.

Pohľad na prípojný panel

➤ Farba a tvar produktu sa môže odlišovať v závislosti od modelu.

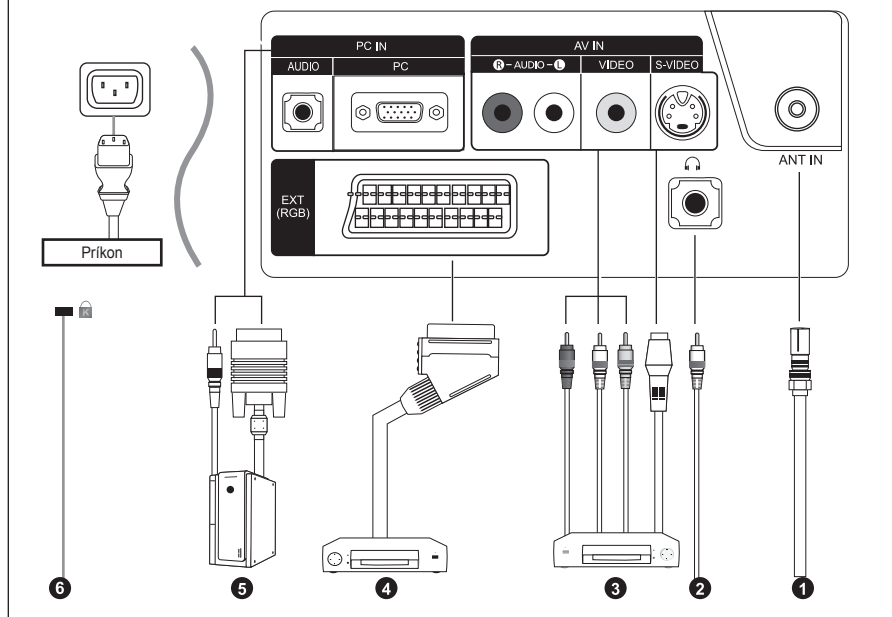

- Kedykoľvek, keď k TV pripojíte externé zariadenie, uistite sa, že je napájanie zariadenia vypnuté.
- Pri pripájaní externého zariadenia dodržujte farbu prípojného konektora a kábla.

1 Pripojenie k anténe alebo rozvodu káblovej televízie

Na správne zobrazenie televíznych kanálov musí zariadenie prijímať signál z jedného z nasledujúcich zdrojov:
- vonkajšia anténa / rozvod káblovej televízie / satelitná televízna sieť

3 Pripojenie externých A/V zariadení

- Pripojte kábel RCA (voliteľný) alebo S-VIDEO (voliteľný) k príslušnému externému A/V zariadeniu, ako napr. videorekordér (VCR), DVD prehrávač alebo kamkordér.
- Pripojte RCA audio káble ku "R - AUDIO - L" na zadnej strane prístroja a ich opačné konce k príslušným konektorom výstupu audia na A/V zariadení.
- Slúchadlá môžete pripojiť k výstupu slúchadiel (2) na zadnej strane vášho zariadenia. Počas doby, keď sú pripojené slúchadlá, zvuk zo vstavaných reproduktorov je vypnutý.

4 Pripojenie satelitného prijímača, videorekordéra (VCR) alebo DVD prehrávača

- Pripojte scart kábel videorekordéra alebo DVD prehrávača (voliteľný) k ich scart konektoru.
- Ak si želáte pripojiť satelitný prijímač spolu s videorekordérom (alebo prehrávačom DVD), tak by ste mali pripojiť satelitný prijímač k videorekordéru (alebo prehrávaču DVD) a videorekordér (alebo prehrávač DVD) k prijímaču.

5 Pripojenie počítača

- Pripojte kábel D-Sub (voliteľný) ku "PC" (PC IN) na zadnej strane prístroja a druhý koniec ku grafickej karte vášho počítača.
- Pripojte stereo audio kábel (voliteľný) k "AUDIO" (PC IN) na zadnej strane prístroja a druhý koniec k výstupu zvukovej karty "Audio Out" na vašom počítači.

6 Uzamknutie Kensington

- Uzamknutie Kensington (voliteľné) je zariadenie, ktoré sa používa na fyzické uzamknutie systému, keď sa používa na verejnom mieste.
- Ak chcete použiť uzamykacie zariadenie, kontaktujte predajcu, u ktorého ste si zakúpili TV.
- Umiestnenie uzamknutia Kensington sa môže odlišovať v závislosti od modelu.

Pohľad na diaľkové ovládanie

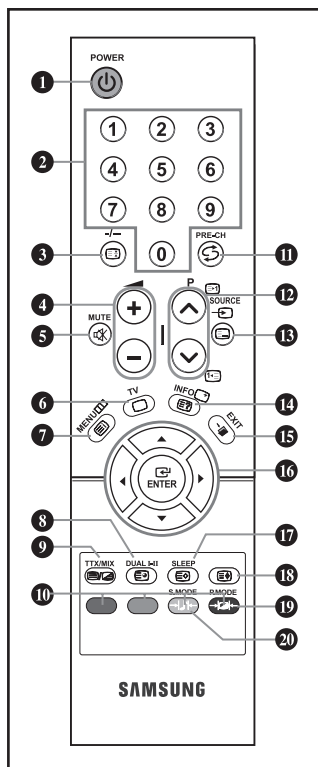

- 1 Tlačidlo pohotovostného režimu televízora
- 2 Číselné tlačidlá pre priamy prístup ku kanálu
- 3 Výber jednociferného/dvojciferného kanála
- 4 ⊕: Zvýšenie hlasitosti
⊖: Zníženie hlasitosti
- 5 Dočasné vypnutie zvuku
- 6 Priama voľba režimu TV
- 7 Zobrazenie hlavnej ponuky na obrazovke
- 8 Výber zvukových efektov
- 11 Predchádzajúci kanál
- 12 P ⊕: Ďalší kanál
P ⊖: Predchádzajúci kanál
- 13 Výber možných zdrojov
- 14 Použité pre zobrazenie informácií o aktuálnom vysielaní
- 15 Opustenie ponuky na obrazovke
- 16 Ovládanie kurzora v ponuke
- 17 Automatické vypnutie
- 19 Výber efektu obrazu
- 20 Výber režimu zvuku

Funkcie teletextu

- 3 Podržanie teletextu
- 6 Ukončenie zobrazenia teletextu
- 7 Index teletextu
- 8 Podstrana teletextu
- 9 Zobrazenie teletextu/zmiešanie informácií teletextu a normálneho vysielania
- 10 Výber témy fasttext
- 12 P ⊕: Ďalšia strana teletextu
P ⊖: Predchádzajúca strana teletextu
- 13 Výber režimu teletextu (LIST/FLOF)
- 14 Zobrazenie teletextu
- 17 Uloženie teletextu
- 18 Výber veľkosti teletextu

➤ Činnosť diaľkového ovládača môže ovplyvňovať jasné svetlo.

➤ Ďalšie informácie získate v nasledujúcich pokynoch.

Vloženie batérií do diaľkového ovládania

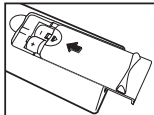
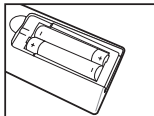
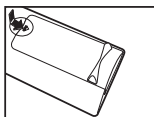





1. Úplne vysuňte kryt.
2. Vložte dve batérie veľkosti AAA.
 - Dodržte správne uloženie "+" a "-" pólu batérií podľa diagramu vo vnútri priechytku.
3. Znovu nasadte kryt.
 - Ak nebudete diaľkové ovládanie používať dlhší čas, vyberte batérie a uskladnite ich na chladnom a suchom mieste. Diaľkové ovládanie môžete používať až do vzdialenosti 23 stôp od televízora. (Pri typickom používaní televízora vydržia batérie asi jeden rok.)

➤ Ak diaľkové ovládanie nefunguje, skontrolujte nasledujúce:

1. Je zapnutý televízor?
2. Nie sú otočené plusové a mínusové póly batérií?
3. Nie sú batérie vybité?
4. Nie je prerušený prívod energie alebo nie je odpojený napájací kábel?
5. Nie je v blízkosti špeciálne fluorescenčné svetlo alebo neónový znak?





Zapínanie a vypínanie

Sieťový napájací kábel je pripojený k zadnej časti televízora.

1. Zapojte sieťový napájací kábel do príslušnej zásuvky.
 - Ukazovateľ pohotovostného režimu na prednej strane televízora sa rozsvieti.
2. Stlačte tlačidlo **POWER**  na prednej strane televízora.
 - Automaticky sa zvolí naposledy sledovaný program.
3. Stlačte tlačidlo s číslom (0~9), tlačidlo pre kanál vyššie/nížšie ( / ) na diaľkovom ovládaní alebo tlačidlo  na pravej strane panela.
 - Keď televízor po prvýkrát zapnete, budete požiadaní o výber jazyka, v ktorom sa zobrazia ponuky.
4. Aby ste televízor vypli, opätovne stlačte tlačidlo **POWER** .

Prepnutie televízora do pohotovostného režimu





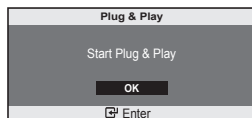

Televízor je možné prepnúť do pohotovostného režimu, aby sa znížila spotreba energie. Pohotovostný režim môže byť užitočný, ak chcete dočasne prerušiť sledovanie televízora (napríklad počas jedla).

1. Stlačte tlačidlo **POWER**  na diaľkovom ovládači.
 - Obrázok sa vypne a na prednej strane televízora sa zobrazí červený indikátor pohotovostného režimu.
2. Aby ste televízor opäť zapli, tak jednoducho opätovne stlačte tlačidlo **POWER** , tlačidlá s číslami (0~9) alebo tlačidlo o kanál vyššie/nížšie ( / )
 - Televízor nenechávajte v pohotovostnom režime po dlhú dobu (ak ste napríklad preč na dovolenke). Najlepšie je odpojiť televízor od zásuvky a antény.

Plug & Play



Pri úvodnom zapnutí televízora sa automaticky následne vykoná viacero základných nastavení. K dispozícii sú nasledovné nastavenia.

1. Stlačte tlačidlo **POWER**  na diaľkovom ovládači. Zobrazí sa správa "Start Plug & Play" so zvolenou možnosťou "OK". Stlačte tlačidlo **ENTER** .
2. Stlačením tlačidla  alebo  vyberte príslušný jazyk. Stlačením tlačidla **ENTER**  potvrdíte výber.
3. Zobrazí sa správa "Check antenna input." so zvolenou možnosťou "OK". Stlačte tlačidlo **ENTER** 
 - Skontrolujte, prosím, či je správne pripojený kábel antény.

4. Stlačením tlačidla ▲ alebo ▼ vyberte príslušnú krajinu. Stlačením tlačidla **ENTER** potvrdíte výber.
5. Zobrazí sa ponuka "Auto Store" so zvolenou možnosťou "Start". Stlačte tlačidlo **ENTER** .
 - Automaticky sa spustí a skončí vyhľadávanie kanála. Po uložení všetkých dostupných kanálov sa zobrazí ponuka "Clock Set".
 - Kedykoľvek stlačte tlačidlo **ENTER** , aby ste prerušili proces zapamätávania.
6. Stlačte tlačidlo **ENTER** . Stlačením tlačidla ◀ alebo ▶ vyberte možnosť "Hour" alebo "Minute". Stlačením tlačidla ▲ alebo ▼ nastavte možnosť "Hour" alebo "Minute".
 - Hodiny a minúty môžete tiež zadať stlačením tlačidiel s číslami na diaľkovom ovládači.
7. Stlačením tlačidla **ENTER** potvrdíte vaše nastavenie. Zobrazí sa správa "Enjoy your viewing".

- ◆ **Language:** Vyberte váš jazyk.
- ◆ **Country:** Vyberte vašu krajinu.
- ◆ **Auto Store:** Automaticky vyhľadá a uloží kanály dostupné v miestnej oblasti.
- ◆ **Clock Set:** Nastaví aktuálny čas pre hodiny televízora.

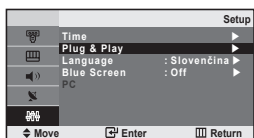

Ak chcete obnoviť nastavenie tejto funkcie...

1. Stlačením tlačidla **MENU** zobrazíte ponuku. Stlačením tlačidla ▲ alebo ▼ vyberte možnosť "Setup" a potom stlačte tlačidlo **ENTER** .
2. Stlačením tlačidla ▲ alebo ▼ vyberte "Plug & Play" a potom stlačte tlačidlo **ENTER** .
3. Zobrazí sa správa "Start Plug & Play" (Spustenie funkcie Plug & Play). (Pozrite si stranu 6)

NASTAVENIE KANÁLOV

Automatické ukladanie kanálov



Môžete prehľadávať dostupné frekvenčné pásma (dostupnosť závisí od krajiny). Automaticky priradené čísla programov nemusia zodpovedať aktuálnym alebo požadovaným číslam programov. Čísla však môžete zoradiť manuálne a vymazať ľubovoľné kanály, ktoré nechcete sledovať.





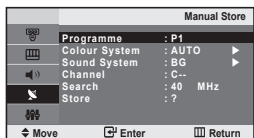









1. Stlačením tlačidla **MENU** zobrazíte ponuku. Stlačením tlačidla ▲ alebo ▼ vyberte možnosť "Channel" a potom stlačte tlačidlo **ENTER** .
2. Stlačením tlačidla **ENTER** vyberte položku "Country".
3. Stlačením tlačidla ▲ alebo ▼ vyberte príslušnú krajinu. Stlačením tlačidla **ENTER** potvrdíte výber.
4. Stlačením tlačidla ▲ alebo ▼ vyberte možnosť "Auto Store" a potom stlačte tlačidlo **ENTER** .
5. Stlačením tlačidla **ENTER** vyberte položku "Start".
 - Televízor začne ukladať všetky dostupné kanály.
 - Kedykoľvek stlačte tlačidlo **ENTER** , aby ste prerušili proces zapamätávania a vrátili sa do ponuky "Channel".
6. Po uložení všetkých dostupných kanálov sa zobrazí ponuka "Sort". (Pozrite si stranu 9)

Manuálne ukladanie kanálov



Uložiť môžete až 100 kanálov vrátane tých, ktoré sa prijímajú prostredníctvom káblovej siete. Pri manuálnom ukladaní kanálov si môžete vybrať:

- ◆ Či chcete alebo nechcete uložiť všetky nájdené kanály
- ◆ Číslo programu každého uloženého kanála, ktorý chcete označiť.

1. Stlačením tlačidla **MENU** zobrazíte ponuku. Stlačením tlačidla **▲** alebo **▼** vyberte možnosť "Channel" a potom stlačte tlačidlo **ENTER** .
2. Stlačením tlačidla **▲** alebo **▼** vyberte možnosť "Manual Store" a potom stlačte tlačidlo **ENTER** .
3. Stlačením tlačidla **ENTER**  vyberte položku "Programme".
4. Aby ste ku kanálu priradili číslo programu, stlačením tlačidla **▲** alebo **▼** nájdite správne tlačidlo a potom stlačte tlačidlo **ENTER** .
5. Stlačením tlačidla **▲** alebo **▼** vyberte možnosť "Colour System" a potom stlačte tlačidlo **ENTER** .
6. Stlačením tlačidla **▲** alebo **▼** vyberte požadovanú normu farieb a potom stlačte tlačidlo **ENTER** .
7. Stlačením tlačidla **▲** alebo **▼** vyberte možnosť "Sound System" a potom stlačte tlačidlo **ENTER** .
8. Stlačením tlačidla **▲** alebo **▼** vyberte požadovanú normu zvuku a potom stlačte tlačidlo **ENTER** 
 - Ak zvuk nepočuť alebo je nezvyčajný, znova vyberte požadovaný zvukový systém.
9. Ak poznáte číslo kanálu, ktorý chcete uložiť, stlačte tlačidlo **▲** alebo **▼**, aby ste vybrali položku "Channel". Stlačte tlačidlo **ENTER** . Stlačením tlačidla **▲** alebo **▼** vyberte možnosť **C** (kanál pozemného vysielania) alebo **S** (kanál káblového vysielania). Stlačte tlačidlo **▶** aby ste vybrali kanál. Stlačením tlačidla **▲** alebo **▼** vyberte požadované číslo a potom stlačte tlačidlo **ENTER** 
 - Režim kanálov: **P** (režim programu)
C (režim kanálu pozemného vysielania)
S (režim kanálu káblového vysielania)
 - Stlačením tlačidiel s číslami na diaľkovom ovládaní môžete tiež nastaviť číslo kanálu.
10. Ak nepoznáte čísla kanálov, stlačením tlačidla **▲** alebo **▼** vyberte možnosť "Search". Stlačte tlačidlo **ENTER** . Vyhľadajte stlačením tlačidla **▲** alebo **▼** a potom stlačte tlačidlo **ENTER** .
11. Stlačením tlačidla **▲** alebo **▼** vyberte možnosť "Store" a potom stlačte tlačidlo **ENTER** . Stlačením tlačidla **▲** alebo **▼** vyberte možnosť "OK" a potom stlačte tlačidlo **ENTER** .
12. Zopakujte kroky 3 až 11 pre každý kanál, ktorý chcete uložiť.

- ◆ **Programme:** Vyberie číslo programu pre kanál.
- ◆ **Colour System:** Nastaví systém pre podporu farby.
- ◆ **Sound System:** Nastaví systém pre podporu zvuku.
- ◆ **Channel:** Vyberie kanál.
- ◆ **Search:** Vyhľadá hodnotu frekvencie pre kanál.
- ◆ **Store:** Uloží vaše nastavenia.

Úprava kanálov

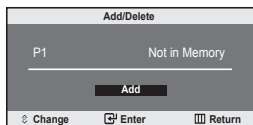

Vybraté kanály možno spomedzi prehľadávaných kanálov vyradiť. Pri prehľadávaní uložených kanálov sa potom tie, ktoré chcete preskočiť, nezobrazujú. Počas prehľadávania sa zobrazia všetky kanály, ktoré výslovne neurčíte na preskočenie.

1. Použite tlačidlá s číslami, aby ste priamo vybrali kanál, ktorý sa pridá alebo odstráni.
 2. Stlačením tlačidla **MENU** zobrazíte ponuku. Stlačením tlačidla **▲** alebo **▼** vyberte možnosť "Channel" a potom stlačte tlačidlo **ENTER**.
 3. Stlačením tlačidla **▲** alebo **▼** vyberte možnosť "Add/Delete" a potom stlačte tlačidlo **ENTER**.
 4. Opakovaným stláčaním tlačidla **ENTER** budete prepínať medzi pridaním kanálu a odstránením kanálu.
 5. Stlačením tlačidiel **P** alebo **P** prepnete na príslušný kanál a potom zopakujte vyššie uvedený postup.
 6. Stlačením tlačidla **EXIT** opustíte ponuku.
- > Pomocou tlačidiel s číslami na diaľkovom ovládaní môžete zobrazíť akýkoľvek kanál (vrátane vymazaného kanála).

Zoradenie uložených kanálov

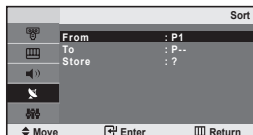

Môžete zmeniť čísla dvoch kanálov, aby ste:

- ◆ Upravili číselné poradie, v ktorom sa kanály automaticky uložili.
- ◆ Priradili ľahko zapamätateľné čísla ku kanálom, o ktoré máte najväčší záujem.

1. Stlačením tlačidla **MENU** zobrazíte ponuku. Stlačením tlačidla **▲** alebo **▼** vyberte možnosť "Channel" a potom stlačte tlačidlo **ENTER**.
2. Stlačením tlačidla **▲** alebo **▼** vyberte možnosť "Sort" a potom stlačte tlačidlo **ENTER**.
3. Stlačením tlačidla **ENTER** vyberiete "From". Stláčajte tlačidlo **▲** alebo **▼**, až kým sa nezobrazí číslo kanálu, ktorý chcete zmeniť. Stlačte tlačidlo **ENTER**.
4. Stlačením tlačidla **▲** alebo **▼** vyberte možnosť "To" a potom stlačte tlačidlo **ENTER**. Stláčajte tlačidlo **▲** alebo **▼**, až kým sa nezobrazí nové číslo, pod ktorým chcete, aby sa dal kanál nájsť. Stlačte tlačidlo **ENTER**.
5. Stlačením tlačidla **▲** alebo **▼** vyberte možnosť "Store" a potom stlačte tlačidlo **ENTER**. Stlačením tlačidla **▲** alebo **▼** vyberte možnosť "OK" a potom stlačte tlačidlo **ENTER**.
 - > Vybratý kanál nahradí ten predošlý, ktorý bol uložený pod zvoleným číslom.
6. Zopakujte kroky 3 až 5 pre ďalší kanál, ktorý chcete uložiť.
7. Stlačením tlačidla **EXIT** opustíte ponuku.

Priradenie názvov kanálov

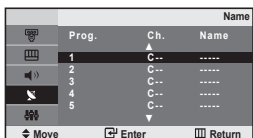

Názvy kanálov sa priradia automaticky pri prijíme vysielania informácií o kanále. Tieto názvy sa dajú zmeniť, čo vám umožňuje priradiť nové názvy.

1. Stlačením tlačidla **MENU** zobrazíte ponuku. Stlačením tlačidla **▲** alebo **▼** vyberte možnosť "Channel" a potom stlačte tlačidlo **ENTER**.
2. Stlačením tlačidla **▲** alebo **▼** vyberte možnosť "Name" a potom stlačte tlačidlo **ENTER**.
3. V prípade potreby stlačením tlačidla **▲** alebo **▼** vyberte kanál, ktorému chcete priradiť nový názov. Stlačte tlačidlo **ENTER**.

4. Pre...	V tomto prípade...
Výber znaku, čísla alebo symbolu	Stlačte tlačidlo ▲ alebo ▼
Premiestnenie sa na ďalšie písmeno	Stlačte tlačidlo ▶
Premiestnenie sa späť na predchádzajúce písmeno	Stlačte tlačidlo ◀
Potvrdenie názvu	Stlačte tlačidlo ENTER

- > Dostupné znaky sú: Písmená abecedy (A~Z)
Čísla (0~9)
Špeciálne znaky (-, medzera)

5. Kroky 3 až 4 zopakujte pre každý kanál, ktorému chcete priradiť nový názov.
6. Stlačením tlačidla **EXIT** opustíte ponuku.

Vylad'ovanie prijmu kanála

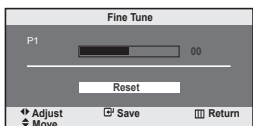

Na manuálne nastavenie konkrétneho kanála pre optimálny výkon použite jemné doladenie.

1. Použite tlačidlá s číslami, aby ste priamo vybrali kanál, ktorý chcete jemne doladiť.
2. Stlačením tlačidla **MENU** zobrazíte ponuku. Stlačením tlačidla **▲** alebo **▼** vyberte možnosť "Channel" a potom stlačte tlačidlo **ENTER**.
3. Stlačením tlačidla **▲** alebo **▼** vyberte možnosť "Fine Tune" a potom stlačte tlačidlo **ENTER**.
4. Stlačte tlačidlo **◀** alebo **▶**, aby ste nastavili jemné doladenie. Stlačte tlačidlo **ENTER**.
5. Stlačením tlačidla **EXIT** opustíte ponuku.

- > Jemne doladené kanály, ktoré sa uložili sú v zobrazení kanála označené hviezdíčkou "*" na pravej strane čísla kanála. Číslo kanálu zmení farbu na červenú.
- > Ak chcete obnoviť nastavenie jemného ladenia na pôvodnú hodnotu, stlačením tlačidla **▲** alebo **▼** a následným stlačením tlačidla **ENTER** zvolte položku "Reset".

NASTAVENIE OBRAZU

Zmena obrazovej normy

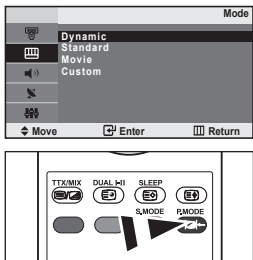

Môžete tiež stlačiť tlačidlo **P.MODE** na diaľkovom ovládaní, aby ste vybrali jedno z nastavení obrazu.

Vybrať môžete typ obrazu, ktorý najlepšie zodpovedá vašim požiadavkám na pozeranie.

1. Stlačením tlačidla **MENU** zobrazíte ponuku. Stlačením tlačidla **▲** alebo **▼** vyberte možnosť "Picture" a potom stlačte tlačidlo **ENTER**.
2. Stlačením tlačidla **ENTER** vyberte položku "Mode".
3. Stlačením tlačidla **▲** alebo **▼** vyberte požadovaný efekt obrazu. Stlačte tlačidlo **ENTER**.
4. Stlačením tlačidla **EXIT** opustíte ponuku.

- **Dynamic:** Vyberie obraz pre vysoké rozlíšenie v jasnej miestnosti.
- **Standard:** Vyberie obraz pre optimálne zobrazovanie v normálnom prostredí.
- **Movie:** Vyberie obraz pre komfortné zobrazovanie v tmavej miestnosti.
- **Custom:** Vyberie túto možnosť, aby ste si zobrazili vaše obľúbené nastavenia zobrazovania. (Obráťte sa na "Nastavenie vlastného obrazu")

[Režim PC]

- **Entertain:** Vyberie obraz pre optimálne zobrazovanie v normálnom prostredí.
- **Internet:** Vyberie obraz pre komfortné zobrazovanie v tmavej miestnosti.
- **Text:** Vyberie túto možnosť, aby ste si zobrazili vaše obľúbené nastavenia zobrazovania.
- **Custom:** Vyberie túto možnosť, aby ste si zobrazili vaše obľúbené nastavenia zobrazovania.

➤ Zobrazí sa Režim PC, "Entertain", "Internet", "Text", "Custom".

Nastavenie vlastného obrazu



Televízor poskytuje niekoľko nastavení, ktoré umožňujú ovládať kvalitu obrazu.

1. Stlačením tlačidla **MENU** zobrazíte ponuku. Stlačením tlačidla **▲** alebo **▼** vyberte možnosť "Picture" a potom stlačte tlačidlo **ENTER**.
2. Stlačením tlačidla **▲** alebo **▼** vyberte možnosť "Custom" a potom stlačte tlačidlo **ENTER**.
3. Stlačte tlačidlo **▲** alebo **▼**, aby ste vybrali príslušnú položku. Stlačte tlačidlo **ENTER**.
4. Stlačte tlačidlo **◀** alebo **▶**, aby ste znížili alebo zvýšili hodnotu určitej položky. Stlačte tlačidlo **ENTER**.
5. Stlačením tlačidla **EXIT** opustíte ponuku.

- **Contrast:** Nastaví svetlosť a tmavosť medzi objektmi a pozadím.
- **Brightness:** Nastaví jas celej obrazovky.
- **Sharpness:** Nastaví vonkajšie okraje objektov, čím sa vyostria alebo stlmia.
- **Colour:** Nastaví farby, aby boli svetlejšie alebo tmavé.
- **Tint(len NTSC):** Nastaví farbu objektov, aby boli viac červené alebo zelené a vyzerali prirodzenejšie.

➤ Ak zmeníte niektoré z týchto nastavení, štandard obrazu sa automaticky zmení na hodnotu "Custom".

➤ V režime PC môžete upraviť len "Contrast", "Brightness".

Zmena farebného odtieňa

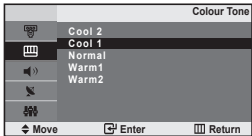

Môžete si vybrať najvhodnejší farebný odtieň pre váš zrak.

1. Stlačením tlačidla **MENU** zobrazíte ponuku. Stlačením tlačidla **▲** alebo **▼** vyberte možnosť "Picture" a potom stlačte tlačidlo **ENTER**
2. Stlačením tlačidla **▲** alebo **▼** vyberte možnosť "Colour Tone" a potom stlačte tlačidlo **ENTER**
3. Stlačením tlačidla **▲** alebo **▼** vyberte požadované nastavenie farebného odtieňa. Stlačte tlačidlo **ENTER**
4. Stlačením tlačidla **EXIT** opustíte ponuku.

- ♦ **Cool 2:** Urobí teplotu farby modrejšiu ako ponuka "Cool1".
- ♦ **Cool 1:** Urobí bielu modrejšou.
- ♦ **Normal:** Uchová bielu bielu.
- ♦ **Warm1:** Urobí bielu červenšou.
- ♦ **Warm2:** Urobí teplotu farby červenšou ako ponuka "Warm1".

> Zobrazí sa Režim PC, "Cool", "Normal", "Warm", "Custom".

Nastavenie Nadzor farve

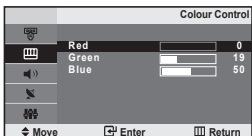

Nastavte jednotlivé ovládania farieb **R, G, a B.**

1. Stlačením tlačidla **MENU** zobrazíte ponuku. Stlačením tlačidla **▲** alebo **▼** vyberte možnosť "Picture" a potom stlačte tlačidlo **ENTER**
2. Stlačením tlačidla **▲** alebo **▼** vyberte možnosť "Colour Control" a potom stlačte tlačidlo **ENTER**
3. Stlačením tlačidla **▲** alebo **▼** vyberte príslušnú položku. Stlačte tlačidlo **ENTER**
4. Stlačte tlačidlo **◀** alebo **▶**, aby ste znížili alebo zvýšili hodnotu príslušnej položky. Stlačte tlačidlo **ENTER**
5. Stlačením tlačidla **EXIT** opustíte ponuku.
> K dispozícii iba v režime PC.

NASTAVENIE ZVUKU

Zmena zvukovej normy

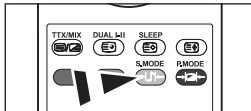
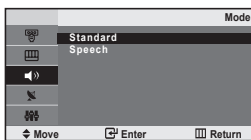

Tieto možnosti môžete tiež jednoducho vybrať stlačením tlačidla **S.MODE** na diaľkovom ovládači.

Môžete vybrať typ špeciálneho zvukového efektu, ktorý sa použije pri sledovaní daného vysielania.

1. Stlačením tlačidla **MENU** zobrazíte ponuku. Stlačením tlačidla **▲** alebo **▼** vyberte možnosť "Sound" a potom stlačte tlačidlo **ENTER**.
2. Opätovným stlačením tlačidla **ENTER** vyberte položku "Mode".
3. Stlačte tlačidlo **▲** alebo **▼** vybrali požadovaný zvukový efekt. Stlačte tlačidlo **ENTER**.
4. Stlačením tlačidla **EXIT** opustíte ponuku.

- ♦ **Standard:** Vyberie normálny zvukový režim.
- ♦ **Speech:** Zdôrazňuje hlas nad inými zvukmi.

Automatická úprava hlasitosti

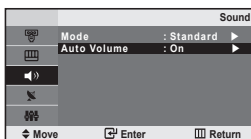

Každá vysielacia stanica má svoje vlastné signálové podmienky, takže pre vás nie je jednoduché upraviť hlasitosť pri každej zmene kanála. Táto funkcia vám umožňuje automaticky upraviť hlasitosť požadovaného kanála znížením úrovne zvukového výstupu v prípade, ak je modulačný signál príliš vysoký alebo zvýšením úrovne zvukového výstupu, ak je modulačný signál príliš nízky.

1. Stlačením tlačidla **MENU** zobrazíte ponuku. Stlačením tlačidla **▲** alebo **▼** vyberte možnosť "Sound" a potom stlačte tlačidlo **ENTER**.
2. Stlačením tlačidla **▲** alebo **▼** vyberte možnosť "Auto Volume" a potom stlačte tlačidlo **ENTER**.
3. Stlačte tlačidlo **▲** alebo **▼**, aby ste vybrali položku "On" alebo "Off". Stlačte tlačidlo **ENTER**.
4. Stlačením tlačidla **EXIT** opustíte ponuku.

Pripojenie slúchadiel

K televízoru môžete pripojiť súpravu slúchadiel, ak si želáte pozerať televízny program bez vyrušovania iných ľudí v miestnosti.

➤ Dlhotrvajúce používanie slúchadiel pri vysokej hlasitosti môže poškodiť váš sluch.



NASTAVENIE ČASU

Nastavenie a zobrazenie aktuálneho času

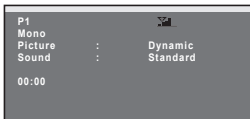
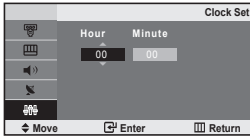

Hodiny televízora môžete nastaviť tak, aby sa po stlačení tlačidla **INFO** zobrazil aktuálny čas. Čas musíte nastaviť aj v prípade, ak chcete použiť časovače automatického zapínania a vypínania.

1. Stlačením tlačidla **MENU** zobrazíte ponuku. Stlačením tlačidla **▲** alebo **▼** vyberte možnosť "Setup" a potom stlačte tlačidlo **ENTER**.
2. Stlačením tlačidla **ENTER** vyberte položku "Time".
3. Stlačením tlačidla **ENTER** vyberte možnosť "Clock Set".

Pre...	Stlačte tlačidlo...
Prechod na "Hour" alebo "Minute"	Tlačidlo ◀ až ▶.
Nastavenie "Hour" alebo "Minute"	Tlačidlo ▲ až ▼.
Nastavenie potvrdíte	Tlačidlo ENTER .

5. Stlačením tlačidla **EXIT** opustíte ponuku.
 - > Ak odpojíte sieťový kábel, budete musieť opätovne nastaviť hodiny.
 - > Hodiny a minúty môžete tiež nastaviť stlačením tlačidiel s číslami na diaľkovom ovládači.

Nastavenie časovača automatického vypnutia

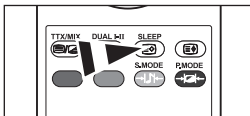
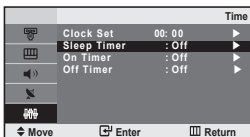

Na diaľkovom ovládaní stlačajte opakovane tlačidlo **SLEEP**, až kým sa nezobrazí príslušný časový interval.

Nastaviť môžete dobu medzi 30 a 180 minútami, po ktorej sa televízor automaticky prepne do pohotovostného režimu.

1. Stlačením tlačidla **MENU** zobrazíte ponuku. Stlačením tlačidla **▲** alebo **▼** vyberte možnosť "Setup" a potom stlačte tlačidlo **ENTER**.
2. Stlačením tlačidla **ENTER** vyberte položku "Time".
3. Stlačením tlačidla **▲** alebo **▼** vyberte možnosť "Sleep Timer" a potom stlačte tlačidlo **ENTER**.
4. Opakovane stlačajte tlačidlo **▲** alebo **▼**, kým sa nezobrazí požadovaný čas (Off, 30, 60, 90, 120, 150, 180). Stlačte tlačidlo **ENTER**.
 - > Keď časovač dosiahne 0, televízor sa automaticky prepne do pohotovostného režimu.
5. Stlačením tlačidla **EXIT** opustíte ponuku.

Automatické zapínanie a vypínanie televízora

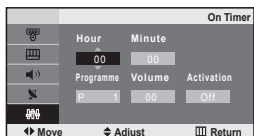

Nastavením časovačov na hodnotu On alebo Off môžete dosiahnuť, aby sa televízor:

- ◆ Automaticky zapol a naladil požadovaný kanál v zvolenom čase.
- ◆ Automaticky vypol v zvolenom čase.

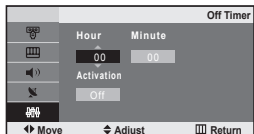

1. Stlačením tlačidla **MENU** zobrazíte ponuku. Stlačením tlačidla **▲** alebo **▼** vyberte možnosť "Setup" a potom stlačte tlačidlo **ENTER**.
2. Stlačením tlačidla **ENTER** vyberte položku "Time".
3. Stlačením tlačidla **▲** alebo **▼** vyberte možnosť "On Timer" a potom stlačte tlačidlo **ENTER**.
4. Stlačením tlačidla **▲** alebo **▼** nastavte položku "Hour" a potom stlačte tlačidlo **▶**, aby ste prešli na ďalší krok. Vyššie spomenutou metódou nastavte aj iné položky.
Po dokončení stlačte tlačidlo **ENTER**, aby ste sa vrátili.
5. Stlačením tlačidla **▲** alebo **▼** vyberte možnosť "Off Timer" a potom stlačte tlačidlo **ENTER**.
6. Stlačením tlačidla **▲** alebo **▼** nastavte položku "Hour" a potom stlačte tlačidlo **▶**, aby ste prešli na ďalší krok. Po dokončení stlačte tlačidlo **ENTER**, aby ste sa vrátili.
7. Stlačením tlačidla **EXIT** opustíte ponuku.
 - Prvým krokom je nastavenie hodín televízora. (obráťte sa na "Nastavenie a zobrazenie aktuálneho času" na strane 14)
 - Hodiny a minúty môžete tiež nastaviť stlačením tlačidiel s číslami na diaľkovom ovládači.
 - Aby časovače fungovali, nastavenie "Activation" musí byť nastavené na možnosť "On".

NASTAVENIE OSTATNÝCH NASTAVENÍ

Výber jazyka

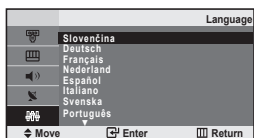

Pri prvom použití televízora musíte zvoliť jazyk, ktorý sa použije na zobrazenie ponúk a indikátorov.

1. Stlačením tlačidla **MENU** zobrazíte ponuku na obrazovke. Stlačením tlačidla **▲** alebo **▼** vyberte možnosť "Setup" a potom stlačte tlačidlo **ENTER**.
2. Stlačením tlačidla **▲** alebo **▼** vyberte možnosť "Language" a potom stlačte tlačidlo **ENTER**.
3. Opakovaným stlačením tlačidla **▲** alebo **▼** vyberte príslušný jazyk. Stlačte tlačidlo **ENTER**.
 - Môžete si vybrať jeden z 12 jazykov.
4. Stlačením tlačidla **EXIT** opustíte ponuku.

Nastavenie režimu modrej obrazovky

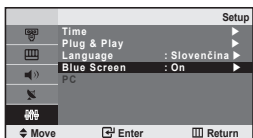

Ak sa neprijíma žiadny signál alebo ak je veľmi slabý, modrá obrazovka automaticky nahradí zašumené pozadie obrazu. Ak chcete pokračovať v sledovaní nekvalitného obrazu, musíte nastaviť režim "Blue Screen" na hodnotu "Off".

1. Stlačením tlačidla **MENU** zobrazíte ponuku. Stlačením tlačidla **▲** alebo **▼** vyberte možnosť "Setup" a potom stlačte tlačidlo **ENTER**.
2. Stlačením tlačidla **▲** alebo **▼** vyberte možnosť "Blue Screen" a potom stlačte tlačidlo **ENTER**.
3. Stlačte tlačidlo **▲** alebo **▼**, aby ste vybrali položku "On" alebo "Off". Stlačte tlačidlo **ENTER**.
4. Stlačením tlačidla **EXIT** opustíte ponuku.

Výber zdroja

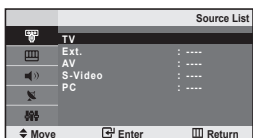

Môžete si vybrať z externých zdrojov, ktoré sú pripojené k televízoru cez vstupné konektory.

1. Stlačením tlačidla **MENU** zobrazíte ponuku. Stlačením tlačidla **ENTER** vyberte položku "Input".
2. Stlačením tlačidla **ENTER** vyberte položku "Source List".
3. Stlačením tlačidla **▲** alebo **▼** vyberte požadované zariadenie. Stlačte tlačidlo **ENTER**.

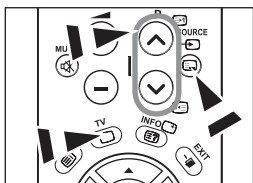

Na diaľkovom ovládaní stlačte tlačidlo **SOURCE**, aby ste prepínali medzi všetkými dostupnými zdrojmi. Stlačením tlačidla **TV** alebo **P** na diaľkovom ovládaní môžete vybrať režim TV, ale nemôžete ho vybrať stlačením tlačidla **SOURCE**.

Úprava názvov vstupných zdrojov

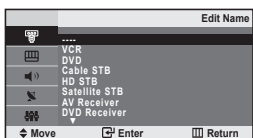

Pomenujte do vstupných konektorov pripojené zariadenie, aby ste zjednodušili výber vstupného zdroja.

1. Stlačením tlačidla **MENU** zobrazíte ponuku. Stlačením tlačidla **ENTER** vyberte položku "Input".
2. Stlačením tlačidla **▲** alebo **▼** vyberte možnosť "Edit Name" a potom stlačte tlačidlo **ENTER**.
3. Stlačením tlačidla **▲** alebo **▼** vyberte vstupný zdroj, ktorý chcete upraviť. Stlačte tlačidlo **ENTER**.
4. Stlačte tlačidlo **▲** alebo **▼**, aby ste vybrali požadované zariadenie. Stlačte tlačidlo **ENTER**.
5. Stlačením tlačidla **EXIT** opustíte ponuku.

Dekodér teletextu

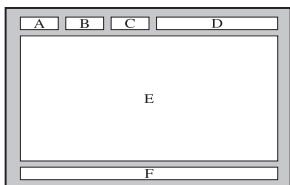

Väčšina z nastavených kanálov obsahuje "teletextové" stránky s písanými informáciami, ktoré poskytujú informácie, ako napríklad:

- ◆ Časy vysielania televíznych programov.
- ◆ Prehľady správ a predpovede počasia.
- ◆ Športové výsledky.
- ◆ Titulky pre ťažkokočujúcich.

Strany teletextu sú zoradené do šiestich kategórií:

Časť	Obsah
A	Číslo vybratej strany.
B	Identifikácia vysielacej stanice.
C	Číslo aktuálnej strany alebo stav vyhľadávania.
D	Dátum a čas.
E	Text.
F	Stavové informácie.

Zobrazenie teletextových informácií

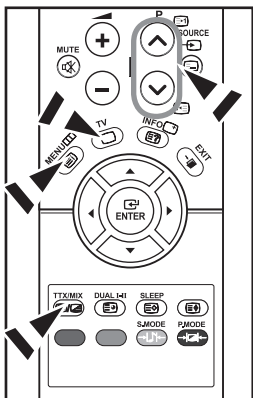

Teletextové informácie môžete kedykoľvek zobrazit', ale musí byť dobrý príjem signálu. V opačnom prípade:

- ◆ Môžu chýbať informácie.
- ◆ Niektoré strany sa nemusia zobrazit'.

Aby ste spustili režim teletextu a zobrazili stránku s obsahom:

1. Pomocou tlačidla **P** (☺) alebo **P** (☹) vyberte kanál, ktorý poskytuje teletextovú službu.
2. Stlačením tlačidla **TTX/MIX** (☺/☹) spustíte režim teletextu.
 - Zobrazí sa strana s obsahom. Stlačením tlačidla **MENU** (☺) ju môžete kedykoľvek zobrazit' znova.
3. Opätovne stlačte tlačidlo **TTX/MIX** (☺/☹).
 - Na obrazovke sa súčasne s teletextovou stránkou zobrazí aktuálne vysielanie.
4. Opätovne stlačte tlačidlo **TV** (☐), aby ste opustili zobrazenie textu.
 - Ak sa počas pozerania textu zobrazí akýkoľvek nedokončený znak, uistite sa, že jazyk textu je identický s jazykom v režime ponuky "Setup". Ak sú obidva jazyky odlišné, tak pomocou jazyka textu v ponuke "Setup" vyberte rovnaký jazyk.

Výber konkrétnej teletextovej strany

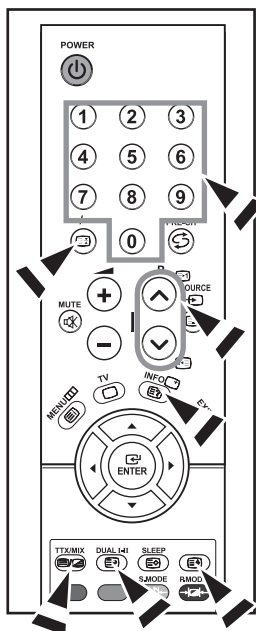

Na diaľkovom ovládaní stlačte tlačidlá s číslami, aby ste priamo zadali číslo stránky:

1. Stlačením tlačidiel s príslušnými číslami zadajte trojciferné číslo strany uvedené v obsahu.
2. Ak je vybraná strana prepojená s viacerými vedľajšími stranami, tieto sa zobrazujú postupne za sebou. Ak chcete zmraziť zobrazenie danej strany, stlačte tlačidlo **-/-** (⏸). Pre pokračovanie opätovne stlačte tlačidlo **-/-** (⏸).
3. Používanie rôznych možností zobrazovania:

Zobrazenie položky...	Stlačte tlačidlo...
Teletextovej informácie aj normálneho vysielania	TTX/MIX (⏸/⏹)
Skrýty text (napríklad odpovede na krízové hry)	INFO (ℹ)
Normálna obrazovka	INFO (ℹ)
Vedľajšej strany zadaním jej štvorciferného čísla	DUAL I-II (⏸)
Nasledujúca strana	P (⏸)
Predchádzajúca strana	P (⏸)
Dvojitá veľkosť písmen v: • Hornej polovici obrazovky • Dolnej polovici obrazovky	(⏸) • Jedenkrát • Dvakrát
Normálnej obrazovke	• Trikrát

Používanie fasttextu na výber teletextovej strany

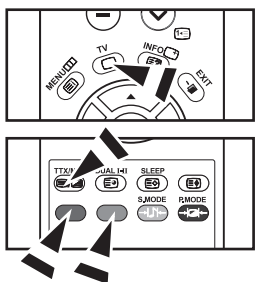

Rôzne témy zahrnuté na teletextových stránkach sú farebne kódované a dajú sa zvoliť stlačením farebných tlačidiel na diaľkovom ovládaní.

1. Zobrazte obsah teletextovej stránky stlačením tlačidla **TTX/MIX** (⏸/⏹).
2. Stlačte farebné tlačidlo zodpovedajúce téme, ktorú chcete vybrať (Dostupné témy sú uvedené na stavovom informačnom riadku).
3. Stlačte červené tlačidlo, aby ste zobrazili predchádzajúcu stranu. Stlačte zelené tlačidlo, aby ste zobrazili ďalšiu stranu.
4. Opätovne stlačte tlačidlo **TV** (□), aby ste opustili zobrazenie textu.

Ukladanie strán teletextu

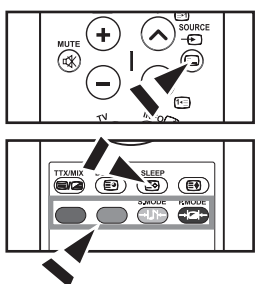

Máte možnosť uložiť až štyri strany teletextu a zobrazí si ich neskôr vo voľnom čase.

1. Pomocou tlačidla **SOURCE** (⏸) vyberte režim LIST.
➤ Na prepnutie medzi režimami LIST a FLOF sa používa tlačidlo **SOURCE** (⏸).
2. Stlačte farebné tlačidlo zodpovedajúce strane, ktorá bude nahradená.
3. Zadajte nové číslo strany pomocou číselných tlačidiel.
4. Zopakujte kroky 2 a 3 pre každú stránku, ktorú chcete uložiť, zakaždým pomocou odlišného farebného tlačidla.
5. Stláčajte tlačidlo **SLEEP** (⏸) kým príslušné bloky zablakajú.

Nastavenie počítačového softvéru (založený na systéme Windows XP)

Nastavenia zobrazenia v systéme Windows pre typický počítač sú zobrazené nižšie. Skutočné zobrazenia na vašom počítači môžu byť odlišné v závislosti od konkrétnej verzie systému Windows a konkrétnej grafickej karty. Ak aj vaše aktuálne zobrazenia vyzerajú odlišne, rovnaké základné inštalčné informácie budú platiť pre takmer všetky prípady. (Ak nie, obráťte sa na výrobcu počítača alebo distribútora produktov značky Samsung.)

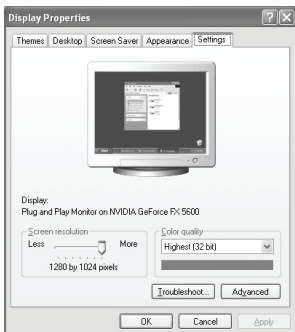

1. Najskôr kliknite na "Control Panel" v ponuke štart systému Windows.
2. Po zobrazení okna ovládacieho panelu kliknite na položku "Appearance and Themes" a zobrazí sa dialógové okno.
3. Po zobrazení okna ovládacieho panelu kliknite na položku "Display" a zobrazí sa dialógové okno displeja.
4. Prejdite na kartu "Settings" v dialógovom okne displeja. Správne nastavenie veľkosti (rozlíšenia):

Optimálne: 640 X 480

Ak sa v dialógovom okne s nastaveniami obrazovky nachádza možnosť vertikálnej frekvencie, správna hodnota je "60" alebo "60". Inak iba kliknite na tlačidlo "OK" a ukončíte dialógové okno.

Režimy zobrazenia

Pozícia aj veľkosť obrazovky sa budú líšiť v závislosti od typu počítača a jeho rozlíšenia. Rozlíšenia v tabuľke sú odporúčanými rozlíšeniami. (Podporujú sa všetky rozlíšenia medzi podporovanými limitmi)

Režim	Rozlíšenie	Horizontálna frekvencia (kHz)	Vertikálna frekvencia (Hz)	Frekvencia vzorkovania (MHz)	Synchronizačná polarita (H/V)
VGA	720X400	31,469	70,087	28,322	- / +
	640X480	31,469	59,940	25,175	- / -

- Režim prekladaného zobrazenia nie je podporovaný.
- V prípade zvolenia neštandardného formátu obrazu môže televízor pracovať nezvyčajne.

Nastavenie PC

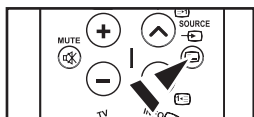

Hrubé a jemné doladenie obrazu (Image Lock): Účelom nastavenia kvality obrazu je odstránenie alebo zníženie šumu obrazu. Ak sa šum neodstráni samotným jemným nastavením, nastavte čo najlepšie frekvenciu a potom znovu prevedte jemné nastavenie. Keď odstránite šum, znovu nastavte obraz tak, aby bol vyrovnaný na stred obrazovky.

1. Predvolený: Stlačte tlačidlo **SOURCE**, aby ste vybrali režim **PC**.
2. Stlačením tlačidla **MENU** zobrazíte ponuku. Stlačením tlačidla **▲** alebo **▼** vyberte možnosť "Setup" a potom stlačte tlačidlo **ENTER**.
3. Stlačením tlačidla **▲** alebo **▼** vyberte možnosť "PC" a potom stlačte tlačidlo **ENTER**.
4. Stlačte tlačidlo **ENTER**, aby ste vybrali položku "Image Lock".
5. Stlačením tlačidla **▲** alebo **▼** vyberte možnosť "Coarse" alebo "Fine" a potom stlačte tlačidlo **ENTER**.
6. Stlačte tlačidlo **◀** alebo **▶**, aby ste nastavili kvalitu obrazu. Stlačte tlačidlo **ENTER**.
7. Stlačením tlačidla **EXIT** opustíte ponuku.

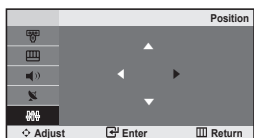

Zmena polohy obrazu (Position):

Nastavte polohu obrazovky PC v prípade, že sa nehodí do obrazovky televízora.

1. Postupujte podľa pokynov "Hrubé a jemné doladenie obrazu (Image Lock)" číslo 1 až 3.
2. Stlačením tlačidla **▲** alebo **▼** vyberte možnosť "Position" a potom stlačte tlačidlo **ENTER**.
3. Stlačte tlačidlo **▲** alebo **▼**, aby ste nastavili vertikálnu polohu. Stlačte tlačidlo **◀** alebo **▶**, aby ste nastavili horizontálnu polohu. Stlačte tlačidlo **ENTER**.
4. Stlačením tlačidla **EXIT** opustíte ponuku.

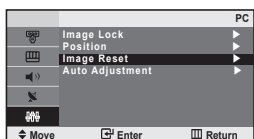

Inicializácia nastavení obrazu (Image Reset):

Môžete zmeniť všetky nastavenia obrazu na hodnoty nastavené výrobcom.

1. Postupujte podľa pokynov "Hrubé a jemné doladenie obrazu (Image Lock)" číslo 1 až 3.
2. Stlačením tlačidla **▲** alebo **▼** vyberte možnosť "Image Reset" a potom stlačte tlačidlo **ENTER**.
3. Stlačením tlačidla **EXIT** opustíte ponuku.

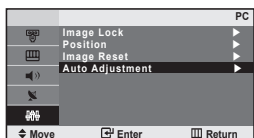

Automatické nastavenie PC obrazovky (Auto Adjustment):

Automatické nastavenie umožňuje obrazovke PC automatické nastavenie prichádzajúceho PC videosignálu. Hodnoty jemnosti, hrubosti a polohy sa nastavujú automaticky.

1. Postupujte podľa pokynov "Hrubé a jemné doladenie obrazu (Image Lock)" číslo 1 až 3.
2. Stlačením tlačidla **▲** alebo **▼** vyberte možnosť "Auto Adjustment" a potom stlačte tlačidlo **ENTER**.
3. Stlačením tlačidla **EXIT** opustíte ponuku.

ODPORÚSANIA NA POUŽÍVANIE

Riešenie problémov: Pred kontaktovaním servisného technika

Chýba zvuk alebo obraz	<ul style="list-style-type: none">• Skontrolujte, či je sieťový napájací kábel pripojený do zásuvky v stene.• Skontrolujte, či ste stlačili tlačidlo POWER ☼ na prednej strane televízora.• Skontrolujte nastavenie kontrastu a jas obrazu.• Skontrolujte hlasitosť.
Normálny obraz bez zvuku	<ul style="list-style-type: none">• Skontrolujte hlasitosť.• Skontrolujte, či ste nestlačili tlačidlo MUTE ☼ na diaľkovom ovládači.
Chýba obraz alebo je čiernobiely	<ul style="list-style-type: none">• Upravte nastavenia farieb.• Skontrolujte správne nastavenie systému vysielania.
Rušenie zvuku a obrazu	<ul style="list-style-type: none">• Skúste zistiť, ktoré elektrické zariadenie ovplyvňuje televízor a potom ho presuňte ďalej.• Televízor zapojte do inej sieťovej zásuvky.
Neostrý alebo zasnežený obraz, skreslený zvuk	<ul style="list-style-type: none">• Skontrolujte smer, umiestnenie a pripojenie antény. Toto rušenie sa často vyskytuje z dôvodu použitia vnútornej antény.
Poruchy diaľkového ovládača	<ul style="list-style-type: none">• Vymeňte batérie v diaľkovom ovládači.• Vyčistite horný okraj diaľkového ovládača (vysielacie okienko).• Skontrolujte kontakty pre batérie.
Zobrazí sa správa "Check signal cable." (Skontrolujte signálny kábel.)	<ul style="list-style-type: none">• Skontrolujte, či je signálny kábel pevne pripojený k PC alebo zdrojom videa.• Skontrolujte, či sú PC alebo zdroje videa zapnuté.
V režime PC sa zobrazí správa "Nepodporovaný režim."	<ul style="list-style-type: none">• Skontrolujte maximálne rozlíšenie a frekvenciu videoadaptéra.• Porovnajte tieto hodnoty s údajmi v režimoch displeja.
Obrazovka je čierna a kontrolka indikátora napájania stále bliká	<ul style="list-style-type: none">• Na počítači skontrolujte napájanie a signálny kábel.• Televízor používa systém správy napájania..

TFT LCD panel používa panel, ktorý sa skladá z pixelov (921 600) ktoré vyžadujú pri výrobe použitie komplikovanej technológie. Preto sa môže na obrazovke vyskytnúť pár svetlých alebo tmavých pixelov. Tieto pixely nemajú žiadny vplyv na výkon prístroja.

Technické údaje a údaje na ochranu životného prostredia

Názov modelu	LE20S8
Veľkosť obrazovky (Diagonálna)	20 inch
PC rozlíšenie	640 X 480 @ 60 Hz
Zvuk	
Výstup	3W X 2
Rozmery (Š x H x V)	
Telo	574 mm X 70 mm X 428 mm
So stojanom	574 mm X 196 mm X 468 mm
Hmotnosť	
So stojanom	8 kg
Pokyny pre životné prostredie	
Prevádzková teplota	10 °C až 40 °C (50 °F to 104 °F)
Prevádzková vlhkosť	10 % až 80 %, nezvahuje sa
Teplota uskladnenia	-20 °C až 45 °C (-4 °F to 113 °F)
Vlhkosť uskladnenia	5 % až 95 %, nezvahuje sa

- Návrh a vlastnosti sa môžu zmeniť bez predchádzajúceho upozornenia.
- Toto zariadenie je digitálny prístroj triedy B.
- Ohľadom sieťového napájania a spotreby energie sa obráťte na štítko prilepený k produktu.

Precautions When Displaying a Still Image

A still image may cause permanent damage to the TV screen.

- Do not display a still image on the LCD panel for more than 2 hours as it can cause screen image retention. This image retention is also known as "screen burn".

To avoid such image retention, reduce the degree of brightness and contrast of the screen when displaying a still image.

-  Watching the LCD TV in 4:3 format for a long period of time may leave traces of borders displayed on the left, right and center of the screen caused by the difference of light emission on the screen. Playing a DVD or a game console may cause a similar effect to the screen. Damages caused by the above effect are not covered by the Warranty.

- Displaying still images from Video games and PC for longer than a certain period of time may produce partial after-images. To prevent this effect, reduce the 'brightness' and 'contrast' when displaying still images.

Kazalo

PRIKLJUČITEV IN PRIPRAVA TV

◆ Seznam delov	2
◆ Nameščenje stojala	2
◆ Namestitvev opreme za pritrditev na steno	2
◆ Ogled nadzorne plošče	3
◆ Ogled plošče s priključki	4
◆ Ogled daljinskega upravljalnika	5
◆ Vstavljanje baterij v daljinski upravljalnik	6
◆ Vklon in izklon	6
◆ Preklon TV v stanje pripravljenosti	6
◆ Plug & Play	6

NASTAVITEV KANALOV

◆ Samodejno shranjevanje kanalov	7
◆ Ročno shranjevanje kanalov	8
◆ Urejanje kanalov	9
◆ Razvrščanje shranjenih kanalov	9
◆ Poimenovanje kanalov	10
◆ Fina naravnava kanalov	10

NASTAVITEV SLIKE

◆ Sprememba slikovnega standarda	11
◆ Prilagoditev slike po meri	11
◆ Sprememba barvnega tona	12
◆ Prilagoditev nadzora barv	12

NASTAVITEV ZVOKA

◆ Sprememba zvočnega standarda	13
◆ Samodejna prilagoditev glasnosti	13
◆ Priključitev slušalk	13

NASTAVITEV ČASA

◆ Nastavitev in prikaz trenutnega časa	14
◆ Nastavitev izklopnege časovnika	14
◆ Samodejni vklon in izklon TV	15

NASTAVITEV OSTALIH MOŽNOSTI

◆ Izbira jezika	15
◆ Nastavitev načina modrega zaslona	16
◆ Izbira vira	16
◆ Urejanje imen vhodnih virov	16

UPORABA FUNKCIJE TELETEKSTA

◆ Dekoder teleteksta	17
◆ Prikaz informacij teleteksta	17
◆ Izbira strani teleteksta	18
◆ Izbira strani teleteksta s sistemom Fastext	18
◆ Shranjevanje strani teleteksta	18

NASTAVITEV PC-JA

◆ Nastavitev programske opreme PC-ja (v okolju Windows XP)	19
◆ Načini zaslona	19
◆ Nastavitev PC-ja	20

PRIPOROČILA GLEDE UPORABE

◆ Odpravljanje težav: Preden se obrnete na servisno osebje	21
◆ Tehnični in okoljski podatki	21



Simbol

Pritisnite



Pomembno



Opomba



Gumb na dotik

PRIKLJUČITEV IN PRIPRAVA TV

Seznam delov

Preverite, ali ste s TV LCD prejeli naslednje predmete.
Če kateri predmet manjka, se obrnite na prodajalca.

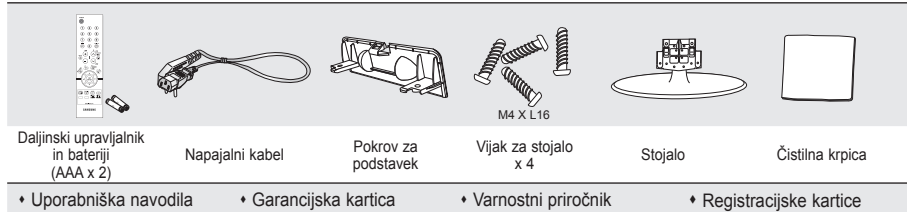

> Garancijska kartica / Varnostni priročnik / Registracijske kartice (ni na voljo povsod)

Nameščanje stojala

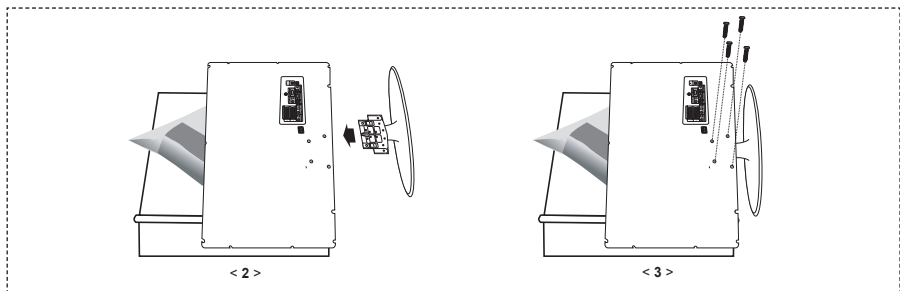

1. Postavite navzdol obrnjen TV na mehko blago ali blazino na mizi.
2. Podstavek vstavite v odprtino na dnu TV.
3. V prikazano odprtino vstavite vijak in ga privijte.

Namestitev opreme za pritrnitev na steno

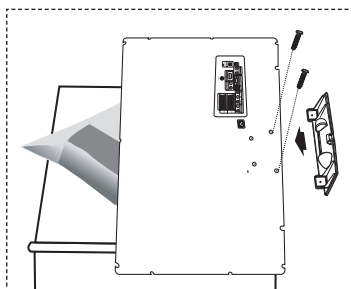

Z elementi za pritrnitev na steno (naprodaj posebej) lahko TV pritrnite na steno.

Za podrobne informacije o pritrnitvi na steno si oglejte navodila, ki so priložena elementom za pritrnitev na steno. Če nameščate nosilec za pritrnitev na steno, se za pomoč obrnite na tehnika.

Samsung Electronics ne odgovarja za poškodovanje izdelka ali telesne poškodbe, če se odločite, boste sami namestili TV.



Ko nameščate komplet za pritrnitev na steno, mora biti TV izklopljen. To lahko povzroči telesne poškodbe zaradi električnega šoka.

> Odstranite stojalo in spodnjo odprtino pokrijte s pokrovom ter pritrnite z dvema vijakoma.

Ogled nadzorne plošče

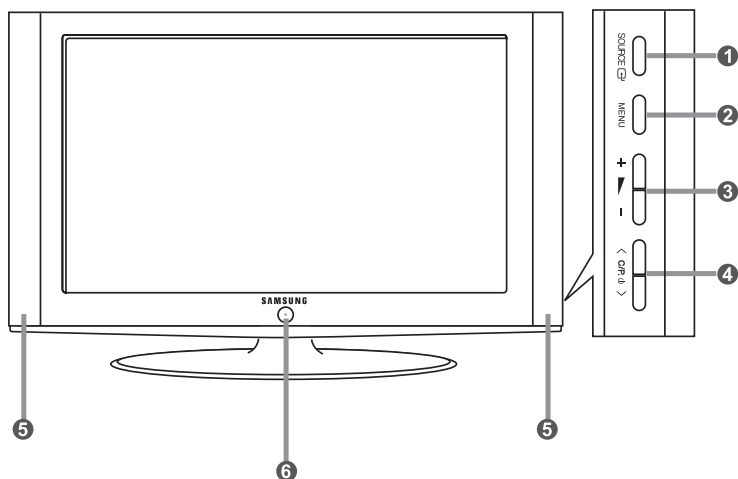

➤ Barva in oblika izdelka sta odvisni od modela.



1 SOURCE

Preklaplja med vsemi razpoložljivimi vhodnimi viri (TV – Ext. – AV – S-Video – PC). Ta gumb v meniju na zaslonu uporabljajte kot gumb **ENTER**  na daljinskem upravljalniku.



2 MENU

Pritisnite za ogled menija s funkcijami TV na zaslonu.

3 + -

Pritisnite za znižanje ali zvišanje glasnosti. Gumb +  - v meniju na zaslonu uporabljajte kot gumba  in  na daljinskem upravljalniku.

4 < C/P. ⏻ >

Pritisnite za menjavo kanala. Gumb < C/P. ⏻ > na meniju uporabljajte kot gumba  in  na daljinskem upravljalniku. (Brez daljinskega upravljalnika lahko TV vklopite z gumbi za kanale.)

5 Zvočnika

6 (Napajanje)

Pritisnite za vklop in izklop TV.

Indikator napajanja

Utripa in se ugasne, ko je napajanje vklopljeno, in zasveti v stanju pripravljenosti.

Senzor daljinskega upravljalnika

Daljinski upravljalnik usmerite proti tej točki na TV.

Ogled plošče s priključki

> Barva in oblika izdelka sta odvisni od modela.

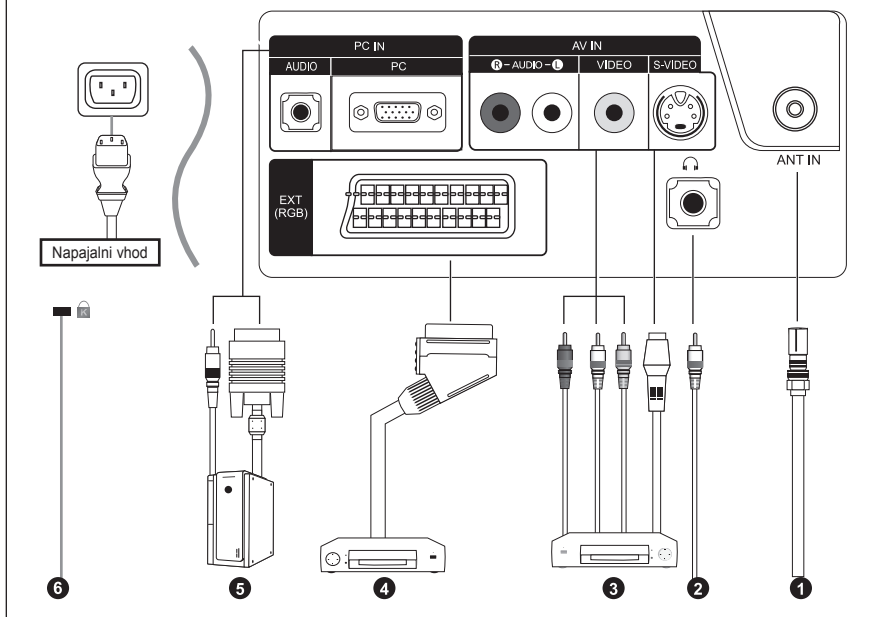

- Vsakič ko na TV priključite zunanjo napravo, mora biti napajanje enote izklopljeno.
- Ko priključujete zunanjo napravo, mora biti barva priključka enaka barvi kabla.

1 Priključitev antene ali kablanskega televizijskega omrežja

Za pravilno gledanje televizijskih kanalov mora TV signal sprejemati iz enega izmed naslednjih virov:

- Zunanja antena / kablensko televizijsko omrežje / satelitsko omrežje

3 Povezava zunanjih naprav AV

- Priključite kabel RCA (izbirno) ali S-VIDEO (izbirno) na ustrezno zunanjo napravo AV, kot je videorekorder, predvajalnik DVD ali videokamera.
- Priključite avdio kable RCA (izbirno) na "R - AUDIO - L" na hrbtni strani TV in druge konce na ustrezne spojnike avdio izhoda na napravi AV.
- Slušalke lahko priključite na izhod za slušalke (2) na hrbtni strani TV. Ko so priključene slušalke, je zvok iz vgrajenih zvočnikov onemogočen.

4 Povezava sprejemnika, videorekorderja in predvajalnika DVD

- Priključite kabel SCART za videorekorder oziroma predvajalnik DVD (izbirno) na spojnik SCART na videorekorderju oziroma predvajalniku DVD.
- Če želite povezati sprejemnik in videorekorder (ali predvajalnik DVD), povežite sprejemnik z videorekorderjem (oziroma predvajalnikom DVD) in videorekorder (oziroma predvajalnik DVD) s TV.

5 Povezava računalnika

- Priključite kabel D-Sub (izbirno) na "PC IN (PC)" na hrbtni strani TV in drugi konec na video kartico računalnika.
- Priključite stereo avdio kabel (izbirno) na "PC IN (AUDIO)" na hrbtni strani TV in drugi konec na "avdio izhod" zvočne kartice računalnika.

6 Ključavnica Kensington

- Ključavnica Kensington (izbirno) je naprava, ki se uporablja za fizično pritrditev sistema pri uporabi na javnem mestu.
- Če želite uporabljati napravo za zaklepanje, se obrnite na trgovca, pri katerem ste kupili TV.
- Kje je nameščena ključavnica Kensington, je odvisno od modela.

Ogled daljinskega upravljalnika

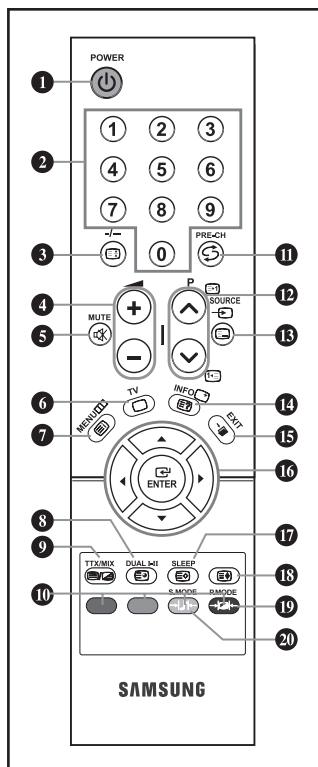

- 1 Gumb za TV v stanju pripravljenosti
- 2 Številski gumbi za neposreden dostop do kanalov
- 3 Izbira med eno- in dvomestnimi kanali
- 4 ☉: Zvišanje glasnosti
☉: Zmanjšanje glasnosti
- 5 Začasen izklop zvoka
- 6 Neposredna izbira načina TV
- 7 Prikaz glavnega menija na zaslonu
- 8 Izbira zvočnega učinka
- 11 Prejšnji kanal
- 12 P ☉: Naslednji kanal
P ☉: Prejšnji kanal
- 13 Izbira razpoložljivih virov
- 14 Za ogled informacij o trenutnem programu
- 15 Izhod iz menija na zaslonu
- 16 Nadzor kazalke v meniju
- 17 Samodejni izklop
- 19 Izbira slikovnega učinka
- 20 Izbira zvočnega načina

Funkcije teleteksta

- 3 Zadržanje strani teleteksta
- 6 Izhod iz teleteksta
- 7 Kazalo teleteksta
- 8 Podstran teleteksta
- 9 Prikaz teleteksta/istočasen prikaz teleteksta in televizijskega programa
- 10 Izbira teme Fasttext
- 12 P ☉: Naslednja stran teleteksta
P ☉: Prejšnja stran teleteksta
- 13 Izbira načina teleteksta (LIST/FLOF)
- 14 Prikaz teleteksta
- 17 Shranjevanje teleteksta
- 18 Izbira velikosti teleteksta

- > Na delovanje daljinskega upravljalnika lahko vpliva močna svetloba.
- > Za podrobne informacije si oglejte nadaljevanje navodil.

Vstavljanje baterij v daljinski upravljalnik

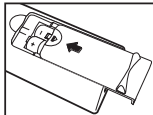
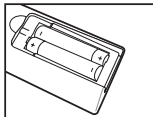
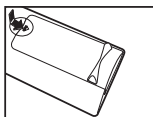







1. Pokrovček potisnite do konca ven.
2. Vstavite dve bateriji AAA.
 - Poskrbite, da sta pola "+" in "-" baterij usmerjena skladno s prikazom v ležišču za baterije.
3. Pokrov namestite nazaj.
 - Če daljinskega upravljalnika ne boste uporabljali dalj časa, odstranite bateriji in ju shranite na hladnem in suhem mestu. Daljinski upravljalnik lahko uporabljate na razdalji do približno 7 m od TV. (Pri običajni uporabi TV bateriji zdržita približno eno leto.)

➢ Če daljinski upravljalnik ne deluje, preverite naslednje:

1. Je TV vklopljen?
2. Sta "plus" in "minus" pola baterije zamenjana?
3. Sta bateriji prazni?
4. Je prišlo do izpada napajanja oziroma je napajalni kabel izključen?
5. Je v bližini posebna fluorescentna luč ali neonska tabla?





Vklop in izklop

Kabel za napajanje se nahaja na hrbtni strani TV.

1. Napajalni kabel vključite v ustrezno vtičnico.
 - Indikator stanja pripravljenosti na sprednji strani TV začne svetiti.
2. Pritisnite gumb **POWER**  na sprednji strani TV.
 - Ponovno se izbere program, ki ste ga gledali nazadnje.
3. Pritisnite številski gumb (0~9) ali gumb za kanal navzgor/navzdol (/) na daljinskem upravljalniku ali pa gumb   na spodnji desni strani TV.
 - Ob prvem vklopu TV boste pozvani, da izberete jezik, v katerem naj bodo prikazani meniji.
4. Za izklop TV znova pritisnite gumb **POWER** .

Preklop TV v stanje pripravljenosti





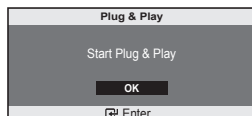

TV lahko preklopite v stanje pripravljenosti in s tem zmanjšate porabo energije. Stanje pripravljenosti je uporabno, če želite začasno prekiniti gledanje (na primer med jedjo).





1. Pritisnite gumb **POWER**  na daljinskem upravljalniku.
 - Zaslona se izklopi in na sprednji strani TV začne svetiti indikator stanja pripravljenosti.
2. Za vnovičen vklop TV znova pritisnite gumb **POWER** , številске gumb (0~9) ali gumb za kanale navzgor/navzdol (/)
 - TV ne puščajte v stanju pripravljenosti dlje časa (na primer, ko greste na dopust). Priporočamo tudi, da izključite napajanje in anteno.

Plug & Play



Pri prvem vklopu TV se samodejno prikaže več osnovnih nastavitvev. Na voljo so naslednje nastavitve.



1. Pritisnite gumb **POWER**  na daljinskem upravljalniku. Prikaže se sporočilo "Start Plug & Play" z izbranim "OK". Pritisnite gumb **ENTER** .
2. S pritiskom gumba  ali  izberite ustrezní jezik. Pritisnite gumb **ENTER** , da potrdite izbiro.
3. Prikaže se sporočilo "Check antenna input." z izbranim "OK". Pritisnite gumb **ENTER** .
 - Preverite, ali je kabel za anteno pravilno priključen.

4. S pritiskom gumba ▲ ali ▼ izberite ustrezno državo. Pritisnite gumb **ENTER** , da potrdite izbiro.
5. Prikaže se meni "Auto Store" z izbranim "Start". Pritisnite gumb **ENTER** .
 - Iskanje kanalov se bo samodejno začelo in končalo. Ko so shranjeni vsi kanali, ki so na voljo, se prikaže meni "Clock Set".
 - Če želite shranjevanje kadarkoli prekiniti, pritisnite gumb **ENTER** .
6. Pritisnite gumb **ENTER** .
 - S pritiskom gumba ◀ ali ▶ izberite "Hour" ali "Minute".
 - S pritiskom gumba ▲ ali ▼ nastavite "Hour" ali "Minute".
 - Uro in minute lahko nastavite tudi s pritiskom številskih gumbov na daljinskem upravljalniku.
7. Pritisnite gumb **ENTER** , da potrdite nastavev. Prikaže se sporočilo "Enjoy your viewing."

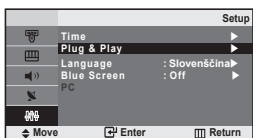
- ♦ **Language:** Izberite jezik.
- ♦ **Country:** Izberite državo.
- ♦ **Auto Store:** Samodejno poišče in shrani kanale, ki so na lokalnem območju.
- ♦ **Clock Set:** Nastavi trenuten čas ure TV.



Za ponastavitev te funkcije...

1. Pritisnite gumb **MENU**, da prikažete meni. Pritisnite gumb ▲ ali ▼, da izberete "Setup", in pritisnite gumb **ENTER** .
2. Pritisnite gumb ▲ ali ▼, da izberete "Plug & Play", in pritisnite gumb **ENTER** .
3. Prikaže se sporočilo "Start Plug & Play". (Oglejte si 6. stran.)





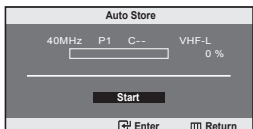

NASTAVITEV KANALOV

Samodejno shranjevanje kanalov



Poiščete lahko razpoložljive frekvenčne razpone (odvisno od države). Samodejno dodeljene številke programov mogoče ne ustrezajo dejanskim ali zelenim številkam programov. Številke lahko razvrstite ročno in izbršete vse neželene kanale.



1. Pritisnite gumb **MENU**, da prikažete meni. Pritisnite gumb ▲ ali ▼, da izberete "Channel", in pritisnite gumb **ENTER** .
2. S pritiskom gumba **ENTER**  izberite "Country".
3. S pritiskom gumba ▲ ali ▼ izberite ustrezno državo. Pritisnite gumb **ENTER** , da potrdite izbiro.
4. Pritisnite gumb ▲ ali ▼, da izberete "Auto Store", in pritisnite gumb **ENTER** .
5. S pritiskom gumba **ENTER**  izberite "Start".
 - TV začne shranjevati vse razpoložljive kanale.
 - Če želite shranjevanje kadarkoli prekiniti in se vrniti v meni "Channel", pritisnite gumb **ENTER** .
6. Ko se shranijo vsi kanali, ki so na voljo, se prikaže meni "Sort". (Oglejte si 9. stran.)

Ročno shranjevanje kanalov

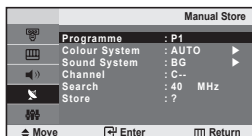

Shranite lahko do 100 kanalov, vključno s tistimi, ki jih sprejemate prek kablinskih omrežij. Pri ročnem shranjevanju kanalov lahko izberete:

- ◆ Ali bi radi shranili posamezne najdene kanale.
- ◆ Številko programa vsakega shranjenega kanala, ki ga želite identificirati.

1. Pritisnite gumb **MENU**, da prikažete meni.
S pritiskom gumba **▲** ali **▼** izberite "Channel" in pritisnite gumb **ENTER**
2. S pritiskom gumba **▲** ali **▼** izberite "Manual Store" in pritisnite gumb **ENTER**
3. S pritiskom gumba **ENTER** izberite "Programme".
4. Da bi kanalu dodelili številko programa, s pritiskom gumba **▲** ali **▼** poiščite ustrezno številko, in pritisnite gumb **ENTER**
5. S pritiskom gumba **▲** ali **▼** izberite "Colour System" in pritisnite gumb **ENTER**
6. S pritiskom gumba **▲** ali **▼** izberite zeleni barvni standard in pritisnite gumb **ENTER**
7. S pritiskom gumba **▲** ali **▼** izberite "Sound System" in pritisnite gumb **ENTER**
8. S pritiskom gumba **▲** ali **▼** izberite zeleni zvočni standard, in pritisnite gumb **ENTER**
 - > Če zvok ni normalen ali ga ni, znova izberite zeleni zvočni sistem.
9. Če poznate številko kanala, ki ga želite shraniti, s pritiskom gumba **▲** ali **▼** izberite "Channel". Pritisnite gumb **ENTER** . S pritiskom gumba **▲** ali **▼** izberite **C** (Običajna antena) ali **S** (Kabelski kanal). S pritiskom gumba **▶** izberite kanal. S pritiskom gumba **▲** ali **▼** izberite zeleno številko in pritisnite gumb **ENTER**
 - > Kanalni način: **P** (Programski način)
C (Način običajne antene)
S (Način kablanskega kanala)
 - > Številko kanala lahko nastavite tudi s pritiskom številskih gumbov na daljinskem upravljalniku.
10. Če ne poznate številke kanalov, s pritiskom gumba **▲** ali **▼** izberite "Search". Pritisnite gumb **ENTER** . Poiščite s pritiskanjem gumba **▲** ali **▼** in pritisnite gumb **ENTER**
11. S pritiskom gumba **▲** ali **▼** izberite "Store" in pritisnite gumb **ENTER** . S pritiskom gumba **▲** ali **▼** izberite "OK" in pritisnite gumb **ENTER**
12. Za vsak kanal, ki ga želite shraniti, ponovite korake od 3 do 11.

- ◆ **Programme**: Izbere številko programa za kanal.
- ◆ **Colour System**: Nastavi ustrezen barvni sistem.
- ◆ **Sound System**: Nastavi ustrezen zvočni sistem.
- ◆ **Channel**: Izbere kanal.
- ◆ **Search**: Poišče frekvenčno vrednost za kanal.
- ◆ **Store**: Shrani nastavitve.

Urejanje kanalov

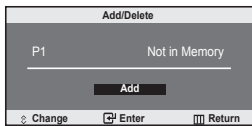

Izbrane kanale lahko tudi izločite. Shranjeni, a preskočeni kanali, pri pregledovanju kanalov ne bodo prikazani. Pri pregledovanju so prikazani vsi kanali, ki jih niste izbrali, da naj bodo preskočeni.

1. S številskimi gumbi neposredno izberite kanal, ki ga želite dodati ali izbrisati.
2. Pritisnite gumb **MENU**, da prikazete meni.
S pritiskom gumba ▲ ali ▼ izberite "Channel" in pritisnite gumb **ENTER**.
3. Pritisnite gumb ▲ ali ▼, da izberete "Add/Delete", in pritisnite gumb **ENTER**.
4. S pritiskanjem gumba **ENTER** preklapljate med funkcijo dodajanja kanalov in funkcijo brisanja kanalov.
5. Pritisnite **P** ali **P**, da preklopite na želeni kanal, in ponovite zgornji postopek.
6. Pritisnite gumb **EXIT** za izhod.
> Kateri koli kanal (tudi izbrisanega) si lahko ogledate tako, da uporabite številke gumbe na daljinskem upravljalniku.

Razvrščanje shranjenih kanalov

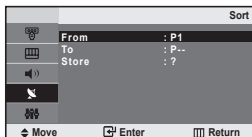

Številke dveh kanalov lahko zamenjate, da:

- ◆ Spremenite številsko zaporedje, v katerem so kanali samodejno shranjeni.
- ◆ Kanalom, ki jih najpogosteje gledate, dodelite številke, ki si jih zlahka zapomnite.

1. Pritisnite gumb **MENU**, da prikazete meni.
S pritiskom gumba ▲ ali ▼ izberite "Channel" in pritisnite gumb **ENTER**.
2. S pritiskom gumba ▲ ali ▼ izberite "Sort" in pritisnite gumb **ENTER**.
3. S pritiskom gumba **ENTER** izberite "From". Pritisnite gumb ▲ ali ▼, da se prikaže številka kanala, ki jo želite spremeniti.
Pritisnite gumb **ENTER**.
4. S pritiskom gumba ▲ ali ▼ izberite "To" in pritisnite gumb **ENTER**.
Pritisnite gumb ▲ ali ▼, da se ne prikaže številka, ki jo želite dodeliti kanalu.
Pritisnite gumb **ENTER**.
5. S pritiskom gumba ▲ ali ▼ izberite "Store" in pritisnite gumb **ENTER**.
S pritiskom gumba ▲ ali ▼ izberete "OK" in pritisnite gumb **ENTER**.
> Izbrani kanal je zamenjan s kanalom, ki je bil predhodno shranjen na izbrano številko.
6. Za ostale kanale, ki jih želite shraniti, ponovite korake od 3 do 5.
7. Pritisnite gumb **EXIT** za izhod.

Poimenovanje kanalov

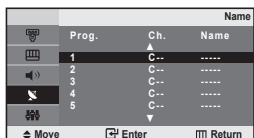

Imena kanalov bodo dodeljena samodejno po sprejemu informacij o kanalih.

Ta imena lahko spreminjate in tako dodeljujete nova imena.

1. Pritisnite gumb **MENU**, da prikazete meni. S pritiskom gumba ▲ ali ▼ izberite "Channel" in pritisnite gumb **ENTER**
2. S pritiskom gumba ▲ ali ▼ izberite "Name" in pritisnite gumb **ENTER**
3. Po potrebi izberite kanal, ki ga želite na novo poimenovati, s pritiskom gumba ▲ ali ▼. Pritisnite gumb **ENTER**

Za ...	Storite naslednje ...
Izberite črko, številko ali simbol	Pritisnite gumb ▲ ali ▼
Pomaknite se na naslednjo črko	Pritisnite gumb ►
Pomaknite se na prejšnjo črko	Pritisnite gumb ◀
Potrdite ime	Pritisnite gumb ENTER

➤ Na voljo so ti znaki: Črke abecede (A–Z)
Številke (0–9)
Posebni znaki (-, presledek)

5. Ponovite 3. in 4. korak za vsak kanal, ki ga želite na novo poimenovati.
6. Pritisnite gumb **EXIT** za izhod.

Fina naravnava kanalov

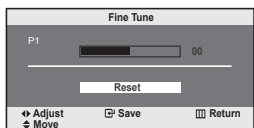

S fino naravnavo ročno prilagodite določeni kanal za optimalen sprejem.

1. S številskimi gumbi neposredno izberite kanal, ki ga želite fino naravnati.
2. Pritisnite gumb **MENU**, da prikazete meni. S pritiskom gumba ▲ ali ▼ izberite "Channel" in pritisnite gumb **ENTER**
3. S pritiskom gumba ▲ ali ▼ izberite "Fine Tune" in pritisnite gumb **ENTER**
4. S pritiskom gumba ◀ ali ► prilagodite fino naravnavo. Pritisnite gumb **ENTER**
5. Pritisnite gumb **EXIT** za izhod.

➤ Shranjeni fino naravnani kanali so označeni z zvezdico "*" na desni strani številke kanala na traku s kanalom. Številka kanala pa postane rdeča.

➤ Za ponastavitev fine naravnave s pritiskom gumba ▲ ali ▼ izberite "Reset" in nato pritisnite gumb **ENTER**

Sprememba slikovnega standarda

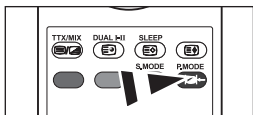
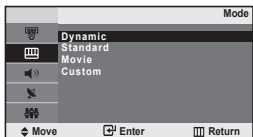

Slikovne nastavitve lahko izberete tudi s pritiskom gumba **P.MODE** na daljinskem upravljalniku.

Izberete lahko vrsto slike, ki najbolj ustreza vašim zahtevam.

1. Pritisnite gumb **MENU**, da prikažete meni. S pritiskom gumba **▲** ali **▼** izberite "Picture" in pritisnite gumb **ENTER**.
2. S pritiskom gumba **ENTER** izberite "Mode".
3. S pritiskom gumba **▲** ali **▼** izberite zeleni slikovni učinek. Pritisnite gumb **ENTER**.
4. Pritisnite gumb **EXIT** za izhod.

- **Dynamic:** Izbere sliko za visoko ločljivost v svetlem prostoru.
- **Standard:** Izbere sliko za optimalen prikaz v normalnem okolju.
- **Movie:** Izbere sliko za udobno gledanje v temnem prostoru.
- **Custom:** Izberite za ogled priljubljenih nastavitv zaslon. (Oglejte si "Prilagoditev slike po meri")

[Način PC]

- **Entertain:** Velika svetlost. (Za gledanje posnetkov, kot sta DVD in video CD.)
- **Internet:** Srednja svetlost. (Za delo z mešanimi slikami, kot sta besedilo in grafika.)
- **Text:** Normalna svetlost. (Za dokumentacijo in dela z veliko besedila.)
- **Custom:** Izberite za ogled priljubljenih nastavitv zaslon.

> V načinu PC se prikaže "Entertain", "Internet", "Text" in "Custom".

Prilagoditev slike po meri



TV ima več nastavitv za nadzor kakovosti slike.

1. Pritisnite gumb **MENU**, da prikažete meni. S pritiskom gumba **▲** ali **▼** izberite "Picture" in pritisnite gumb **ENTER**.
2. S pritiskom gumba **▲** ali **▼** izberite "Custom" in pritisnite gumb **ENTER**.
3. S pritiskom gumba **▲** ali **▼** izberite element. Pritisnite gumb **ENTER**.
4. S pritiskom gumba **◀** ali **▶** znižajte ali zvišajte vrednost določenega elementa. Pritisnite gumb **ENTER**.
5. Pritisnite gumb **EXIT** za izhod.

- **Contrast:** Prilagodi svetlost in temnost med predmeti in ozadjem.
- **Brightness:** Nastavi svetlost celotnega zaslona.
- **Sharpness:** Prilagodi robove predmetov tako, da jih izostri ali naredi bolj mehke.
- **Colour:** Prilagodi barve tako, da jih posvetli ali potemni.
- **Tint (samo NTSC):** Prilagodi barve predmetov tako, da jih naredi bolj rdeče ali zelene, da je videz bolj naraven.



> Če te nastavitve spremenite, se slikovni način samodejno preklopi v "Custom".

> V načinu PC je mogoče prilagoditi samo "Contrast" in "Brightness".

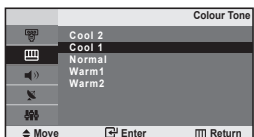
Sprememba barvnega tona



Izberete lahko barvni ton, ki je najudobnejši za vaše oči.

1. Pritisnite gumb **MENU**, da prikažete meni.
S pritiskom gumba ▲ ali ▼ izberite "Picture" in pritisnite gumb **ENTER** .
2. S pritiskom gumba ▲ ali ▼ izberite "Colour Tone" in pritisnite gumb **ENTER** .
3. S pritiskom gumba ▲ ali ▼ izberite želeno nastavitev barvnega tona. Pritisnite gumb **ENTER** .
4. Pritisnite gumb **EXIT** za izhod.



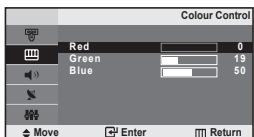

- ◆ **Cool 2:** Barvna temperatura je bolj modra kot pri meniju "Cool1".
- ◆ **Cool 1:** Za pomodritev belin.
- ◆ **Normal:** Ohranja beline bele.
- ◆ **Warm1:** Za pordečitev belin.
- ◆ **Warm2:** Barvna temperatura je bolj rdeča kot pri meniju "Warm1".

> V načinu PC se prikaže "Cool", "Normal", "Warm" in "Custom".

Prilagoditev nadzora barv



Prilagodi nadzor posameznih barv R, G in B.

1. Pritisnite gumb **MENU**, da prikažete meni.
S pritiskom gumba ▲ ali ▼ izberite "Picture" in pritisnite gumb **ENTER** .
2. S pritiskom gumba ▲ ali ▼ izberite "Colour Control" in pritisnite gumb **ENTER** .
3. S pritiskom gumba ▲ ali ▼ izberite element. Pritisnite gumb **ENTER** .
4. S pritiskom gumba ◀ ali ▶ znižajte ali zvišajte vrednost določenega elementa. Pritisnite gumb **ENTER** .
5. Pritisnite gumb **EXIT** za izhod.
> Na voljo samo v načinu PC.

Sprememba zvočnega standarda

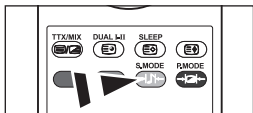
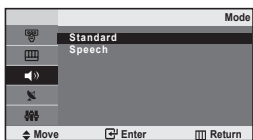

Te možnosti lahko izberete tudi s pritiskom gumba **S.MODE** na daljinskem upravljalniku.

Izberete lahko vrsto posebnih zvočnih učinkov ob gledanju določene oddaje.

1. Pritisnite gumb **MENU**, da prikažete meni.
S pritiskom gumba **▲** ali **▼** izberite "Sound" in pritisnite gumb **ENTER**.
2. S pritiskom gumba **ENTER** izberite "Mode".
3. S pritiskom gumba **▲** ali **▼** izberite želeni zvočni učinek. Pritisnite gumb **ENTER**.
4. Pritisnite gumb **EXIT** za izhod.

- ♦ **Standard**: Izbere običajni zvočni način.
- ♦ **Speech**: Glasovi so bolj poudarjeni kot drugi zvoki.

Samodejna prilagoditev glasnosti

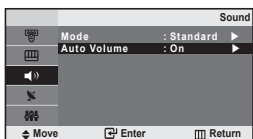

Vsaka postaja ima signale z različnimi značilnostmi, zato ni enostavno prilagajati glasnosti ob vsaki zamenjavi kanala.

Ta funkcija omogoča samodejno prilagoditev glasnosti želenega kanala z znižanjem glasnosti v primeru visokega modulacijskega signala ali zvišanjem glasnosti v primeru nizkega modulacijskega signala.

1. Pritisnite gumb **MENU**, da prikažete meni.
S pritiskom gumba **▲** ali **▼** izberite "Sound" in pritisnite gumb **ENTER**.
2. S pritiskom gumba **▲** ali **▼** izberite "Auto Volume" in pritisnite gumb **ENTER**.
3. S pritiskom gumba **▲** ali **▼** izberite "On" ali "Off". Pritisnite gumb **ENTER**.
4. Pritisnite gumb **EXIT** za izhod.

Priključitev slušalk

Da program na TV, ki ga gledate, ne bi motil ostalih oseb v prostoru, lahko na TV priključite slušalke.

➤ Daljša uporaba slušalk pri večji glasnosti lahko poškoduje sluh.



NASTAVITEV URE

Nastavitev in prikaz trenutnega časa

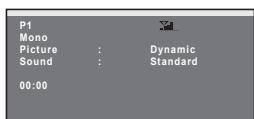
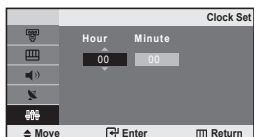

Uro TV lahko nastavite tako, da se ob pritisku gumba **INFO** prikaže trenutni čas. Če želite uporabljati samodejni vklopni/izklopni časovnik, morate nastaviti čas.

1. Pritisnite gumb **MENU**, da prikažete meni.
S pritiskom gumba **▲** ali **▼** izberite "Setup" in pritisnite gumb **ENTER**.
2. S pritiskom gumba **ENTER** izberite "Time".
3. S pritiskom gumba **ENTER** izberite "Clock Set".

Za ...	Pritisnite ...
Pomik na "Hour" ali "Minute"	Gumb ◀ ali ▶ .
Nastavitev možnosti "Hour" ali "Minute"	Gumb ▲ ali ▼ .
Potrditev nastavitve	Gumb ENTER .

5. Pritisnite gumb **EXIT** za izhod.
➤ Če izključite napajalni kabel, morate uro ponovno nastaviti.
➤ Uro in minute lahko nastavite tudi s pritiskom številskih gumbov na daljinskem upravljalniku.

Nastavitev izklopnega časovnika

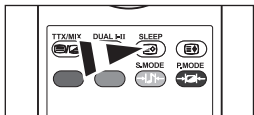
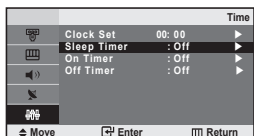

- Pritisnite gumb **SLEEP** na daljinskem upravljalniku, da se prikaže ustrezní časovni interval.

Izberete lahko časovno obdobje od 30 do 180 minut za samodejni prekop TV v stanje pripravljenosti.

1. Pritisnite gumb **MENU**, da prikažete meni.
S pritiskom gumba **▲** ali **▼** izberite "Setup" in pritisnite gumb **ENTER**.
2. S pritiskom gumba **ENTER** izberite "Time".
3. S pritiskom **▲** ali **▼** izberite "Sleep Timer" in pritisnite gumb **ENTER**.
4. Pritisnite gumb **▲** ali **▼**, da se prikaže želeni čas (Off, 30, 60, 90, 120, 150, 180).
Pritisnite gumb **ENTER**.
➤ Ko časovnik doseže 0, se TV samodejno preklopi v stanje pripravljenosti.
5. Pritisnite gumb **EXIT** za izhod.



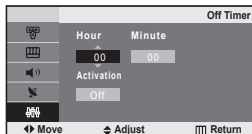
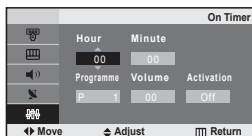



Samodejni vklop in izklop TV



Nastavite lahko izklopni/vklopni časovnik, da se TV:

◆ Ob izbranem času samodejno vklopi in preklopi na izbrani kanal ob izbranem času samodejno izklopi.

◆ Samodejno izklopi ob izbranem času.



1. Pritisnite gumb **MENU**, da prikažete meni.
S pritiskom gumba ▲ ali ▼ izberite "Setup" in pritisnite gumb **ENTER** .
2. S pritiskom gumba **ENTER**  izberite "Time".
3. S pritiskom gumba ▲ ali ▼ izberite "On Timer" in pritisnite gumb **ENTER** .
4. S pritiskom gumba ▲ ali ▼ prilagodite "Hour" ter pritisnite gumb ► za pomik na naslednji korak.
Po zgornjem postopku nastavite tudi ostale elemente. Ko končate, pritisnite gumb **ENTER**  za vrnitev.
5. S pritiskom gumba ▲ ali ▼ izberite "Off Timer" in pritisnite gumb **ENTER** .
6. S pritiskom gumba ▲ ali ▼ prilagodite "Hour" ter pritisnite gumb ► za pomik na naslednji korak.
Po zgornjem postopku nastavite tudi ostale elemente. Ko končate, pritisnite gumb **ENTER**  za vrnitev.
7. Pritisnite gumb **EXIT** za izhod.
 - Prvi korak je nastavitve ure TV.
(Oglejte si "Nastavitve in prikaz trenutnega časa" na 14. strani.)
 - Uro in minute lahko nastavite tudi s pritiskom številskih gumbov na daljinskem upravljalniku.
 - Da bi časovnika delovala, mora biti možnost "Activation" nastavljena na "On".

NASTAVITEV OSTALIH MOŽNOSTI

Izbira jezika



Pri prvi uporabi TV izberite jezik, v katerem bodo prikazani meniji in njihove vrednosti.

1. Pritisnite gumb **MENU**, da prikažete meni na zaslonu.
S pritiskom gumba ▲ ali ▼ izberite "Setup" in pritisnite gumb **ENTER** .
2. S pritiskom gumba ▲ ali ▼ izberite "Language" in pritisnite gumb **ENTER** .
3. S pritiskanjem gumba ▲ ali ▼ izberite jezik.
Pritisnite gumb **ENTER** .
- Izberete lahko enega od 12 jezikov.
4. Pritisnite gumb **EXIT** za izhod.

Nastavitev načina modrega zaslona

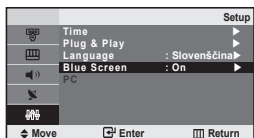

Če ni signala ali je zelo šibak, se namesto motenj samodejno prikaže modri zaslon. Če želite gledati sliko slabe kakovosti, nastavite način "Blue Screen" na "Off".

1. Pritisnite gumb **MENU**, da prikažete meni.
S pritiskom gumba **▲** ali **▼** izberite "Setup" in pritisnite gumb **ENTER**.
2. S pritiskom gumba **▲** ali **▼** izberite "Blue Screen" in pritisnite gumb **ENTER**.
3. S pritiskom gumba **▲** ali **▼** izberite "On" ali "Off".
Pritisnite gumb **ENTER**.
4. Pritisnite gumb **EXIT** za izhod.

Izbira vira

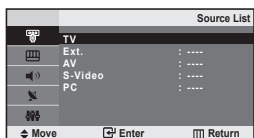

Izbirate lahko med zunanji viri, ki so priključeni na vhodne vtičnice TV.

1. Pritisnite gumb **MENU**, da prikažete meni.
S pritiskom gumba **ENTER** izberite "Input".
2. S pritiskom gumba **ENTER** izberite "Source List".
3. S pritiskom gumba **▲** ali **▼** izberite želeno napravo.
Pritisnite gumb **ENTER**.

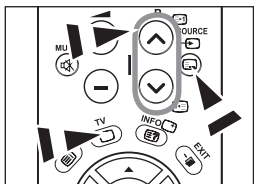

Pritisnite gumb **SOURCE** na daljinskem upravljalniku za preklapljanje med vsemi razpoložljivimi viri. Način TV lahko izberete s pritiskom gumba **TV** ali **P** na daljinskem upravljalniku, ne morete pa ga izbrati s pritiskom gumba **SOURCE**.

Urejanje imen vhodnih virov

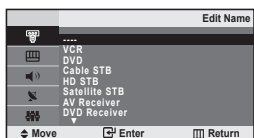

Poimenujte napravo, ki je priključena na vhodne vtičnice, da boste lažje izbrali vhodne vire.

1. Pritisnite gumb **MENU**, da prikažete meni.
S pritiskom gumba **ENTER** izberite "Input".
2. S pritiskom gumba **▲** ali **▼** izberite "Edit Name" in pritisnite gumb **ENTER**.
3. Pritisnite gumb **▲** ali **▼** za izbiro vhodnega vira, ki ga želite urejati.
Pritisnite gumb **ENTER**.
4. S pritiskom gumba **▲** ali **▼** izberite želeno napravo.
Pritisnite gumb **ENTER**.
5. Pritisnite gumb **EXIT** za izhod.

Dekoder teleteksta

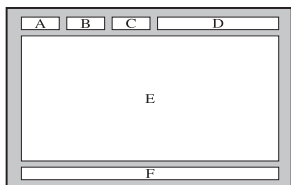

Večina nastavljenih kanalov je opremljenih s "teletekstom", stranmi pisnih informacij, kot so:

- ◆ Sporedi televizijskih programov.
- ◆ Novice in vremenske napovedi.
- ◆ Športni rezultati.
- ◆ Podnapisi za naglušne.

Strani teleteksta so organizirane v šestih kategorijah:

Del	Vsebina
A	Številka izbrane strani.
B	Identiteta oddajne postaje.
C	Številka trenutne strani ali stanje iskanja.
D	Datum in čas.
E	Besedilo.
F	Informacije o stanju.

Prikaz informacij teleteksta

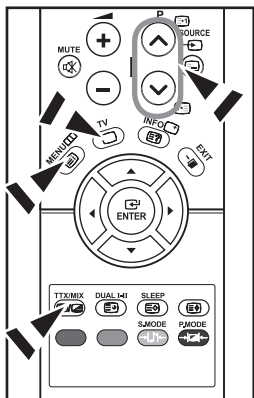

Informacije teleteksta lahko prikažete kadarkoli, če je sprejem signala dober. Sicer:

- ◆ Informacije lahko manjkajo.
- ◆ Nekatere strani morda ne bodo prikazane.

Če želite aktivirati način teleteksta in prikazati stran z vsebino:

1. Z gumbom **P** (teletext ikona) ali **P** (teletext ikona) izberite kanal, ki omogoča storitev teleteksta.
2. Pritisnite gumb **TTX/MIX** (teletext ikona), da aktivirate način teleteksta.
 - Prikaže se stran z vsebino. Kadarkoli jo lahko znova prikažete s pritiskom gumba **MENU** (teletext ikona).
3. Znova pritisnite gumb **TTX/MIX** (teletext ikona).
 - Na zaslonu bosta istočasno prikazana program in stran teleteksta.
4. Znova pritisnite gumb **TV** (teletext ikona) za izhod iz prikaza besedila.
 - Če se med ogledom besedila prikaže kakšen pokvarjen znak, preverite, ali je jezik teleteksta enak jeziku v načinu menija "Setup". Če se jezika razlikujeta, izberite jezik, kot je jezik besedila v meniju "Setup".

Izbira strani teleteksta

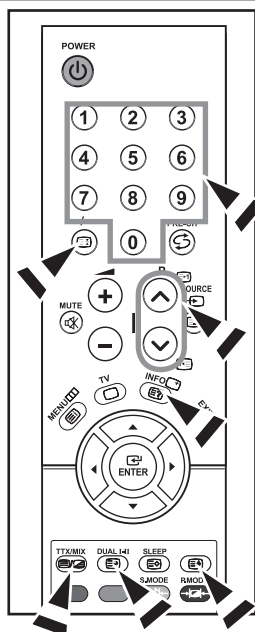

Za neposreden vnos številke strani pritisnite številke gube na daljinskem upravljalniku:

1. S pritiskom ustreznih številskih gumbov vnesite 3-mestno številko strani, ki je navedena v kazalu.
2. Če je izbrana stran povezana z več dodatnimi stranmi, se te prikažejo v zaporedju. Če želite trenutno stran zamrzniti, pritisnite +/- (E3). Če želite nadaljevati, znova pritisnite gumb +/- (E3).
3. Uporaba različnih možnosti prikaza:

Za prikaz ...	Pritisnite ...
Teletekst in televizijski program	TTX/MIX (E1/E2)
Skrito besedilo (npr. odgovori na vprašanja iz kviza)	INFO (E7)
Normalni zaslon	INFO (E7)
Dodatno stran, z vnosom 4-mestne številke	DUAL I-II (E9)
Naslednja stran	P (E4)
Prejšnja stran	P (E5)
rke dvojne velikosti na: Zgornji polovici zaslona Spodnji polovici zaslona	(E3) • Enkrat • Dvakrat
Običajen zaslon	• Trikrat

Izbira strani teleteksta s sistemom Fastext

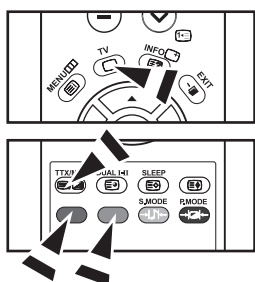

Različne teme teleteksta so barvno označene in jih lahko izberete s pritiskom barvnih gumbov na daljinskem upravljalniku.

1. Za prikaz strani teleteksta z vsebino pritisnite gumb **TTX/MIX** (E1/E2).
2. Pritisnite barvni gumb, ki je enake barve kot tema, ki jo želite izbrati (razpoložljive teme so navedene v vrstici z informacijami o stanju).
3. Če želite prikazati prejšnjo stran, pritisnite rdeči gumb. Če želite prikazati naslednjo stran, pritisnite zeleni gumb.
4. Znova pritisnite gumb **TV** (E1) za izhod iz prikaza besedila.

Shranjevanje strani teleteksta

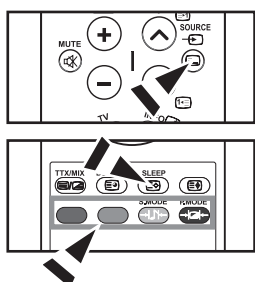

Za kasnejši prikaz lahko shranite do štiri strani teleteksta.

1. Z gumbom **SOURCE** (E6) izberite način **LIST**.
➤ Z gumbom **SOURCE** (E6) preklapljate med načinoma LIST in FLOW.
2. Pritisnite barvni gumb strani, ki bo zamenjana.
3. S številčnimi tipkami vnesite novo številko strani.
4. Za shranjevanje ostalih strani ponovite 2. in 3. korak, za vsako uporabite drug barvni gumb.
5. Pritiskajte gumb **SLEEP** (E8), da ustrezniki bloki začnejo utripati.

Nastavitev programske opreme PC-ja (v okolju Windows XP)

Spodaj so prikazane nastavitve zaslona v OS Windows za tipični računalnik. Dejanski zasloni na PC-ju se lahko razlikujejo, odvisno od različice OS Windows in grafične kartice. Tudi če se dejanski zasloni razlikujejo, v večini primerov veljajo iste osnovne informacije o nastavitvi. (Sicer se obrnite na proizvajalca računalnika ali Samsungovega trgovca.)

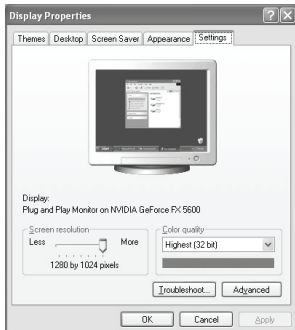

1. Najprej kliknite na možnost "Nadzorna plošča" v meniju Start v OS Windows.
2. Ko se prikaže okno nadzorne plošče, kliknite na "Videz in teme" in prikazalo se bo pogovorno okno zaslona.
3. Ko se prikaže okno nadzorne plošče, kliknite na "Zaslon" in prikazalo se bo pogovorno okno zaslona.
4. Pomaknite se na zavihek "Nastavitve" v pogovornem oknu zaslona. Ustrezna nastavitve velikosti (ločljivosti):

Največja 640 x 480

Če je v pogovornem oknu nastavitve zaslona na voljo možnost za navpično frekvenco, je njena ustrezna vrednost "60" ali "60 Hz". Sicer samo kliknite "V redu" in zaprite pogovorno okno.

Načini zaslona

Položaj in velikost zaslona se razlikujeta glede na vrsto računalniškega monitorja in njegovo ločljivost. Priporočene so ločljivosti v tabeli. (Podprte so vse ločljivosti znotraj podprtih omejitev.)

Način	Ločljivost	Vodoravna frekvenca (kHz)	Navpična frekvenca (Hz)	Točkovna ura (MHz)	Polariteta sinhr. (V/N)
VGA	720 x 400	31.469	70.087	28.322	- / +
	640 x 480	31.469	59.940	25.175	- / -

- Način prepletanja ni podprt.
- Če izberete nestandardno obliko video zapisa, TV mogoče ne bo deloval pravilno.

Nastavitev PC-ja

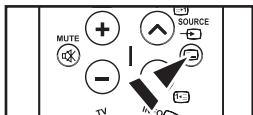

Groba in fina naravnava slike (Image Lock):

Namen nastavitve kakovosti slike je odstraniti ali zmanjšati šum slike. Če šum ni odstranjen s fino naravnavo, nastavite frekvenco čim boljše (coarse) in ponovno fino naravnajte. Po zmanjšanju šumov znova prilagodite sliko tako, da bo poravnana na sredini zaslona.

1. Prednastavitev: S pritiskom gumba **SOURCE** izberite način **PC**.
2. Pritisnite gumb **MENU**, da prikazete meni.
S pritiskom gumba **▲** ali **▼** izberite "Setup" in pritisnite gumb **ENTER**.
3. S pritiskom gumba **▲** ali **▼** izberite "PC" in pritisnite gumb **ENTER**.
4. S pritiskom gumba **ENTER** izberite "Image Lock".
5. S pritiskom gumba **▲** ali **▼** izberite "Coarse" ali "Fine" in pritisnite gumb **ENTER**.
6. S pritiskom gumba **◀** ali **▶** prilagodite kakovost zaslona. Pritisnite gumb **ENTER**.
7. Pritisnite gumb **EXIT** za izhod.

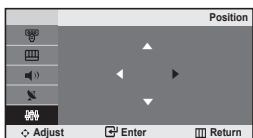

Sprememba položaja slike (Position):

Nastavite položaj računalniškega zaslona, če se ta ne prilega zaslonu TV.

1. Sledite navodilom pod "Groba in fina naravnava slike (Image Lock)", od številke 1 do 3.
2. S pritiskom gumba **▲** ali **▼** izberite "Position" in pritisnite gumb **ENTER**.
3. S pritiskom gumba **▲** ali **▼** prilagodite navpični položaj.
S pritiskom gumba **◀** ali **▶** prilagodite vodoravni položaj. Pritisnite gumb **ENTER**.
4. Pritisnite gumb **EXIT** za izhod.

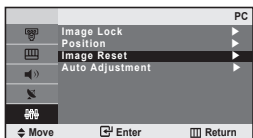

Inicializiranje slikovnih nastavitvev (Image Reset):

Vse slikovne nastavitve lahko zamenjate s tovarniškimi vrednostmi.

1. Sledite navodilom pod "Groba in fina naravnava slike (zaklep slike)", od številke 1 do 3.
2. S pritiskom gumba **▲** ali **▼** izberite "Image Reset" in pritisnite gumb **ENTER**.
3. Pritisnite gumb **EXIT** za izhod.

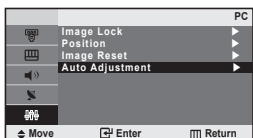



Samodejna prilagoditev zaslona PC-ja (Auto Adjustment):

Samodejna prilagoditev omogoča zaslonu PC-ja TV, da se samodejno prilagodi vhodnemu video signalu PC-ja. Vrednosti za fino, grobo in položaj so prilagojene samodejno.

1. Sledite navodilom pod "Groba in fina naravnava slike (Image Lock)", od številke 1 do 3.
2. S pritiskom gumba **▲** ali **▼** izberite "Auto Adjustment" in pritisnite gumb **ENTER**.
3. Pritisnite gumb **EXIT** za izhod.

Odpravljanje težav: Preden se obrnete na servisno osebje

Ni zvoka ali slike	<ul style="list-style-type: none"> • Preverite, ali je napajalni kabel priključen v stensko vtičnico. • Preverite, ali ste pritisnili gumb POWER  na sprednji plošči. • Preverite nastavitve kontrasta in svetlosti slike. • Preverite glasnost.
Slika je normalna, vendar ni zvoka	<ul style="list-style-type: none"> • Preverite glasnost. • Preverite, ali ste pritisnili gumb MUTE  na daljinskem upravljalniku.
Ni slike oziroma slika je črno-bela	<ul style="list-style-type: none"> • Prilagodite barvne nastavitve. • Preverite, ali je izbran ustrezen oddajni sistem.
Zvočne in slikovne motnje	<ul style="list-style-type: none"> • Poskusite ugotoviti, katera električna naprava moti delovanje TV, in jo postavite stran od njega. • TV priključite na drugo stensko vtičnico.
Nejasna ali snežena slika, popačen zvok	<ul style="list-style-type: none"> • Preverite smer, mesto in povezavo antene. Do teh motenj pogosto pride zaradi uporabe sobne antene.
Neppravilno delovanje daljinskega upravljalnika	<ul style="list-style-type: none"> • Zamenjajte bateriji daljinskega upravljalnika. • Očistite zgornji rob daljinskega upravljalnika (oddajno okno). • Preverite stike na bateriji.
Prikaže se sporočilo "Check signal cable."	<ul style="list-style-type: none"> • Preverite, ali je signalni kabel trdno priključen na PC ali video vir. • Preverite, ali je PC ali video vir vklopljen.
V načinu PC se prikaže sporočilo "Not Supported Mode."	<ul style="list-style-type: none"> • Preverite maksimalno ločljivost in frekvenco video kartice. • Vrednosti primerjajte s podatki v načinih zaslona.
Zaslon je črn in lučka indikatorja napajanja neprekinjeno utripa	<ul style="list-style-type: none"> • Na računalniku preverite napajanje in signalni kabel. • TV uporabljajte svoj sistem za upravljanje porabe.

Plošča TFT LCD uporablja ploščo, ki je sestavljena iz osnovnih slikovnih pik (921 600), za izdelavo katerih je potrebna posebna tehnologija. Kljub temu je lahko na zaslonu nekaj svetlih ali temnih slikovnih pik. Te svetlobne pike ne vplivajo na delovanje izdelka.

Tehnični in okoljski podatki

Ime modela	LE20S8
Velikost zaslona (diagonala)	20 palcev
Ločljivost PC-ja	640 x 480 pri 60 Hz
Izhod zvoka	3 W x 2
Dimenzije (Š x G x V) Osrednji del S stojalom	574 mm x 70 mm x 428 mm 574 mm x 196 mm x 468 mm
Teža s stojalom	8 kg
Okoljski vidiki	
Delovna temperatura	10°C do 40°C (50°F do 104°F)
Delovna vlažnost	10 % do 80 %, brez kondenzacije
Temperatura shranjevanja	-20°C do 45°C (-4°F do 113°F)
Vlažnost pri shranjevanju	5 % do 95 %, brez kondenzacije

- Zasnovano in specifikacije lahko spremenimo brez obvestila.
- Naprava je digitalni aparat razreda B.
- Za napajanje in porabo energije si oglejte nalepko na izdelku.

**Correct Disposal of This Product (Waste Electrical & Electronic Equipment)**

(Applicable in the European Union and other European countries with separate collection systems)

This marking shown on the product or its literature, indicates that it should not be disposed with other household wastes at the end of its working life. To prevent possible harm to the environment or human health from uncontrolled waste disposal, please separate this from other types of wastes and recycle it responsibly to promote the sustainable reuse of material resources. Household users should contact either the retailer where they purchased this product, or their local government office, for details of where and how they can take this item for environmentally safe recycling. Business users should contact their supplier and check the terms and conditions of the purchase contract. This product should not be mixed with other commercial wastes for disposal.

**Comment éliminer ce produit (déchets d'équipements électriques et électroniques)**

(Applicable dans les pays de l'Union Européen et aux autres pays européens disposant de systèmes de collecte sélective)

Ce symbole sur le produit ou sa documentation indique qu'il ne doit pas être éliminé en fin de vie avec les autres déchets ménagers. L'élimination incontrôlée des déchets pouvant porter préjudice à l'environnement ou à la santé humaine, veuillez le séparer des autres types de déchets et le recycler de façon responsable. Vous favoriserez ainsi la réutilisation durable des ressources matérielles. Les particuliers sont invités à contacter le distributeur leur ayant vendu le produit ou à se renseigner auprès de leur mairie pour savoir où et comment ils peuvent se débarrasser de ce produit afin qu'il soit recyclé en respectant l'environnement. Les entreprises sont invitées à contacter leurs fournisseurs et à consulter les conditions de leur contrat de vente. Ce produit ne doit pas être éliminé avec les autres déchets commerciaux.

**Korrekte Entsorgung dieses Produkts (Elektronmüll)**

(Anzuwenden in den Ländern der Europäischen Union und anderen europäischen Ländern mit einem separaten Sammelsystem)

Die Kennzeichnung auf dem Produkt bzw. auf der dazugehörigen Literatur gibt an, dass es nach seiner Lebensdauer nicht zusammen mit dem normalen Haushaltsmüll entsorgt werden darf. Entsorgen Sie dieses Gerät bitte getrennt von anderen Abfällen, um der Umwelt bzw. der menschlichen Gesundheit nicht durch unkontrollierte Müllbeseitigung zu schaden. Recyceln Sie das Gerät, um die nachhaltige Wiederverwertung von stofflichen Ressourcen zu fördern. Private Nutzer sollten den Händler, bei dem das Produkt gekauft wurde, oder die zuständigen Behörden kontaktieren, um in Erfahrung zu bringen, wie sie das Gerät auf umweltfreundliche Weise recyceln können. Gewerbliche Nutzer sollten sich an Ihren Lieferanten wenden und die Bedingungen des Verkaufsvertrags konsultieren. Dieses Produkt darf nicht zusammen mit anderem Gewerbemüll entsorgt werden.

**Corrette verwijdering van dit product (elektrische & elektronische afvalapparatuur)**

Dit merkteken op het product of het bijbehorende informatiemateriaal duidt erop dat het niet met ander huishoudelijk afval verwijderd moet worden aan het einde van zijn gebruiksduur. Om mogelijke schade aan het milieu of de menselijke gezondheid door ongecontroleerde afvalverwijdering te voorkomen, moet u dit product van andere soorten afval scheiden en op een verantwoorde manier recycleren, zodat het duurzame hergebruik van materiaalbronnen wordt bevordert. Huishoudelijke gebruikers moeten contact opnemen met de winkel waar ze dit product hebben gekocht of met de gemeente waar ze wonen om te vernemen waar en hoe ze dit product milieuvriendelijk kunnen laten recycleren. Zakelijke gebruikers moeten contact opnemen met hun leverancier en de algemene voorwaarden van de koopovereenkomsten nalezen. Dit product moet niet worden gemengd met ander bedrijfsafval voor verwijdering.

**Corretto smaltimento del prodotto (rifiuti elettrici ed elettronici)**

(Applicable in i paesi dell'Unione Europea e in quelli con sistema di raccolta differenziata)

Il marchio riportato sul prodotto o sulla sua documentazione indica che il prodotto non deve essere smaltito con altri rifiuti domestici al termine del ciclo di vita. Per evitare eventuali danni all'ambiente o alla salute causati dall'inopportuno smaltimento dei rifiuti, si invita l'utente a separare questo prodotto da altri tipi di rifiuti e di riciclarlo in maniera responsabile per favorire il riutilizzo sostenibile delle risorse materiali. Gli utenti domestici sono invitati a contattare il rivenditore presso il quale è stato acquistato il prodotto o l'ufficio locale preposto per tutte le informazioni relative alla raccolta differenziata e al riciclaggio per questo tipo di prodotto. Gli utenti aziendali sono invitati a contattare il proprio fornitore e verificare i termini e le condizioni del contratto di acquisto. Questo prodotto non deve essere smaltito unitamente ad altri rifiuti commerciali.

**Eliminación correcta de este producto (material eléctrico y electrónico de descarte)**

(Aplicable en la Unión Europea y en países europeos con sistemas de recogida selectiva de residuos)

La presencia de esta marca en el producto o en el material informativo que lo acompaña, indica que al finalizar su vida útil no deberá eliminarse junto con otros residuos domésticos. Para evitar los posibles daños al medio ambiente o a la salud humana que representa la eliminación incontrolada de residuos, separe este producto de otros tipos de residuos y recíclalo correctamente para promover la reutilización sostenible de recursos materiales. Los usuarios particulares pueden contactar con el establecimiento donde adquirieron el producto, o con las autoridades locales pertinentes, para informarse sobre cómo y dónde pueden llevarlo para que sea sometido a un reciclaje ecológico y seguro. Los usuarios comerciales pueden contactar con su proveedor y consultar las condiciones del contrato de compra. Este producto no debe eliminarse mezclado con otros residuos comerciales.



Eliminação Correcta Deste Produto (Resíduo de Equipamentos Eléctricos e Electrónicos)

Esta marca, apresentada no produto ou na sua literatura indica que ele não deverá ser eliminado juntamente com os resíduos domésticos indiferenciados no final do seu período de vida útil. Para impedir danos ao ambiente e à saúde humana causados pela eliminação incontrolada de resíduos deverá separar este equipamento de outros tipos de resíduos e reciclá-lo de forma responsável, para promover uma reutilização sustentável dos recursos materiais. Os utilizadores domésticos deverão contactar ou o estabelecimento onde adquiriram este produto ou as entidades oficiais locais para obterem informações sobre onde e de que forma podem levar este produto para permitir efectuar uma reciclagem segura em termos ambientais. Os utilizadores profissionais deverão contactar o seu fornecedor e consultar os termos e condições do contrato de compra. Este produto não deverá ser misturado com outros resíduos comerciais para eliminação.



A termék megfelelő leadása (Elektromos és elektronikus készülékek hulladékkezelése)

A terméken vagy a hozzá tartozó dokumentáción szereplő jelzés arra utal, hogy hasznos élettartama végén a terméket nem szabad háztartási hulladékkal együtt kidobni. Annak érdekében, hogy megelőzhető legyen a szabálytalan hulladékleadás által okozott környezet- és egészségkárosodás, különítse ezt el a többi hulladéktól, és felelősségteljesen gondoskodjon a hulladék leadásáról, a hulladékhanyagok fenntartható szintű újrafelhasználása céljából. A háztartási felhasználók a termék forgalmazójától vagy a helyi önkormányzati szervezettől kérjenek tanácsot arra vonatkozóan, hová és hogyan vihetik el ez elhasznált termékét a környezetvédelmi szempontból biztonságos hulladékleadás céljából. Az üzleti felhasználók lépjenek kapcsolatba a forgalmazóval, és vizsgálják meg az adásvételi szerződés feltételeit. A terméket nem szabad leadni kereskedelmi forgalomból származó egyéb hulladékkal együtt.



Prawidłowe usuwanie produktu (zużyty sprzęt elektryczny i elektroniczny)

Oznaczenie umieszczone na produkcie lub w odnoszących się do niego tekstach wskazuje, że produktu po upływie okresu użytkowania nie należy usuwać z innymi odpadami pochodzącymi z gospodarstw domowych. Aby uniknąć szkodliwego wpływu na środowisko naturalne i zdrowie ludzi wskutek niekontrolowanego usuwania odpadów, prosimy o oddzielenie produktu od innego typu odpadów oraz odpowiedzialny recycling w celu promowania ponownego użycia zasobów materialnych jako stałej praktyki. W celu uzyskania informacji na temat miejsca i sposobu bezpiecznego dla środowiska recyklingu tego produktu użytkownicy w gospodarstwach domowych powinni skontaktować się z punktem sprzedaży detalicznej, w którym dokonali zakupu produktu, lub z organem władz lokalnych. Użytkownicy w firmach powinni skontaktować się ze swoim dostawcą i sprawdzić warunki umowy zakupu. Produktu nie należy usuwać razem z innymi odpadami komercyjnymi.



Správna likvidace tohoto produktu (Zničení elektrického a elektronického zařízení)

Tato značka zobrazená na produktu nebo v dokumentaci znamená, že by neměl být používán s jinými domácími zařízeními po skončení svého funkčního období. Aby se zabránilo možnému znečištění životního prostředí nebo zranění člověka díky nekontrolovanému zničení, oddělte je prosíme od dalších typů odpadů a recyklujte je zodpovědně k podpoře opětovného využití hmotných zdrojů. Členové domácnosti by měli kontaktovat jak prodejce, u něhož produkt zakoupili, tak místní vládní kancelář, ohledně podrobností, kde a jak můžete tento výrobek bezpečně vzhledem k životnímu prostředí recyklovat. Obchodníci by měli kontaktovat své dodavatele a zkontrolovat všechny podmínky koupě. Tento výrobek by se neměl míchat s jinými komerčními produkty, určenými k likvidaci.



Správna likvidácia tohoto výrobku (Elektrotechnický a elektronický odpad)

Toto označenie na výrobku alebo v sprievodnej brožúre hovorí, že po skončení jeho životnosti by nemal byť likvidovaný s ostatným odpadom. Prípadnému poškodeniu životného prostredia alebo ľudského zdravia môžete predísť tým, že budete takéto typy výrobkov oddeľovať od ostatného odpadu a vrátiť ich na recykláciu. Používatelia v domácnostiach by pre podrobnejšie informácie, ako ekologicky bezpečne naložiť s týmto výrobkom, mali kontaktovať buď predajcu, ktorý im výrobok predal, alebo príslušný úrad v okolí ich bydliska. Priemyselní používatelia by mali kontaktovať svojho dodávateľa a prevériť si podmienky kúpnej zmluvy. Tento výrobok by nemal byť likvidovaný spolu s ostatným priemyselným odpadom.



Ustrezno odstranjevanje tega izdelka (odpadna električna in elektronska oprema)

Oznaka na izdelku ali spremljevalni dokumentaciji pomeni, da ga na koncu uporabne dobe ne smemo odstranjevati skupaj z drugimi gospodinjstskimi odpadki. Da bi preprečili morebitno tveganje za okolje ali zdravje človeka zaradi nenadzorovanega odstranjevanja odpadkov, izdelek ločite od drugih vrst odpadkov in ga odgovorno reciklirate ter tako spodbudite trajnostno ponovno uporabo materialnih virov. Uporabniki v gospodinjstvih naj za podrobnosti o tem, kam in kako lahko odnesejo ta izdelek na okolju varno recikliranje, pokličejo trgovino, kjer so izdelek kupili, ali lokalni vlađni urad. Podjetja naj pokličejo dobavitelja in preverijo pogoje nabavne pogodbe. Tega izdelka bi odstranjevanju ne smete mešati z drugimi gospodarskimi odpadki.

Contact SAMSUNG WORLDWIDE

If you have any questions or comments relating to Samsung products, please contact the SAMSUNG customer care centre.

Comment contacter Samsung dans le monde

Si vous avez des suggestions ou des questions concernant les produits Samsung, veuillez contacter le Service Consommateurs Samsung.

Kontakt zu Samsung

Falls Sie Fragen oder Anregungen zu Samsung-Produkten haben, wenden Sie sich bitte an den Samsung-Kundendienst.

Contact Samsung wereldwijd

Wanneer u suggesties of vragen heeft met betrekking tot Samsung producten, gelieve contact op te nemen met de consumenten dienst van Samsung.

Contatta SAMSUNG WORLDWIDE

Se avete commenti o domande sui prodotti Samsung, contattate il Servizio Clienti Samsung.

Contacte con SAMSUNG WORLDWIDE

Si tiene alguna pregunta o comentario referente a nuestros productos, por favor contacte con nuestro Servicio de Atención al Cliente

Contacte SAMSUNG GLOBAL

Se tem algumas dúvidas ou comentários sobre os produtos Samsung, contacte por favor a nossa linha de apoio a clientes Samsung.

Kapcsolatfelvétel: SAMSUNG WORLDWIDE

Bármilyen észrevétele, vagy kérdése van Samsung termékekkel kapcsolatban, forduljon a SAMSUNG ügyfélszolgálatához.

Kontakt do SAMSUNG WORLDWIDE

Jeżeli masz jakieś uwagi lub pytania w sprawie produktów marki Samsung, skontaktuj się z naszą infolinią.

Kontaktujte Samsung po celém světě

Pokud máte dotazy nebo připomínky týkající se výrobků Samsung, kontaktujte středisko péče o zákazníky společnosti SAMSUNG.

Skontaktujte Celosvetový Samsung

Ak máte nejaké otázky alebo komentáre ohľadom produktov spoločnosti Samsung, prosím, skontaktujte centrum starostlivosti o zákazníkov spoločnosti SAMSUNG.

SAMSUNGOVA ZASTOPNIŠTVA PO SVETU

Če imate kakršnokoli vprašanje ali komentar glede Samsungovih izdelkov, se obrnite na SAMSUNGOV center za pomoč strankam.

Country	Customer Care Centre ☎	Web Site
BELGIUM	02 201 24 18	www.samsung.com/be
CZECH REPUBLIC	844 000 844 *Distributor pro Českou republiku: Samsung Zrt., česká organizační složka Vyskočilova 4, 14000 Praha 4*	www.samsung.com/cz
DENMARK	70 70 19 70	www.samsung.com/dk
FINLAND	030-6227 515	www.samsung.com/fi
FRANCE	3260 SAMSUNG(7267864) (€ 0,15/min)	www.samsung.com/fr
GERMANY	01805-121213 (€ 0,14/Min)	www.samsung.de
HUNGARY	06-80-SAMSUNG (7267864)	www.samsung.com/hu
ITALIA	800 SAMSUNG(7267864)	www.samsung.com/it
LUXEMBURG	0032 (0)2 201 24 18	www.samsung.lu
NETHERLANDS	0900 20 200 88 (€ 0,10/Min)	www.samsung.com/nl
NORWAY	815-56 480	www.samsung.com/no
POLAND	0 801 801 881	www.samsung.com/pl
PORTUGAL	80 8 200 128	www.samsung.com/pt
REPUBLIC OF IRELAND	0818 717 100	www.samsung.com/uk
SLOVAKIA	0800-SAMSUNG (7267864)	www.samsung.com/sk
SPAIN	902 10 11 30	www.samsung.com/es
SWEDEN	0771-400 200	www.samsung.com/se
SWITZERLAND	0800-7267864	www.samsung.com/ch
U.K	0870 SAMSUNG (7267864)	www.samsung.com/uk
ESTONIA	800-7267	www.samsung.ee
LATVIA	800-7267	www.samsung.com/lv
LITHUANIA	8-800-77777	www.samsung.lt
KAZAKHSTAN	8 800 080 1188	www.samsung.kz
RUSSIA	8-800-200-0400	www.samsung.ru
UKRAINE	8-800-502-0000	www.samsung.com/ur
UZBEKISTAN	140-1234	www.samsung.uz